

mise en pratique

EXERCICES DE **vocabulaire** EN CONTEXTE

niveau
INTERMÉDIAIRE

 HACHETTE
Livre
Français langue étrangère

Mise en pratique

EXERCICES DE **vocabulaire** EN CONTEXTE

Niveau intermédiaire

Anne Akyüz
Bernadette Bazelle-Shahmaei
Joëlle Bonenfant
Marie-Françoise Flament
Jean Lacroix
Daniel Moriot
Patrice Renaudineau

EUROCENTRES

HACHETTE
Livre

Français langue étrangère

58, rue Jean-Bleuzen, 92170 VANVES

<http://www.fle.hachette-livre.fr>

Avant-propos

Cet ouvrage d'« exercices de vocabulaire en contexte » s'adresse à des étudiants adolescents ou adultes, **faux débutants/intermédiaires**, pour un travail en classe ou en autonomie. Il se propose de mener l'apprenant d'une compétence de « découverte » à une compétence de « survie » selon le cadre européen commun de référence pour l'enseignement et l'apprentissage des langues.

Ce livre d'**entraînement** et de **pratique** a deux objectifs :

- Faire découvrir et pratiquer le vocabulaire de survie et l'associer à des fonctions de communication.
- Sensibiliser les étudiants à la formation et au sens des mots (famille de mots, contraires, synonymes...).

Cet ouvrage comporte **15 chapitres**, chacun traitant d'une thématique différente. Dans chaque chapitre, le vocabulaire nouveau est découvert de façon **active** et pratiqué dans des exercices **contextualisés**. D'autres exercices permettent de travailler la **formation** et le **sens des mots**.

À la fin de chaque chapitre, la partie « Situations » reprend une partie du vocabulaire travaillé dans des **situations de communication**.

L'ouvrage comporte **deux index** : un index des **objectifs fonctionnels** et un index sur **la formation et le sens des mots**.

Les corrigés des exercices se trouvent dans un livret séparé.

Les exercices de vocabulaire en contexte font donc pratiquer à la fois la formation du lexique, le vocabulaire et les fonctions de communication indispensables à ce niveau.

Les auteurs

Couverture et maquette intérieure : Christophe et Guylaine Moi

Réalisation :  MÉDIAMAX

Secrétariat d'édition : Catherine Gau

Illustrations : Philippe Chapelle, Jean-Pierre Joblin

Pour découvrir nos nouveautés,
consulter notre catalogue en ligne,
contacter nos diffuseurs, ou nous écrire,
rendez-vous sur Internet :

www.fle.hachette-livre.fr

ISBN 201155153-6

© HACHETTE LIVRE 2000, 43 quai de Grenelle, F 75 905 Paris Cedex 15.
Tous les droits de traduction, de reproduction et d'adaptation réservés pour tous pays.

Le code de la propriété intellectuelle n'autorisant, aux termes des articles L.122-4 et L.122-5, d'une part, que « les copies ou reproductions strictement réservées à l'usage privé du copiste et non destinées à une utilisation collective » et, d'autre part, que « les analyses et les courtes citations » dans un but d'exemple et d'illustration, « toute représentation ou reproduction intégrale ou partielle, faite sans le consentement de l'auteur ou de ses ayants droit ou ayants cause, est illicite ».

Cette représentation ou reproduction, par quelque procédé que ce soit, sans autorisation de l'éditeur ou du Centre français de l'exploitation du droit de copie (20, rue des Grands-Augustins, 75006 Paris), constituerait donc une contrefaçon sanctionnée par les articles 425 et suivants du Code pénal.

Sommaire

Chapitre 1 – La date, l’heure et les moments de la journée	5
A. L’heure et les moments de la journée	5
B. La date et la durée	8
Situations	11
• <i>S’informer sur les horaires</i>	11
• <i>Dire ce que l’on a fait</i>	12
Chapitre 2 – La vie quotidienne et les loisirs	13
A. Les activités quotidiennes	13
B. Le temps libre et les loisirs	17
Situations	22
• <i>Dire ce que l’on fait</i>	22
• <i>Exprimer ses goûts</i>	23
• <i>Dire ce que l’on a fait</i>	23
Chapitre 3 – La famille et les événements familiaux	24
A. Les membres de la famille	24
B. Les événements familiaux	27
Situations	29
• <i>Informé sur un événement</i>	29
• <i>Faire des projets</i>	30
Chapitre 4 – Le logement	31
A. Le logement : l’extérieur et l’intérieur	31
B. Les meubles et les objets	35
Situations	39
• <i>Demander des informations sur un lieu</i>	39
• <i>Décrire un lieu</i>	39
• <i>Informé sur des choses</i>	40
Chapitre 5 – La nourriture	41
A. Les aliments et les boissons	41
B. Au restaurant	45
Situations	48
• <i>Préciser la quantité et le nombre</i>	48
• <i>Demander des informations/des précisions</i>	49
• <i>Exprimer ses goûts</i>	50
Chapitre 6 – La ville	51
A. Promenade dans la ville	51
B. Les transports, la circulation	54
Situations	56
• <i>Indiquer le chemin</i>	56
• <i>Décrire un lieu</i>	57
• <i>Comparer des choses</i>	57
Chapitre 7 – Les magasins et les services	58
A. Les magasins	58
B. Les services	62
Situations	65
• <i>Demander des informations sur des choses</i>	65
• <i>Dire ce que l’on fait</i>	66

Chapitre 8 – Le corps	67
A. Les parties du corps	67
B. La description physique	71
Situations	75
• Informer sur les personnes	75
• Donner des directives	75
• S'informer sur la personne	76
Chapitre 9 – Les vêtements et les accessoires	77
A. Les vêtements	77
B. Les accessoires et les bijoux	82
Situations	84
• Demander des informations sur des choses	84
• Décrire des choses	84
• Préciser des choses	85
Chapitre 10 – Les émotions et les sentiments – Le caractère	86
A. Les émotions et les sentiments	86
B. Le caractère	87
Situations	90
• Caractériser une personne	90
Chapitre 11 – Les études	92
A. L'école	92
B. Les matières et les diplômes	97
Situations	99
• Dire ce que l'on fait	99
• Donner des directives	100
• Protester	100
Chapitre 12 – Le travail	101
A. Les professions et les lieux de travail	101
B. Les activités professionnelles	102
Situations	105
• Exprimer un souhait	105
• Informer sur les personnes	106
• Dire ce que l'on fait	106
Chapitre 13 – Les vacances et le tourisme	107
A. Le voyage	107
B. Le séjour et les activités	111
Situations	113
• Demander des informations/des précisions	113
• Donner des conseils	114
• Dire ce que l'on a fait	114
Chapitre 14 – Les éléments naturels et le temps qu'il fait	115
A. Les éléments naturels	115
B. Le temps qu'il fait	117
Situations	120
• Informer sur le temps	120
• Décrire un lieu	120
Chapitre 15 – La communication	121
A. Le téléphone et l'ordinateur	121
B. Les médias	124
Situations	126
• S'informer sur les personnes	126
• Décrire des choses	126
• Donner des conseils	127
Index des objectifs fonctionnels par chapitre	128
La formation et le sens des mots – Index	128

LA DATE, L'HEURE ET LES MOMENTS DE LA JOURNÉE

► S'informer sur les horaires ► Dire ce que l'on a fait

A L'HEURE ET LES MOMENTS DE LA JOURNÉE

1 Complétez les mots.

midi minuit et demie tôt après-midi soir minuit

							
Pierre est parti ?	Oui, très <u>tôt</u> (1) ce matin, à cinq heures et quart et il rentre ce <u>s...</u> (2) vers huit heures moins le quart.	Est-ce qu'il y a un train pour Marseille aujourd'hui ?	Vous avez un train qui part ce <u>a.....</u> (3) à 16 heures 30 et qui arrive à 0 heure 40.	Tu rentres à <u>m.....</u> (4), pas plus tard !	Oh maman, <u>m.....</u> (5), s'il te plaît.	À quelle heure est-ce que tu déjeunes aujourd'hui ?	Entre <u>m.....</u> (6) et une heure et toi ?
							
		Bon, d'accord pour cette fois-ci.					

2 Associez.



Heure administrative
Le TGV 8710 à destination de Rennes partira de la voie 7 à 17 h 30.
Heure dans la langue courante
Vite chéri, le train part à 5 heures et demie.



- | | |
|--|---|
| 1. Vous avez un train à 15 h 45. | a. On prend l'avion à sept heures moins vingt. |
| 2. Le rendez-vous est reporté à 13 h 15. | b. Vite, ça commence à huit heures et demie. |
| 3. L'avion part à 18 h 40. | c. On part à six heures moins vingt-cinq. |
| 4. Le début du spectacle est à 20 h 30 précises. | d. Le train est à quatre heures moins le quart. |
| 5. Vous devez être à l'aéroport à 12 h 55. | e. Nous y allons à midi. |
| 6. Le départ est prévu à 17 h 35. | f. J'ai rendez-vous à une heure et quart. |
| 7. Le déjeuner est à 12 h. | g. On doit être là-bas à une heure moins cinq. |

1.	2.	3.	4.	5.	6.	7.
d						

3 Complétez avec les heures.

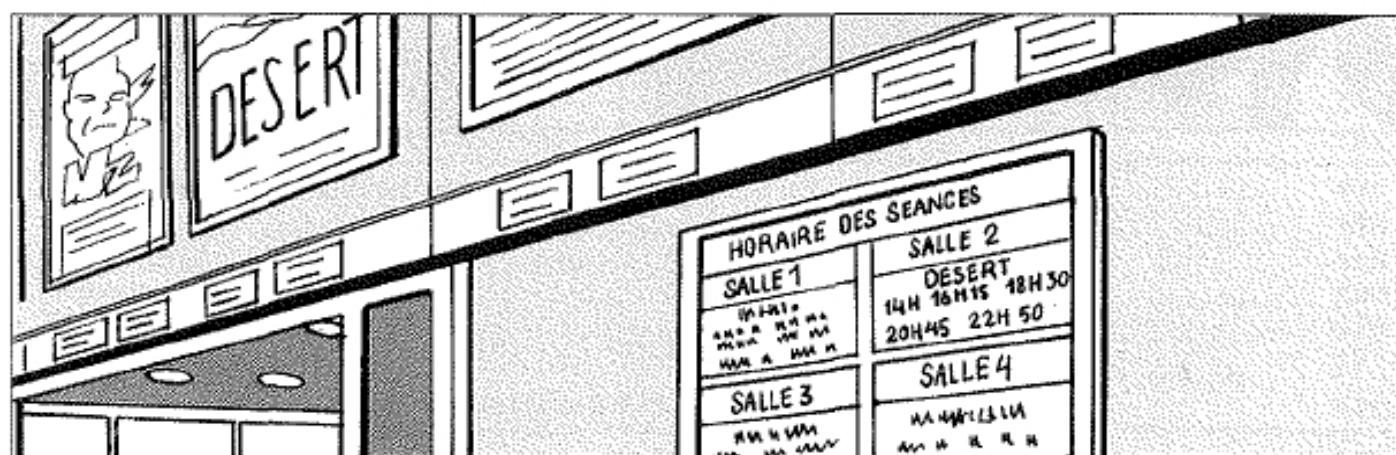

La date, l'heure et les moments de la journée

- Christophe, tu viens au cinéma avec moi voir *Désert* ?
- Oui, mais tu connais les horaires ?
- Non, mais je vais téléphoner.
- « Vous êtes bien sur le répondeur du cinéma *La séance*. Le nouveau film de la semaine est *Désert*. Les horaires sont *quatorze heures* (1), (2),
 (3), (4),
 (5). »
- Alors ?
- Il y a cinq séances : à *deux heures* (6), (7),
 (8), (9),
 (10). Tu préfères laquelle ?
- Deux heures, c'est bien.

4 Reliez les noms et les verbes.

- | | | |
|--------------------|---|--------------|
| 1. Le début | • | a. Commencer |
| 2. La fin | • | b. Durer |
| 3. Le commencement | • | c. Débuter |
| 4. La durée | • | d. Finir |
-

5 Complétez et trouvez la réponse.

A/ À quelle heure **midi** **dure** **six heures de décalage horaire**

Entre Paris et New York, il y a *six heures de décalage horaire* (1). Quand il est 18 heures à Paris, il est (2) à New York. Un avion décolle de Paris à 15 heures 30. Le vol (3) 8 heures. (4) locale l'avion arrivera-t-il à New York ?

Réponse :

B/ **dure** **commence** **finit** **minutes**

Le film (5) à 20 heures 35 et (6) 142 (7). À quelle heure (8) le film ?

Réponse :

B

LA DATE ET LA DURÉE

6 Écrivez le nom du mois.

JANVIER	FÉVRIER	MARS	AVRIL	MAI	JUIN	JUILLET	AOÛT	SEPTEMBRE	OCTOBRE	NOVEMBRE	DÉCEMBRE
S 1	M 1	M 1	S 1	L 1	J 1	S 1	M 1	V 1	D 1	M 1	V 1
D 2	M 2	J 2	D 2	M 2	V 2	D 2	M 2	S 2	L 2	J 2	S 2
L 3	J 3	V 3	L 3	M 3	S 3	L 3	J 3	D 3	M 3	V 3	D 3
M 4	V 4	S 4	M 4	J 4	D 4	M 4	V 4	L 4	M 4	S 4	L 4
M 5	S 5	D 5	M 5	V 5	L 5	M 5	S 5	M 5	J 5	D 5	M 5
J 6	D 6	L 6	J 6	S 6	M 6	J 6	D 6	M 6	V 6	L 6	M 6
V 7	L 7	M 7	V 7	D 7	M 7	V 7	L 7	J 7	S 7	M 7	J 7
S 8	M 8	M 8	S 8	L 8	J 8	S 8	M 8	V 8	D 8	M 8	V 8
D 9	M 9	J 9	D 9	M 9	V 9	D 9	M 9	S 9	L 9	J 9	S 9
L 10	J 10	V 10	L 10	M 10	S 10	L 10	J 10	D 10	M 10	V 10	D 10
M 11	V 11	S 11	M 11	J 11	D 11	M 11	V 11	L 11	M 11	S 11	L 11
M 12	S 12	D 12	M 12	V 12	L 12	M 12	S 12	M 12	J 12	D 12	M 12
J 13	D 13	L 13	J 13	S 13	M 13	J 13	D 13	M 13	V 13	L 13	M 13
V 14	L 14	M 14	V 14	D 14	M 14	V 14	L 14	J 14	S 14	M 14	J 14
S 15	M 15	M 15	S 15	L 15	J 15	S 15	M 15	V 15	D 15	M 15	V 15
D 16	M 16	J 16	D 16	M 16	V 16	D 16	M 16	S 16	L 16	J 16	S 16
L 17	J 17	V 17	L 17	M 17	S 17	L 17	J 17	D 17	M 17	V 17	D 17
M 18	V 18	S 18	M 18	J 18	D 18	M 18	V 18	L 18	M 18	S 18	L 18
M 19	S 19	D 19	M 19	V 19	L 19	M 19	S 19	M 19	J 19	D 19	M 19
J 20	D 20	L 20	J 20	S 20	M 20	J 20	D 20	M 20	V 20	L 20	M 20
V 21	L 21	M 21	V 21	D 21	M 21	V 21	L 21	J 21	S 21	M 21	J 21
S 22	M 22	M 22	S 22	L 22	J 22	S 22	M 22	V 22	D 22	M 22	V 22
D 23	M 23	J 23	D 23	M 23	V 23	D 23	M 23	S 23	L 23	J 23	S 23
L 24	J 24	V 24	L 24	M 24	S 24	L 24	J 24	D 24	M 24	V 24	D 24
M 25	V 25	S 25	M 25	J 25	D 25	M 25	V 25	L 25	M 25	S 25	L 25
M 26	S 26	D 26	M 26	V 26	L 26	M 26	S 26	M 26	J 26	D 26	M 26
J 27	D 27	L 27	J 27	S 27	M 27	J 27	D 27	M 27	V 27	L 27	M 27
V 28	L 28	M 28	V 28	D 28	M 28	V 28	L 28	J 28	S 28	M 28	J 28
S 29	M 29	M 29	S 29	L 29	J 29	S 29	M 29	V 29	D 29	M 29	V 29
D 30	J 30	J 30	D 30	M 30	V 30	D 30	M 30	S 30	L 30	J 30	S 30
L 31	V 31	V 31		M 31		L 31	J 31		M 31		D 31

1. Je suis le sixième mois de l'année. *juin*
2. Je suis le mois le plus court.
3. Mon nom n'a que trois lettres.
4. Je débute l'année.
5. Je suis avant novembre.
6. Mon nom commence par un J, j'ai 31 jours mais je ne suis pas janvier.
7. Je suis après février.
8. Mon nom commence par trois voyelles.
9. Je finis l'année.
10. Mon nom commence par un S.
11. Mon nom commence par la première lettre de l'alphabet mais je ne suis pas août.
12. Je suis l'avant-dernier mois de l'année.

La date, l'heure et les moments de la journée

7 Complétez avec le nom du jour de la semaine.

Quelques jours fériés, cette année

1. Le 1^{er} janvier tombe un *samedi*.
2. Pâques tombe le 23 avril.
3. Le 1^{er} mai tombe un
4. L'Ascension, tombe le 1^{er} juin.
5. Le 14 juillet tombe un
6. Le 15 août tombe un
7. Le 1^{er} novembre tombe un
8. Noël est le 25 décembre.

8 Complétez avec l'emploi du temps de la famille Grenier.

~~après-demain~~ ~~hier~~ ~~à la fin du mois~~ ~~mercredi dernier~~ ~~demain soir~~
~~lundi prochain~~ ~~avant-hier~~ ~~au début du mois~~

Nous sommes le lundi 19 juin

1. Michel a rendez-vous chez le médecin *demain soir* (mardi 20 à 19 heures).
2. Catherine passe un examen (lundi 26).
3. Aline va au musée avec une amie (mercredi 21).
4. Marc a commencé à travailler (lundi 5).
5. Brigitte a fêté son anniversaire (dimanche 18).
6. Adrien est allé au stade (samedi 17).
7. La famille sera en vacances (vendredi 30).
8. Cécile a été malade (mercredi 14).

JUN	
S	1
V	2
S	3
D	4
L	5
M	6
M	7
J	8
V	9
S	10
D	11
L	12
M	13
M	14
J	15
V	16
S	17
D	18
L	19
M	20
M	21
J	22
V	23
S	24
D	25
L	26
M	27
M	28
J	29
V	30

début du mois mercredi dernier avant-hier hier aujourd'hui demain soir après-demain lundi prochain fin du mois

La date, l'heure et les moments de la journée

9 Associez.

- | | |
|------------------|---------------------------|
| 1. Un jour | a. 100 ans |
| 2. Un siècle | b. 3 mois |
| 3. Une semaine | c. 6 mois |
| 4. Un mois | d. 7 jours |
| 5. Un an | e. 24 heures |
| 6. Un trimestre | f. 28, 29, 30 ou 31 jours |
| 7. Un millénaire | g. 1 000 ans |
| 8. Un semestre | h. 52 semaines |

1.	2.	3.	4.	5.	6.	7.	8.
e							

10 Complétez les phrases.

millénaire semaine jour trimestre siècle mois ~~ans~~ semestres

- Mon fils a 5 ~~ans~~, aujourd'hui.
- Le premier d'une année commence en janvier.
- Il est né au de juin.
- Quel sommes-nous, aujourd'hui ?
- Le jour de la que je préfère est le samedi.
- L'an 2001 est le début du XXI^e
- Une année se divise en deux
- Le troisième se terminera en 3000.

11 Soulignez la réponse correcte.

- | | |
|--|--------------------------------------|
| 1. – On est quel jour ? | – <u>Jeudi</u> / Mardi prochain. |
| 2. – Il est né quand ? | – Le 23 décembre 1986 / Demain. |
| 3. – Quelle est la date d'aujourd'hui ? | – Le 10 / Samedi. |
| 4. – Tu reviens quand ? | – Avant-hier / Au début du mois. |
| 5. – Ton anniversaire, c'est quand ? | – Le 24 février / Hier. |
| 6. – On est le combien ? | – Trois jours / Le 1 ^{er} . |
| 7. – Tu seras absent combien de temps ? | – Le 18 / Une semaine. |
| 8. – Tu as passé combien de temps en Espagne ? | – Deux mois / Hier. |

12 Complétez les phrases.

année an soir soirée matin matinée jours journée

- Je vais à l'Opéra ce *soir* (1).
- Bonne (2) !
- 1^{er} janvier ! Tous mes vœux !
- Merci ! Bonne (3) !
- Je ne rentre pas à midi, j'ai cinq rendez-vous ce (4) !
- Alors, bon courage pour cette longue (5).
- Merci. Au revoir, bonne (6) !
- Tu aimes la montagne ?
- J'adore ! Une fois par (7), je passe au minimum quinze (8) dans les Alpes.

SITUATIONS**1** Complétez le dialogue.

*S'informer
sur les horaires*

matin heure 16 h 30 après-midi

aujourd'hui tout à l'heure

- Allô, cabinet médical, bonjour.
- Bonjour, je voudrais un rendez-vous avec le docteur Francoz, (1), si c'est possible, s'il vous plaît.
- Il ne reçoit pas ce (2). Vous pouvez venir cet (3) ?
- Oui, vers quelle (4) ?
- À (5), c'est possible ?
- Très bien. Je suis Madame Claux.
- Madame Claux, d'accord, donc à (6).

2 Complétez le dialogue.

dimanche heure du déjeuner
 midi et demie horaires tous les jours
 après-midi

- Allô, bonjour, quels sont les (1)
 d'ouverture du magasin ?
- Nous sommes ouverts de 9 h à
 (2) le matin, et...
- Ah ! Vous fermez à l'..... (3) !
- Oui, et nous rouvrons l'..... (4)
 de 14 h à 19 h 30.
- Vous êtes ouvert (5) ?
- Oui, sauf le (6).

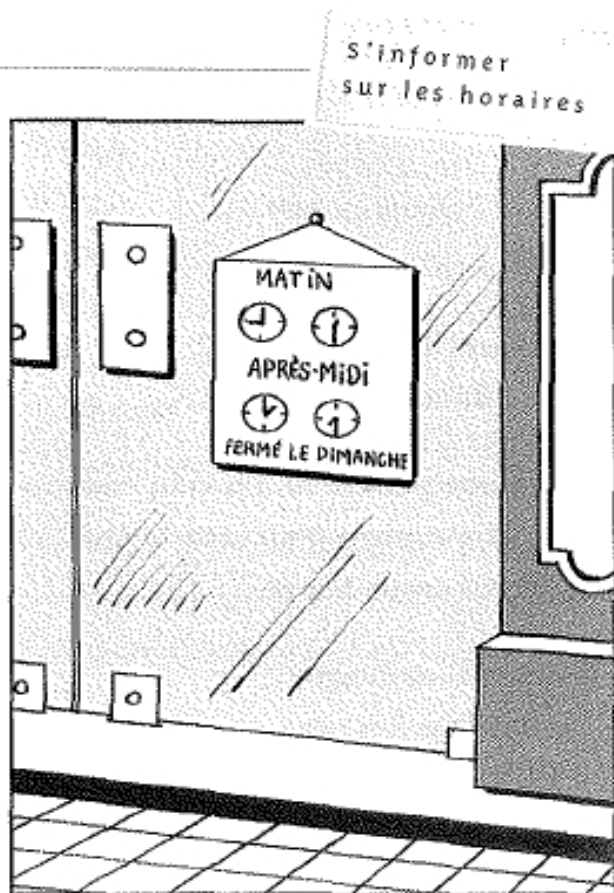

3 Complétez l'interview d'un grand voyageur.

commencé (à) la fin du jours passé ans
 février duré semaines mois année décembre hier

- Bonjour, vous rentrez d'un long voyage à l'étranger, vous êtes arrivé (1)
 je crois, après une absence qui a (2) trois (3) à peu près, c'est ça ?
- Oui, je suis parti début 98 en (4) exactement.
- Vous pouvez nous raconter ?
- Je vais essayer. J'ai (5) ce voyage par le Japon où je suis resté neuf
 (6), jusqu'à (7) mois de novembre. Ensuite, j'ai (8)
 une (9) complète sur le continent américain, en commençant par le Canada
 où je ne suis resté que quelques (10), puis j'ai visité les États-Unis, le Mexique
 et presque tous les pays d'Amérique latine.
- Et où avez-vous passé le réveillon de l'an 2000 ?
- En (11) 2000, je me trouvais en Afrique du Sud, à Johannesburg exactement.
 C'était une fête grandiose. Mais je n'y suis resté que quelques (12), à peine
 une semaine. Et j'ai poursuivi mon voyage à travers le continent africain. Et me voilà à Paris !

Dire ce que
 l'on a fait

LA VIE QUOTIDIENNE ET LES LOISIRS

► Dire ce que l'on fait ► Exprimer ses goûts ► Dire ce que l'on a fait

A LES ACTIVITÉS QUOTIDIENNES

1 Complétez les mots.

douche coiffe brosse les dents réveille rase maquille habille

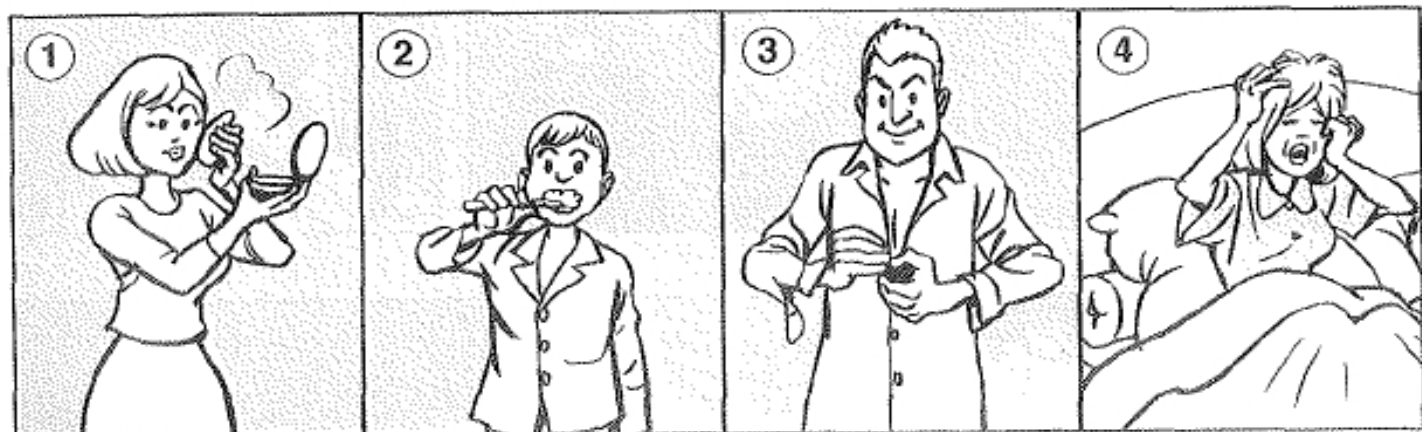

1 Elle se *maquille*.

2 Il se b_____

3 Il s'h_____.

4 Elle se r_____.

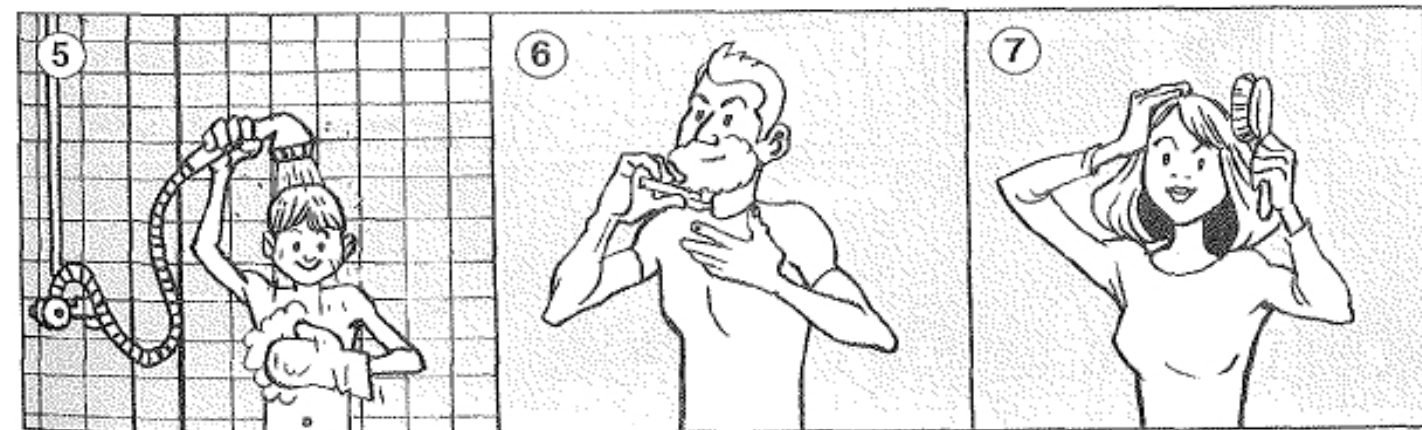

5 Il se d_____.

6 Il se r_____.

7 Elle se c_____.

2 Associez les phrases et les dessins. Écrivez le numéro du dessin.

Le matin

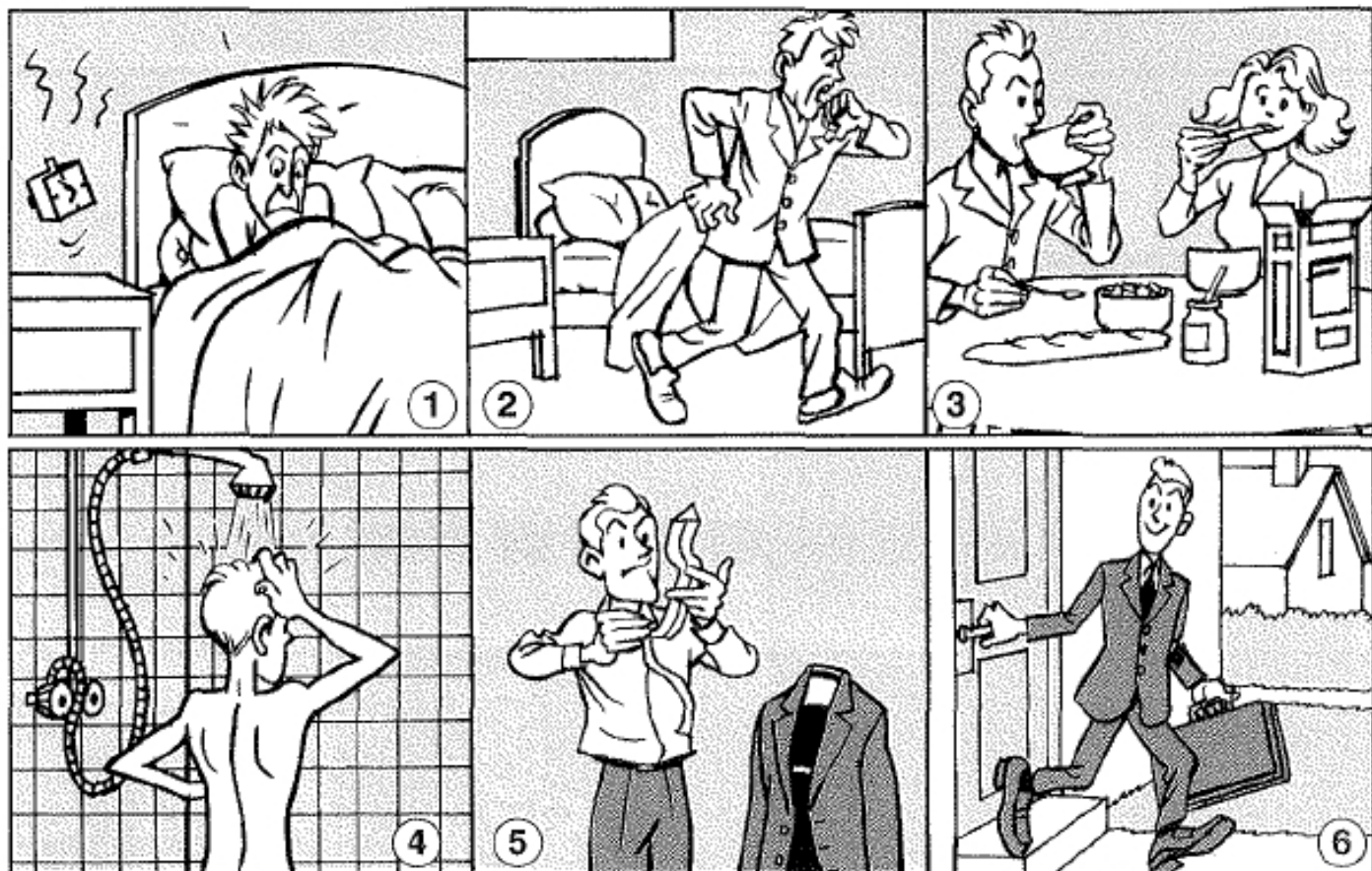

Le soir

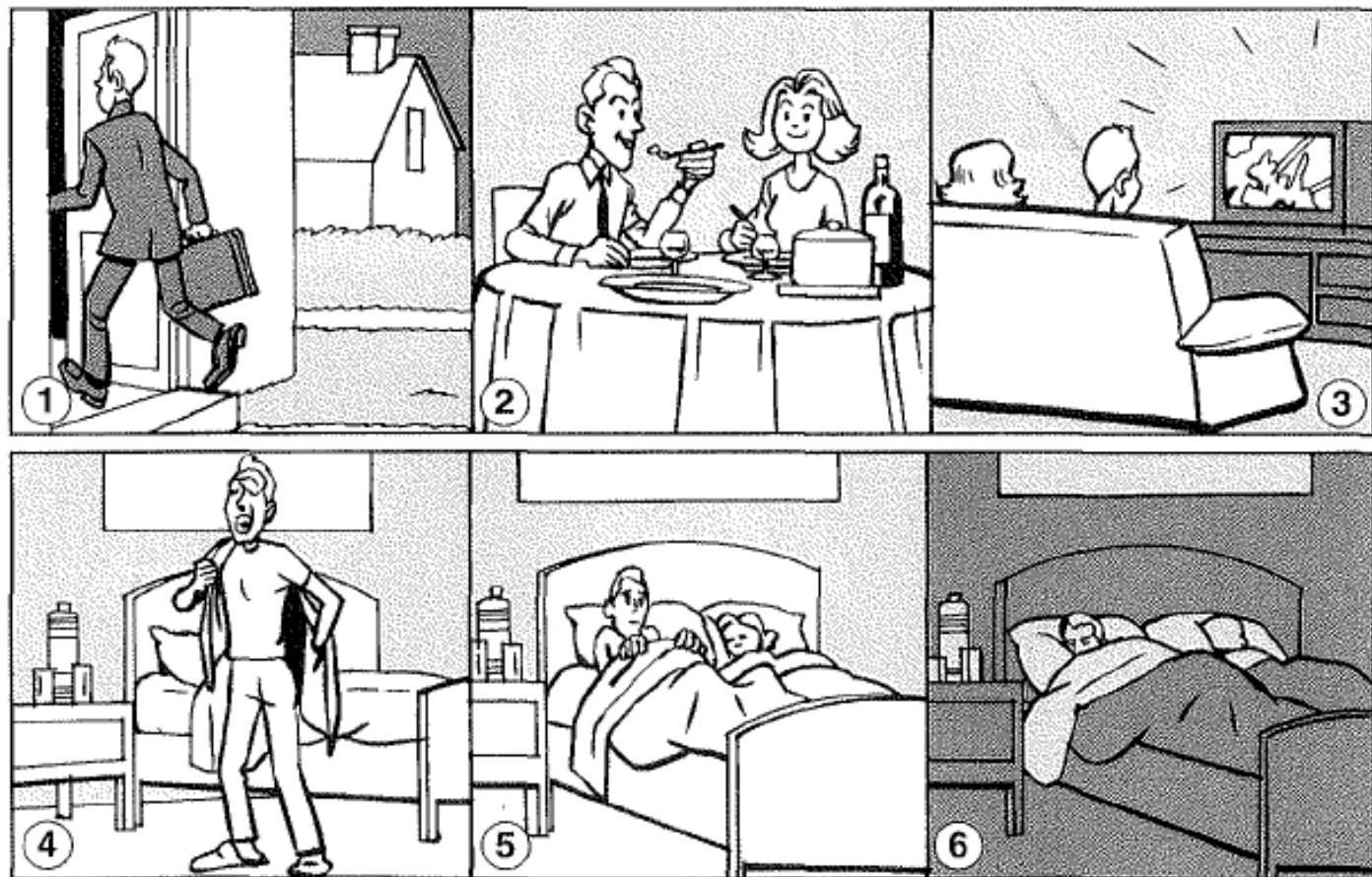

Le matin

- a. Il s'habille. 5
 b. Il se réveille à 7 heures.
 c. Il quitte la maison vers 8 heures.
 d. Il se douche.
 e. Il prend son petit déjeuner.
 f. Il se lève vers 7 heures 10.

Le soir

- a. Il dîne vers 19 heures 30.
 b. Il regarde la télé.
 c. Il se couche vers 23 heures.
 d. Il rentre chez lui à 6 heures du soir.
 e. Il se déshabille.
 f. Il s'endort vers 23 heures 30.

3 Associez les verbes contraires.

- | | |
|----------------------|------------------------|
| 1. Se réveiller | a. Se déshabiller |
| 2. Se lever | b. Rentrer à la maison |
| 3. S'habiller | c. S'endormir |
| 4. Quitter la maison | d. Se coucher |

1.	2.	3.	4.
c			

4 Ces actions sont-elles faites généralement par les hommes (H), par les femmes (F), ou par les deux (H/F) ? Cochez la réponse correcte.

1. Se coiffer
 2. Se parfumer
 3. Se maquiller
 4. S'habiller
 5. Se brosser les dents
 6. Se doucher
 7. Se raser

H	F	H/F
		X

5 Complétez les mots.

ménage cuisine repassage lessive vaisselle courses

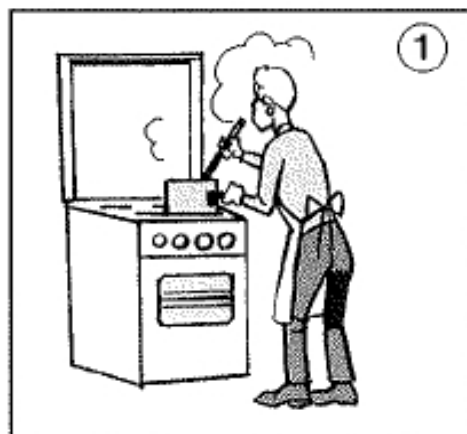

Il fait la cuisine.

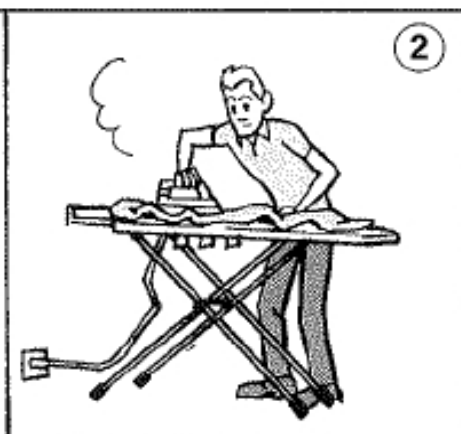

Il fait le repassage.



Il fait le ménage.

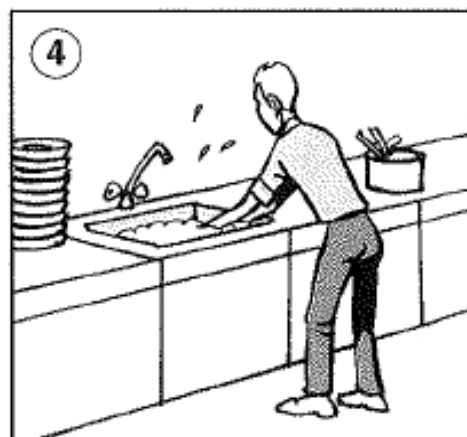

Il fait la vaisselle.



Il fait les courses.

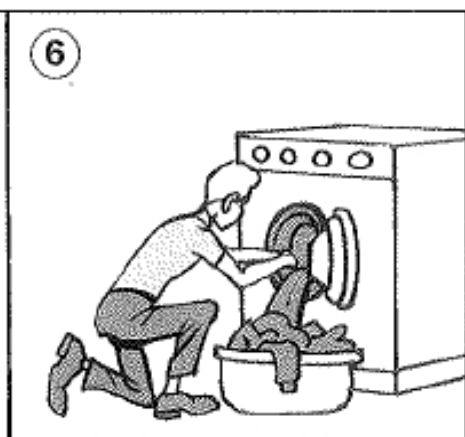

Il fait la lessive.

6 Complétez les phrases.

faire les courses faire le ménage faire le repassage
~~faire la lessive~~ faire la cuisine faire la vaisselle

1. J'aime m'occuper des vêtements : *faire la lessive* et *le repassage* ne me dérange pas du tout.
2. Moi, j'aime aller dans les magasins pour *faire les courses*.
3. Moi, j'aime *faire le ménage*, préparer des petits plats mais j'ai horreur de *faire la vaisselle*.
4. *Faire le ménage* n'est pas passionnant mais si je veux un appartement propre, alors...

B LE TEMPS LIBRE ET LES LOISIRS

7 Dites si la personne aime ou non. Cochez.

1. J'adore lire.
2. Je déteste le cinéma.
3. J'aime beaucoup le sport.
4. J'ai une passion pour la musique.
5. Je ne m'intéresse pas beaucoup au théâtre.
6. La danse me passionne.
7. J'ai horreur de la peinture moderne.

La personne aime.	La personne n'aime pas.
X	
	✓
✓	
✓	
✓	X
	✓

8 Complétez les phrases.

1. chant chansons chanteur chanter
Mon fils adore *chanter*, il prend des cours de *chant* une fois par semaine ; c'est un bon *chanteur* et il aime les *chansons* d'amour.
2. dessiner dessin dessinateur
Pour devenir un bon *dessinateur*, il faut prendre des cours de *dessin* et *dessiner* chaque jour.
3. peinture peindre peintre
J'ai appris à *peindre* dans un atelier de *peinture* avec un *peintre* très célèbre.
4. lire lecture livres
Pour aimer la *lecture*, on doit *lire* les *livres* qu'on aime.
5. danseur danser danse
Ma passion ? La *danse* J'ai appris à *danser* à 5 ans et on dit que je suis un bon *danseur*
6. musicale musiciens musique
Dans notre famille, la *musique* est très importante, nous sommes tous *musiciens* Mon frère a même écrit une comédie *musicale*

11 Complétez les mots (A), puis associez les lieux aux activités (B).
Écrivez le numéro du dessin.

café parc cinéma discothèque salle d'opéra théâtre musée stade salle de concert

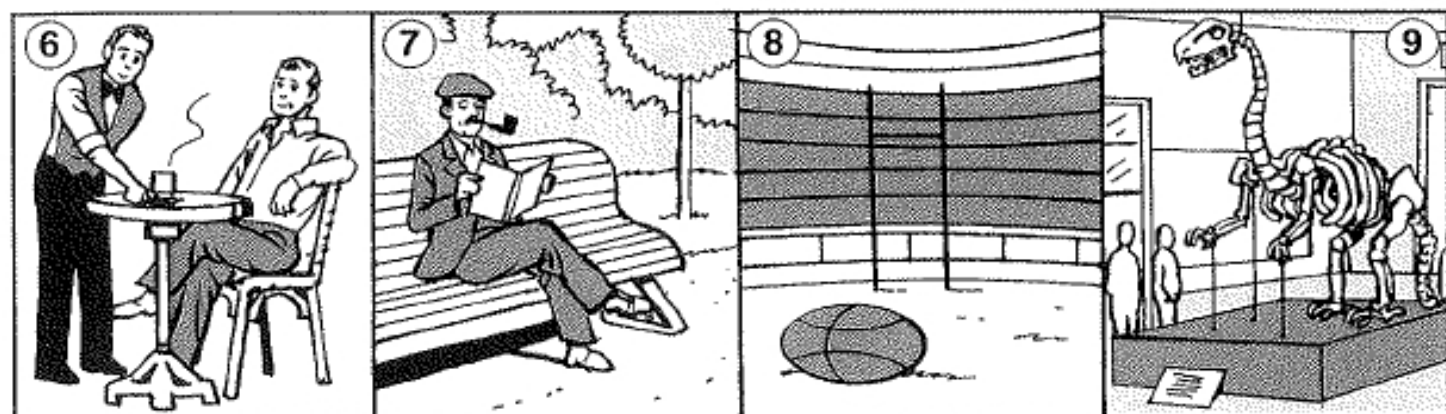
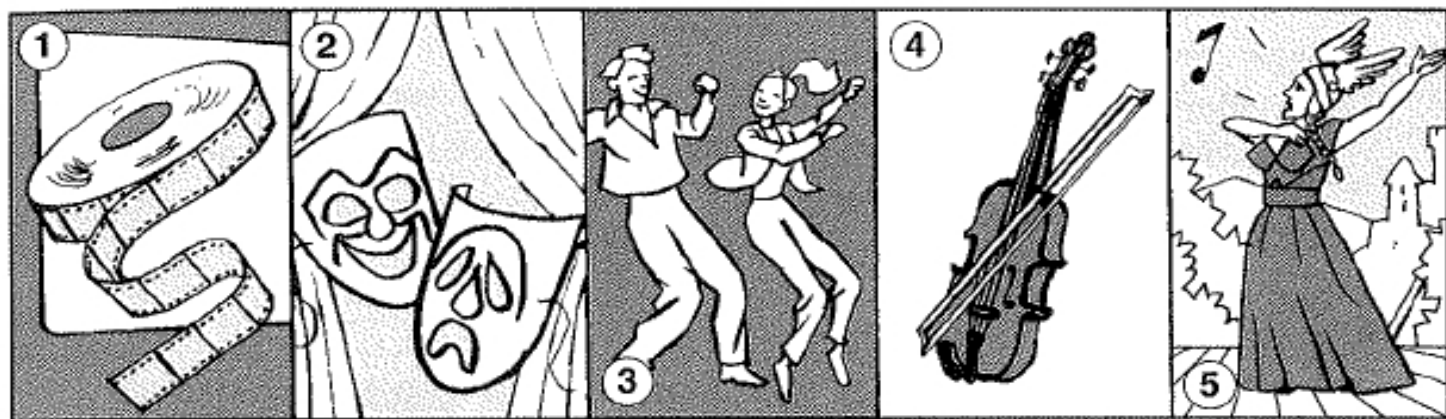

A/

1. Un *cinéma*
2. Un t*héâtre*
3. Une d*iscothèque*
4. Une s*alle de concert*
5. Une s*alle* d'*opéra*
6. Un c*afé*
7. Un p*arc*
8. Un s*tade*
9. Un m*usée*

B/

- a. Voir un film. 1
- b. Danser. ...3...
- c. Voir une pièce de théâtre. ...2...
- d. Se promener. ...7...
- e. Voir une compétition sportive.
- f. Écouter un orchestre.
- g. Prendre un verre.
- h. Voir une exposition.
- i. Voir un opéra.

12 Barrez l'intrus.

1. Théâtre : spectateurs / scène / ~~dessin~~
2. Cinéma : billets / musiciens / écran
3. Peinture : acteur / galerie / exposition
4. Musique : orchestre / tableau / instruments
5. Danse : film / ballet / chorégraphie

13 Complétez les mots.

football roller tennis ~~natation~~ vélo marche jogging gymnastique escalade

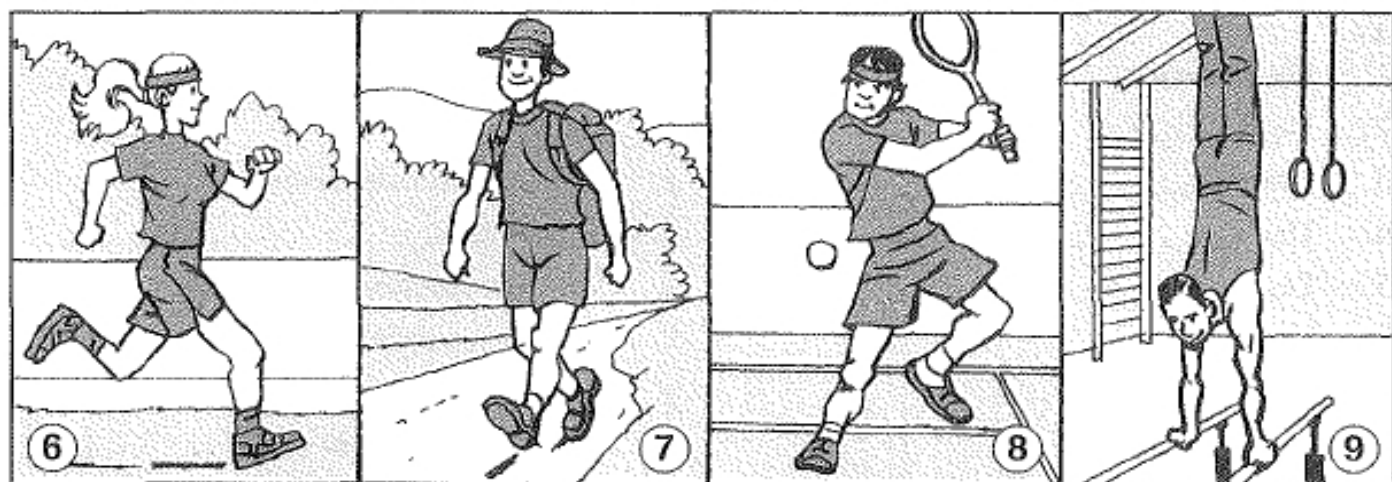
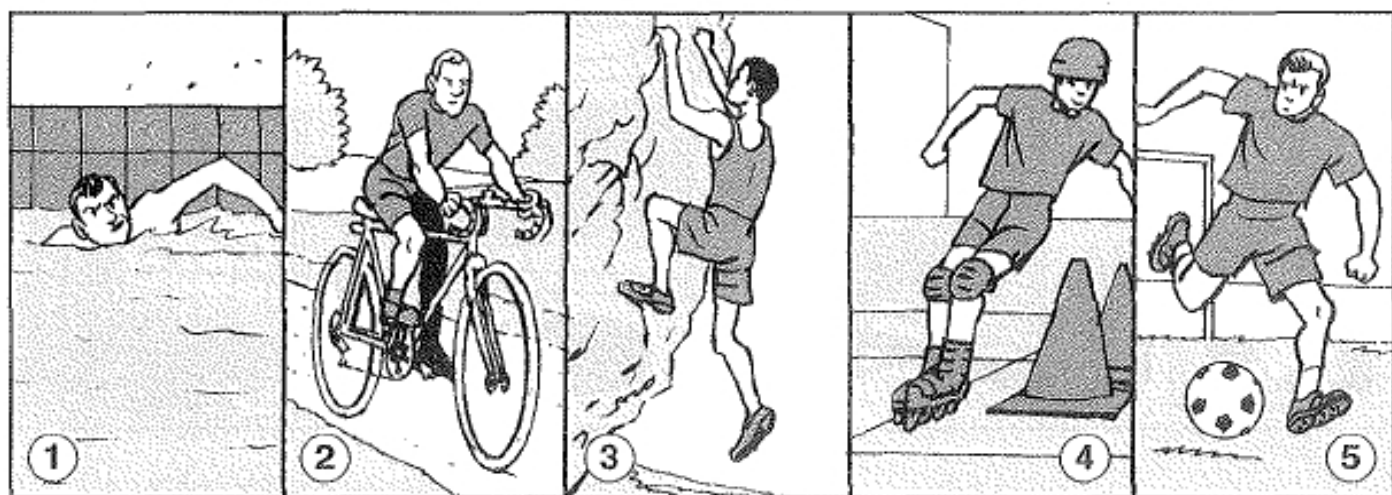

- | | | |
|--------------------------|--------------|-----------------|
| 1. De la <i>natation</i> | 4. Du r_____ | 7. De la m_____ |
| 2. Du v_____ | 5. Du f_____ | 8. Du t_____ |
| 3. De l'e_____ | 6. Du j_____ | 9. De la g_____ |

14 Soulignez le mot correct.

1. Pour jouer au **tennis** / football, j'utilise un ballon.
2. Pour faire **du vélo** / **de la natation**, il faut de l'eau.
3. En montagne, on peut pratiquer **l'escalade** / **le roller**.
4. On joue **au football** / **au tennis** avec des balles.
5. Pour faire **de la natation** / **de la marche**, je dois avoir de bonnes chaussures.
6. Chaque matin, dans ma chambre, je fais un peu **de gymnastique** / **d'escalade**.
7. J'aime bien courir. Alors, le dimanche, je fais **du vélo** / **du jogging** près de chez moi.

15 Dites si les personnes sont contentes (+) ou non (-). Cochez.

1. C'est super !
2. C'est ennuyeux !
3. Le film est extraordinaire !
4. Ces tableaux sont horribles !
5. C'est fantastique !
6. Ce danseur est merveilleux !
7. Les acteurs jouent très mal !
8. Ce spectacle est vraiment mauvais !
9. C'est génial !
10. C'est absolument nul !
11. C'est amusant !

(+)	(-)
X	
	X
X	
	X
	X
X	
	X

SITUATIONS

1 Complétez cette lettre.

Dire ce que
l'on fait

cours loisirs douche cuisine ménage me lève courses
petit déjeuner quitte sors repassage rentre lessive temps libre cinéma

Chers parents,

Ma nouvelle vie d'étudiant s'organise peu à peu. Je me lève (1)
tous les matins vers 7 heures. Après une (2) rapide, je
prends mon (3) et je (4)
la maison. Je suis à la fac jusqu'à 4 heures et après je
chez moi (5). Je réalise que vivre seul, c'est vraiment fatigant parce que,
à la maison, je dois faire toutes les tâches ménagères :
la (6) et le (7) pour mes
vêtements, le (8) pour garder propre la maison.
Je déteste ! La seule chose que j'aime, c'est faire la (9)
parce que je découvre de nouvelles recettes.
Le problème, c'est que pour cuisiner, il faut faire les (10).
Enfin !

Comme vous le voyez, je n'ai pas beaucoup de (11)
et mes (12) sont peu nombreux : je
..... (13) une ou deux fois par semaine dans le parc d'à côté
et le week-end, je (14) avec des copains : nous allons
au (15). Voilà ma vie.

Vous me manquez. Téléphonez-moi bientôt. Je vous embrasse.

Ahmed

2 Complétez cet e-mail.

Exprimer
ses goûts

Flabib@caravan.fr

Cherche ami(e) à Paris.

Mes goûts : ping-pong, saxophone, peinture, cinéma.

Farid. 16 ans. Classe de 1^{re}, lycée français – Tunis.

danse joue aime tableaux nage musique lecture natation passion peinture

Farid,

Ton annonce m'intéresse. Je suis aussi en 1^{re}, au lycée Voltaire. J'ai 17 ans et comme toi,

j'..... (1) la (2), mais moi je (3)

de la guitare. Je fais aussi de la (4) dans un ballet. Comme sport,

je préfère la (5), je vais souvent à la piscine, je (6)

au moins 10 kilomètres par semaine. J'ai aussi une grande (7) pour

la (8), tous les types de livres. Je ne connais pas bien

la (9), mais j'aime beaucoup les (10)

des Impressionnistes. À bientôt !

Écris-moi. Gaëlle.

Gledoux@caravan.fr

3 Complétez ce dialogue entre deux étudiants.

Dire ce que
l'on a fait

pièce chanté et dansé exposition orchestres mauvais

jouer acteurs fantastique ennuyeux instrument reposée amusant

Daniel : J'ai passé le week-end à Londres. Samedi après-midi, je suis allé voir

une (1) de peinture moderne, c'était vraiment super, (2) !

Et le soir, je suis allé voir une (3) de théâtre. Les (4)

étaient vraiment (5), c'était (6), je suis parti avant

la fin ! Et toi, qu'est-ce que tu as fait ?

Laure : Moi, je suis allée à la Fête de la Musique.

Daniel : Qu'est-ce que c'est ?

Laure : Chaque année, le premier jour de l'été, tout le monde peut (7)

d'un (8) de musique dans la rue. Il y a des petits (9)

partout. C'est (10) ! Avec mes amis, on a (11) toute

la nuit. On est rentrés à la maison épuisés ! Le dimanche, je me suis (12).

LA FAMILLE ET LES ÉVÉNEMENTS FAMILIAUX

► Informer sur un événement ► Faire des projets

A LES MEMBRES DE LA FAMILLE

1 Complétez les mots.

cousin sœur fille fils tante frère nièce femme mari oncle

La famille Lubac

Je te présente Jeanne, ma belle-fille, la *femme* (1) de mon f..... (2), Pascal. Et elle, c'est ma petite-fille, Maud, la f..... (3) d'Isabelle.

Voilà Jérôme, mon c..... (4), Patrick, mon o..... (5) et Sophie, ma t..... (6).

Je vous présente Paul, mon beau-frère, le m..... (7) de ma s..... (8), Isabelle. Et voilà, Maria, ma n..... (9), la fille de mon f..... (10), Pascal.

La famille et les événements familiaux

2 Associez.

- | | |
|------------------|--------------------|
| 1. Le fils | a. La mère |
| 2. Le père | b. La sœur |
| 3. Le grand-père | c. La fille |
| 4. Le neveu | d. La grand-mère |
| 5. Le petit-fils | e. La tante |
| 6. Le cousin | f. La femme |
| 7. Le beau-frère | g. La cousine |
| 8. L'oncle | h. La belle-sœur |
| 9. Le frère | i. La petite-fille |
| 10. Le mari | j. La nièce |

1.	2.	3.	4.	5.	6.	7.	8.	9.	10.
c									

3 Complétez les phrases.

frères cousin petites-filles mari petits-enfants
 femme oncles cousines tantes petits-fils sœur belles-filles

- Isabelle a un *mari*, Paul Lambert.
- Isabelle a deux, Pascal et Patrick.
- La de Patrick s'appelle Sophie.
- Sophie et Jeanne sont les d'Antoine et de Marie.
- Antoine et Marie ont cinq : trois et deux
- Maud est la de Charles.
- Jérôme et Sébastien ont deux, Maud et Maria, et un, Charles.
- Les de Maria sont Paul et Patrick et ses s'appellent Sophie et Isabelle.

4 Vrai ou faux ? Cochez.

1. Isabelle est la sœur de ma mère, c'est donc ma tante.
2. Mon père a un frère et trois sœurs, j'ai donc trois oncles et une tante.
3. Mes deux frères sont mariés. J'ai deux belles-sœurs.
4. Paul est marié à Isabelle. C'est sa sœur.
5. Je suis mariée à Patrick, les parents de Patrick sont mes grands-parents.
6. Marie est la mère d'Isabelle ; Isabelle est sa petite-fille.
7. Je suis le beau-frère de Sophie qui est donc ma belle-sœur.
8. Je suis l'oncle de Maria. Maria est mon neveu.

Vrai	Faux
X	

5 Complétez les mots sur les âges de la vie.

adultes bébé personnes âgées enfant adolescent



1. un bébé (de 0 à 3 ans)



4. des a_____



2. une e_____



3. un a_____



5. des p_____

La famille et les événements familiaux

6 Reliez.

La famille Dulac

- Ludovic a huit ans; c'est...
- Pierre est né il y a deux ans, c'est encore...
- Marie est au collège, elle a 13 ans, c'est...
- Sophie et Benoît Dulac sont les parents de Marie, Ludovic et Pierre. Ce sont...
- André et Gisèle sont les grands-parents nés en 1920. Ce sont...

- a. un bébé
- b. des adultes
- c. un enfant
- d. des personnes âgées
- e. une adolescente

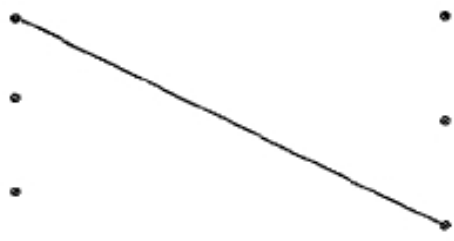

B LES ÉVÉNEMENTS FAMILIAUX

7 Complétez les mots.

enterrement naissance fiançailles séparation mort mariage

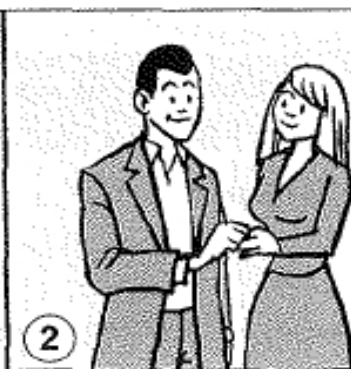
La *naissance*

Les f_____



Le m_____



La s_____

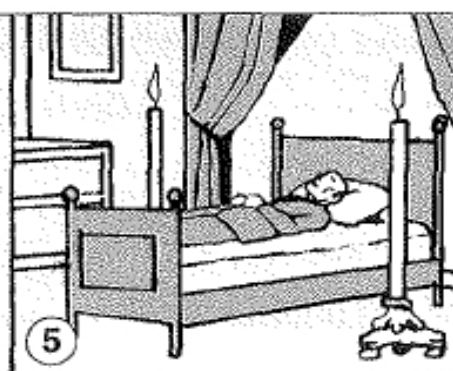

La m_____ ou le décès



L'e_____

La famille et les événements familiaux

8 Associez les verbes et les noms.

- | | |
|---------------|--------------------|
| 1. Naître | a. L'enterrement |
| 2. Se séparer | b. Le décès |
| 3. Divorcer | c. La mort |
| 4. Se fiancer | d. Le mariage |
| 5. Se marier | e. La séparation |
| 6. Mourir | f. La naissance |
| 7. Décéder | g. Le divorce |
| 8. Enterrer | h. Les fiançailles |

1.	2.	3.	4.	5.	6.	7.	8.
f							

9 Soulignez la définition correcte.

- | | |
|------------------------|--|
| 1. Il est veuf. | <u>Sa femme est morte.</u> / Il n'est pas marié. |
| 2. Il est fiancé. | Il est séparé. / Il va se marier. |
| 3. Il est célibataire. | Il n'est pas marié. / Il a une famille nombreuse. |
| 4. Il est divorcé. | Ses enfants sont partis. / Il ne vit plus avec sa femme. |
| 5. Il est marié. | Il a une fiancée. / Il a une femme. |

10 Complétez les phrases.

fiançailles naissance anniversaire anniversaire de mariage enterrement mariage

- Henri a demandé à Juliette de se marier avec lui. On fête leurs *fiançailles*.
- Le bébé de Pierre et Marie est né : on fête sa
- Un homme et une femme sont mariés depuis 25 ans :
on fête leur
- Cette fête est célébrée chaque année à la même date : c'est un
- Nos amis vont se marier. On est invité à leur
- Monsieur Tournier est décédé. Nous devons aller à son

11 Complétez cet article.

MICROBIO

Hebdomadaire

Janvier 2001 n° 439

ANNA ET CHRISTOPHE : C'EST FINI !

est né couple divorcer ~~se sont rencontrés~~ fils se sont mariés est mort célibataires

Christophe et Anna ~~se sont rencontrés~~ (1) au festival de Cannes en 1990 et ils
 (2) six mois plus tard. Pendant 10 ans, ils ont formé un (3)
 merveilleux. Leur (4) Kevin (5) en 1992.
 Mais, l'année dernière, rappelez-vous, le petit Kevin (6) accidentellement
 et ce drame a séparé Christophe ~~et~~ Anna. Ils ont décidé de (7). Les voilà
 de nouveau tous les deux (8) !

SITUATIONS

1 Complétez les annonces.

Informez sur
un événement

bébé naissance mariage fille fils décès maman père

Carnet du jour

Nous avons la joie de vous annoncer la (1) de notre (2)
 Jean-Marc. Le (3) se porte bien et sa (4) aussi.
 Le papa est ravi.

Nous avons l'honneur de vous faire part du (5) de notre (6)
 Amélie avec le Capitaine Romero.

Nous avons le regret de vous informer du (7) de notre (8)
 Michel Lonsdalme, à l'âge de 87 ans.

2 Complétez le dialogue.

Faire
des projets

JUILLET

LUNDI 3

MONDAY/MONTAG/LUNEDI/LUNES

Annie a 26 ans. ♥

MARDI 4

TUESDAY/DIENSTAG/MARTEDI/MARTES

MERCREDI 5

WEDNESDAY/MITTWOCH/MERCOLEDI/MIERCOLES

Orléans, enterrement Jules

JEUDI 6

THURSDAY/DONNERSTAG/GIOVEDI/JUEVES

VENDREDI 7

FRIDAY/FREITAG/VENERDI/VIERNES

SAMEDI 8

SATURDAY/SAMSTAG/SABATO/SABADO

50 ans Papi et Mamie ♥

DIMANCHE 9

SUNDAY/SONNTAG/DOMENICA/DOMINGO

Repos !!!

NOTES

anniversaire oncle belle-sœur parents tantes cousines
grands-parents fête de famille anniversaire de mariage enterrement

Alain : Enfin les vacances ! Tu veux venir avec moi au bord de la mer ? Je pars après-demain.

Sonia : Oui, bonne idée, mais pas tout de suite parce que, la semaine prochaine, je suis très occupée. C'est fou ! Écoute ça ! Lundi, c'est l'..... (1) de ma

..... (2), la femme de mon frère Fabrice ! Mercredi, c'est un jour triste,

je dois aller à Orléans avec mes (3) pour l'..... (4)

de l'..... (5) Jules, un frère de maman. Samedi 8, c'est la grande

..... (6). Tout le monde est invité : mes oncles, mes (7),

mes cousins et mes (8) pour l'..... (9)

de mes (10) : 50 ans de mariage ! Tu te rends compte !

Alain : En effet ! Bon, à dans une semaine alors ? D'accord ?

Sonia : D'accord !

LE LOGEMENT

> Demander des informations sur un lieu > Décrire un lieu > Informer sur des choses

A

LE LOGEMENT : L'EXTÉRIEUR ET L'INTÉRIEUR

1 Écrivez les mots soulignés sur le dessin.

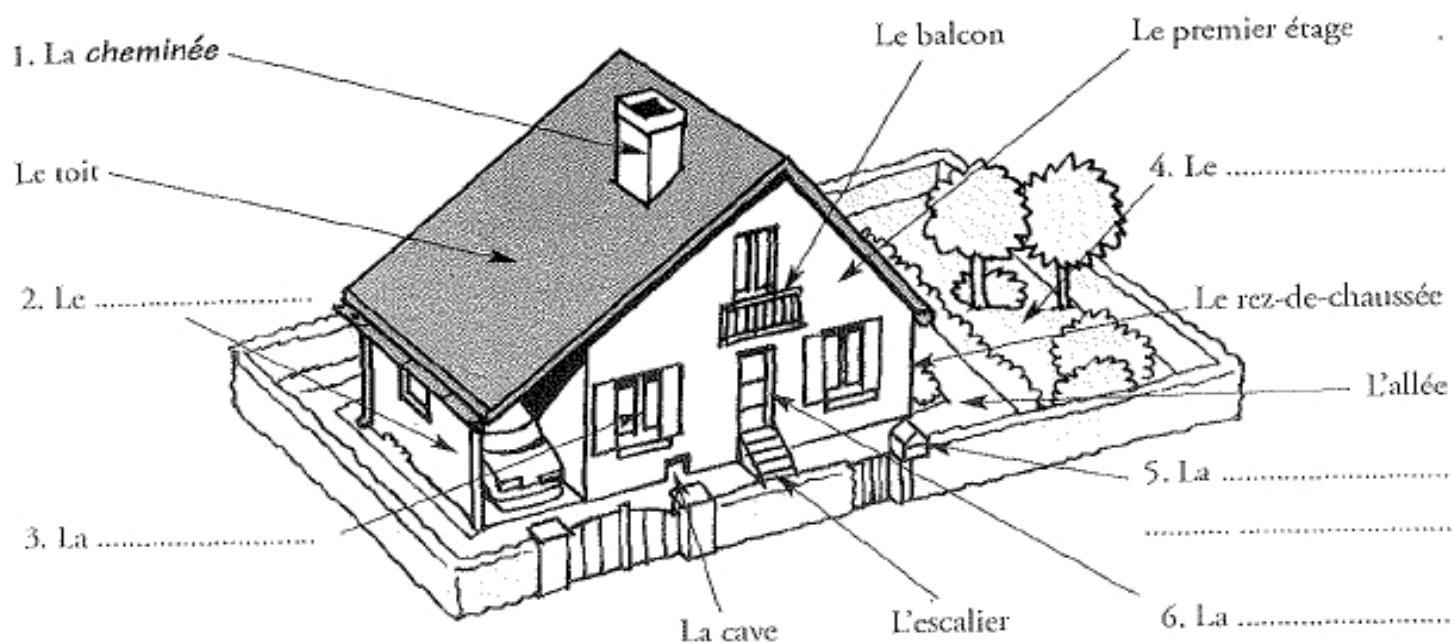

La cheminée est sur le toit.

Il y a une fenêtre au-dessus de la cave.

On entre dans la maison par la porte. Autour de la maison, il y a un jardin.

La voiture est dans le garage. La boîte aux lettres est devant la maison.

2 Vrai ou faux ? Cochez.

1. La porte est au premier étage.
2. La boîte aux lettres est sur le toit.
3. Le balcon est dans la cave.
4. Il y a une fenêtre au premier étage.
5. L'allée est dans le jardin.
6. La cheminée est au rez-de-chaussée.

Vrai	Faux
	X

3 Complétez le texte.

Notre appartement a cinq *pièces* (1)
et se compose ainsi.

Quand on entre, à droite,

il y a les (2)

et trois (3).

Au bout du (4),

la (5). En face
des chambres, la (6)

et le (7).

À gauche de l'entrée, on trouve

la (8).

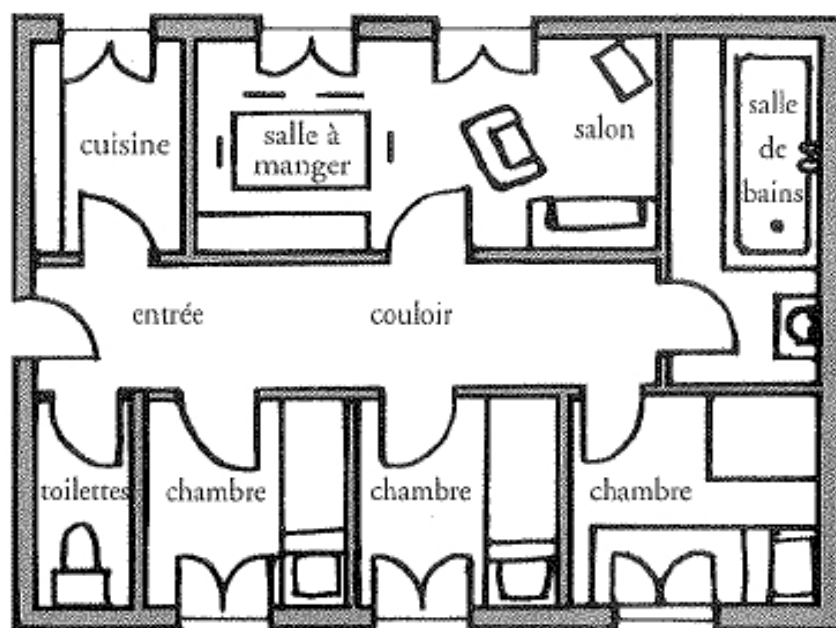

4 Associez.

Généralement,

- | | |
|--|----------------------------|
| 1. Nous préparons nos repas | a. dans la chambre. |
| 2. Nous dormons | b. dans la salle de bains. |
| 3. Nous gardons le vin | c. dans la cuisine. |
| 4. Nous prenons une douche | d. dans la salle à manger. |
| 5. Nous prenons les repas avec nos invités | e. dans le salon. |
| 6. Nous recevons nos amis | f. dans la cave. |

1.	2.	3.	4.	5.	6.
c					

5 Reliez les mots de la même famille.

- | | |
|---------------|------------------|
| 1. Le soleil | • a. Meublé |
| 2. Le confort | • b. Chaud |
| 3. La clarté | • c. Spacieux |
| 4. L'espace | • d. Ensoleillé |
| 5. Le meuble | • e. Clair |
| 6. La chaleur | • f. Confortable |

6 Complétez le tableau.

vide sombre chaud spacieux

Appartement confortable	clair	2.	meublé	4.
Appartement inconfortable	1. <i>sombre</i>	petit	3.	froid

7 Barrez les adjectifs qu'on ne peut pas utiliser pour décrire une pièce.

Une pièce peut être...

- | | |
|-------------|-----------|
| naturelle | basse |
| agréable | meublée |
| claire | petite |
| confortable | sombre |
| ensoleillée | spacieuse |
| grosse | |

8 Associez les verbes et les noms.

- | | |
|------------------|---------------------|
| 1. S'informer | a. Un achat |
| 2. Déménager | b. Une information |
| 3. Vendre | c. Un renseignement |
| 4. Se renseigner | d. Une visite |
| 5. Louer | e. Une signature |
| 6. Acheter | f. Un loyer |
| 7. Visiter | g. Une vente |
| 8. Signer | h. Un déménagement |

1.	2.	3.	4.	5.	6.	7.	8.
b							

Le logement

9 Mettez les phrases dans l'ordre.

Si je veux louer un appartement...

- Je paye mon loyer chaque mois.
- Je regarde les petites annonces dans le journal. 1
- Je visite l'appartement.
- Je demande des renseignements.
- Je signe le contrat.
- Je vais à l'agence.

10 Associez les abréviations et les mots.

- | | |
|-------------------|------------------|
| 1. appt. | a. balcon |
| 2. tt conf. | b. pièces |
| 3. ét. | c. appartement |
| 4. asc. | d. étage |
| 5. p. | e. ascenseur |
| 6. chbre | f. mètres carrés |
| 7. balc. | g. chambre |
| 8. nf | h. cuisine |
| 9. m ² | i. ancien |
| 10. anc. | j. tout confort |
| 11. imm. | k. immeuble |
| 12. cuis. | l. neuf |

À VENDRE
avenue Brion, chbre
24 m², balc., imm. nf,
cuis. équipée.

À LOUER
rue Michet, appt. anc.,
2 p., tt conf., 6^e ét., asc.

1.	2.	3.	4.	5.	6.	7.	8.	9.	10.	11.	12.
c											

11 Écrivez les mots complets.

J'ai visité un *appartement* (1) de trois (2)
dans un (3) (4), très chic,
au quatrième (5), avec (6).
C'est magnifique mais trop cher !

À VENDRE
imm. anc., 4^e ét.,
asc., appt. 3 p.

B LES MEUBLES ET LES OBJETS

12 Écrivez les mots soulignés sur le dessin.

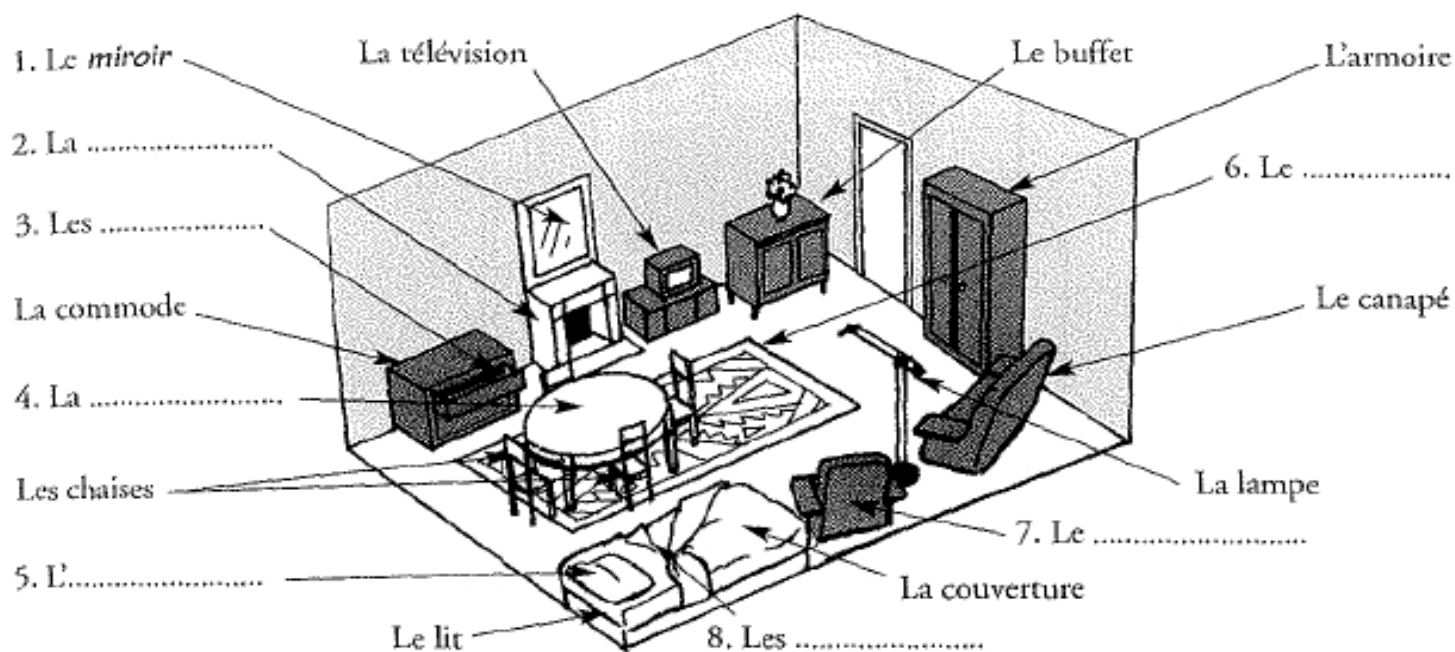

Sur le lit, il y a un oreiller, deux draps et une couverture.

Au centre de la pièce, on voit une table ronde et quatre chaises, sur un tapis.

La cheminée est à côté de la télévision.

Le canapé et la lampe sont dans un coin de la pièce entre l'armoire et le fauteuil.

La commode a deux tiroirs.

Il y a un grand miroir au-dessus de la cheminée.

13 Classez les objets.

un lit une commode un canapé un fauteuil un buffet une chaise une armoire un tiroir

On s'assoit dessus.	On range des affaires dedans.
1. <u>un lit</u>	2.
.....
.....
.....

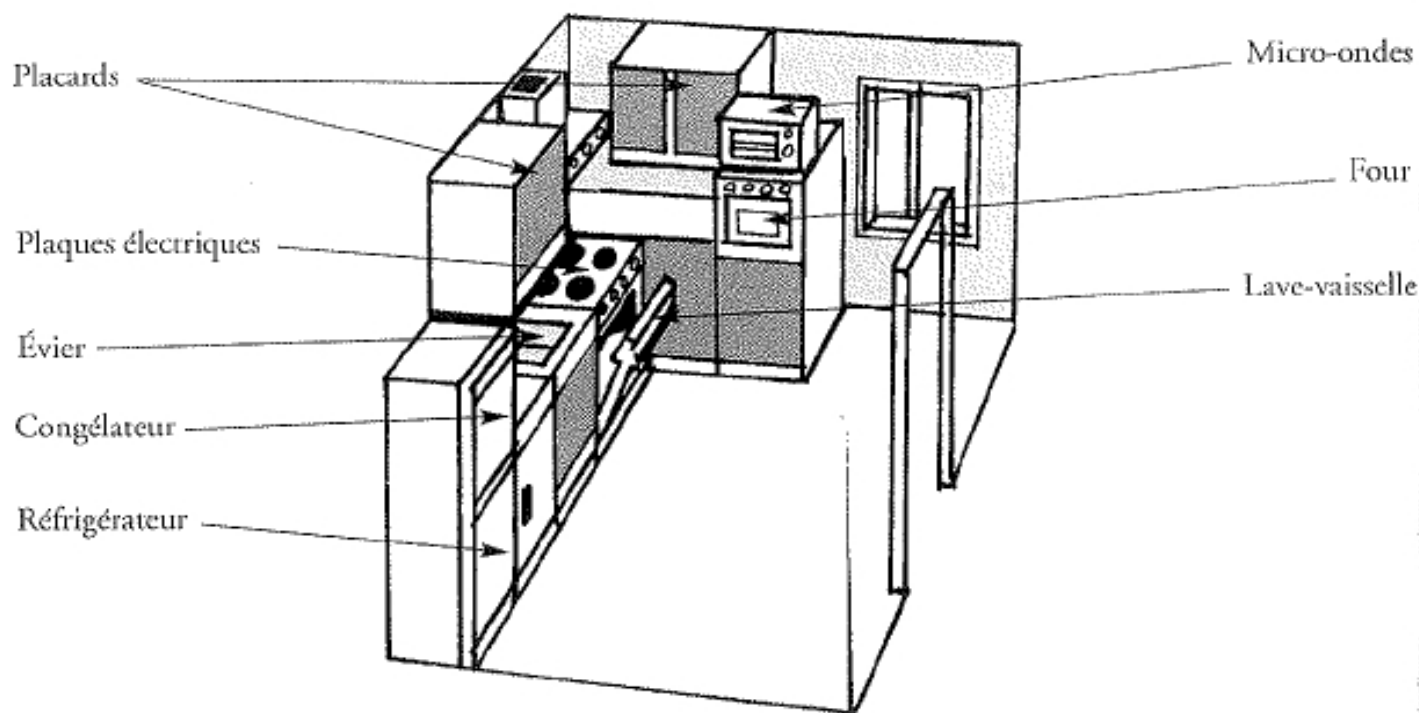
14 Complétez les phrases.

1. Le *four* est à côté de la fenêtre.
2. Au-dessus, il y a le
3. Les sont juste à gauche du four.
4. Au-dessous, se trouve le
5. À l'extrême gauche, il y a le avec, au-dessus, un
6. Entre les plaques électriques et le réfrigérateur, on a l'.....
7. Au-dessus et au-dessous, il y a des

15 Cochez la réponse correcte.

1. Je veux de l'eau fraîche, je la mets dans...
 le placard le four le réfrigérateur
2. On lave la salade dans...
 le lave-vaisselle l'évier le congélateur
3. La glace se garde bien dans...
 le congélateur le micro-ondes le placard
4. Vous cherchez les spaghettis ? Regardez dans...
 l'évier le placard le lave-vaisselle

5. Si tu es pressé, on va réchauffer la soupe dans...

le micro-ondes

le réfrigérateur

l'évier

6. Pour faire cuire un steak, j'utilise...

le congélateur

les plaques électriques

le placard

16 Complétez les mots.

plat couteau nappe fourchette assiette cuillère bouteille serviette verre

1. Une *assiette*

6. Une s_____

2. Un c_____

7. Une f_____

3. Une b_____

8. Une c_____

4. Un v_____

9. Un p_____

5. Une n_____

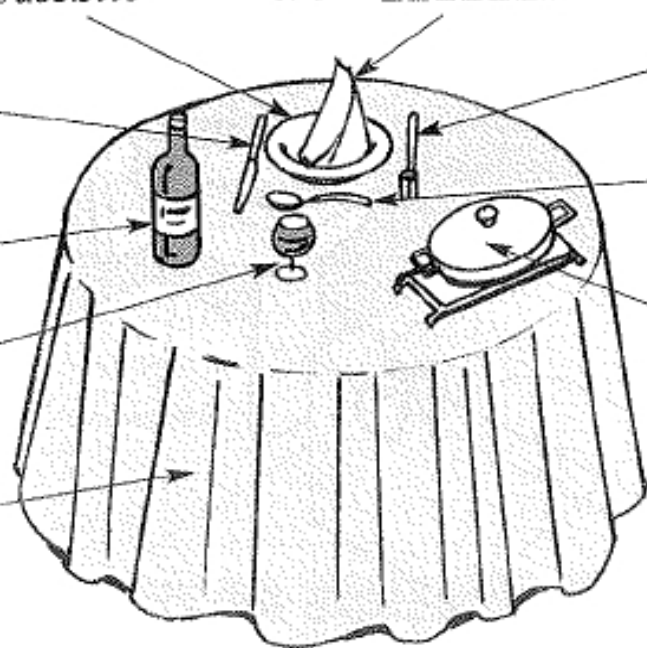

17 Remplissez la grille et retrouvez le mot manquant.

couteaux plats cuillères nappe bouteilles

assiettes fourchettes verres serviette

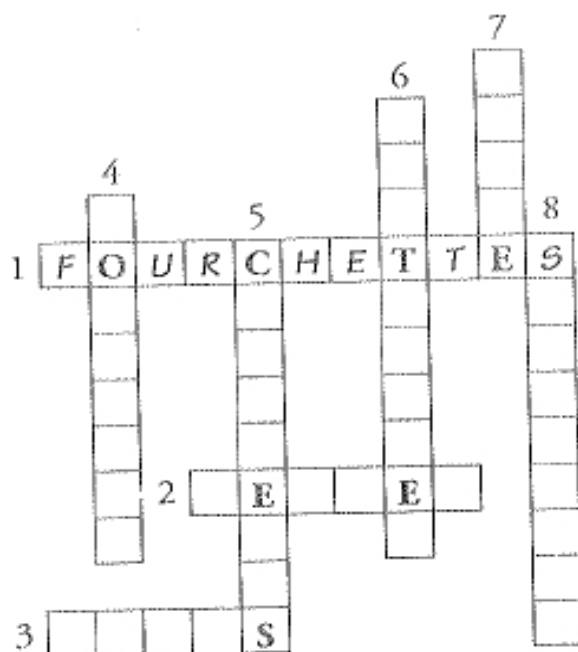

18 Complétez les mots.

baignoire lavabo douche brosse à cheveux brosse à dents rasoir sèche-cheveux peigne

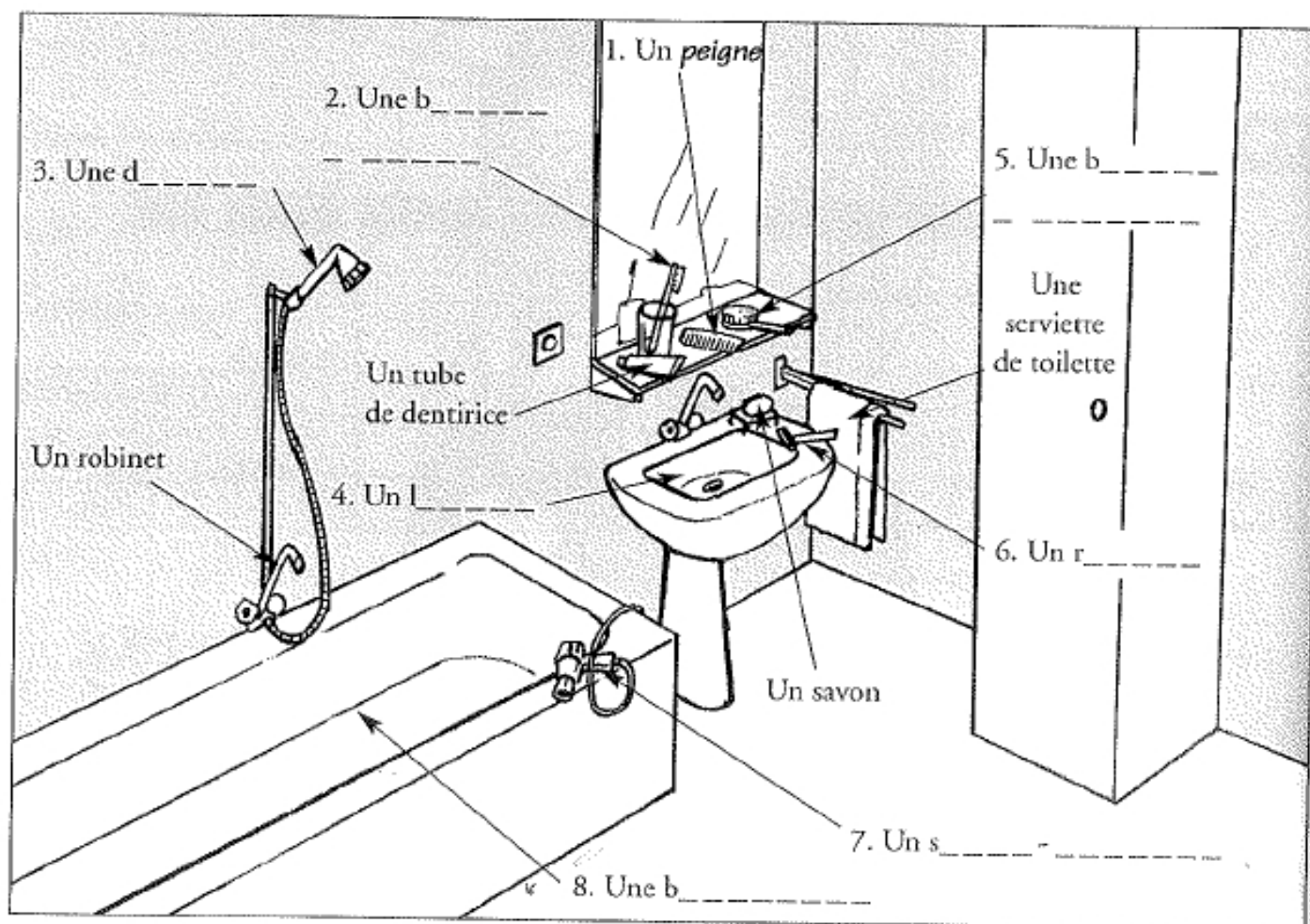

19 Complétez les phrases.

rasoir brosse à dents baignoire douche tube de dentifrice
serviette de toilette robinet savon

- Comment veux-tu que je me lave ? Il n'y a plus de **savon** !
- Ferme le, il y a assez d'eau !
- La est pleine, prends ton bain.
- Ça fait une heure que tu es sous la ! J'attends !
- Zut ! Mon est en panne ! Je ne peux pas aller travailler avec une barbe comme ça !
- Qui a laissé la par terre ?
- Qui est-ce qui a encore utilisé ma ? C'est personnel !
- N'oublie pas d'acheter aussi un

SITUATIONS

1 Complétez le dialogue.

Demander
des informations
sur un lieu

ensoleillé ascenseur visiter annonce
renseignements étage appartement

- Allô !
 – Bonjour monsieur, je vous téléphone au sujet de l'..... (1) pour le trois-pièces.
 – Oui.
 – Je voudrais quelques (2) supplémentaires, s'il vous plaît.
 – Bien sûr.
 – À quel (3) se trouve l'..... (4) ?
 – Au quatrième.
 – Il y a un (5) ?
 – Bien sûr.
 – L'appartement est (6) ?
 – Oui, toute la journée. Vous voulez le (7) ?

2 Complétez cette lettre.

Décrire
un lieu

baignoire chambres clair déménagement balcon
meuble salle de bains appartement placards équipée grand

Chers amis,

Ça y est, notre (1) est terminé. Ce nouvel (2)
 est idéal pour notre grande famille. Il y a quatre (3), une grande
 (4) avec une douche et une (5). Il est
 vraiment (6) (105 m²) et très (7) : nous
 avons le soleil toute la journée. En plus, nous avons un grand (8).
 Pour le rangement, c'est formidable, il y a des (9) partout.
 La cuisine est toute (10). Chaque (11)
 a déjà trouvé sa place ; c'est parfait.
 À bientôt.

Anne et Laurent

3 Complétez cette carte de remerciements.

Informez sur des choses

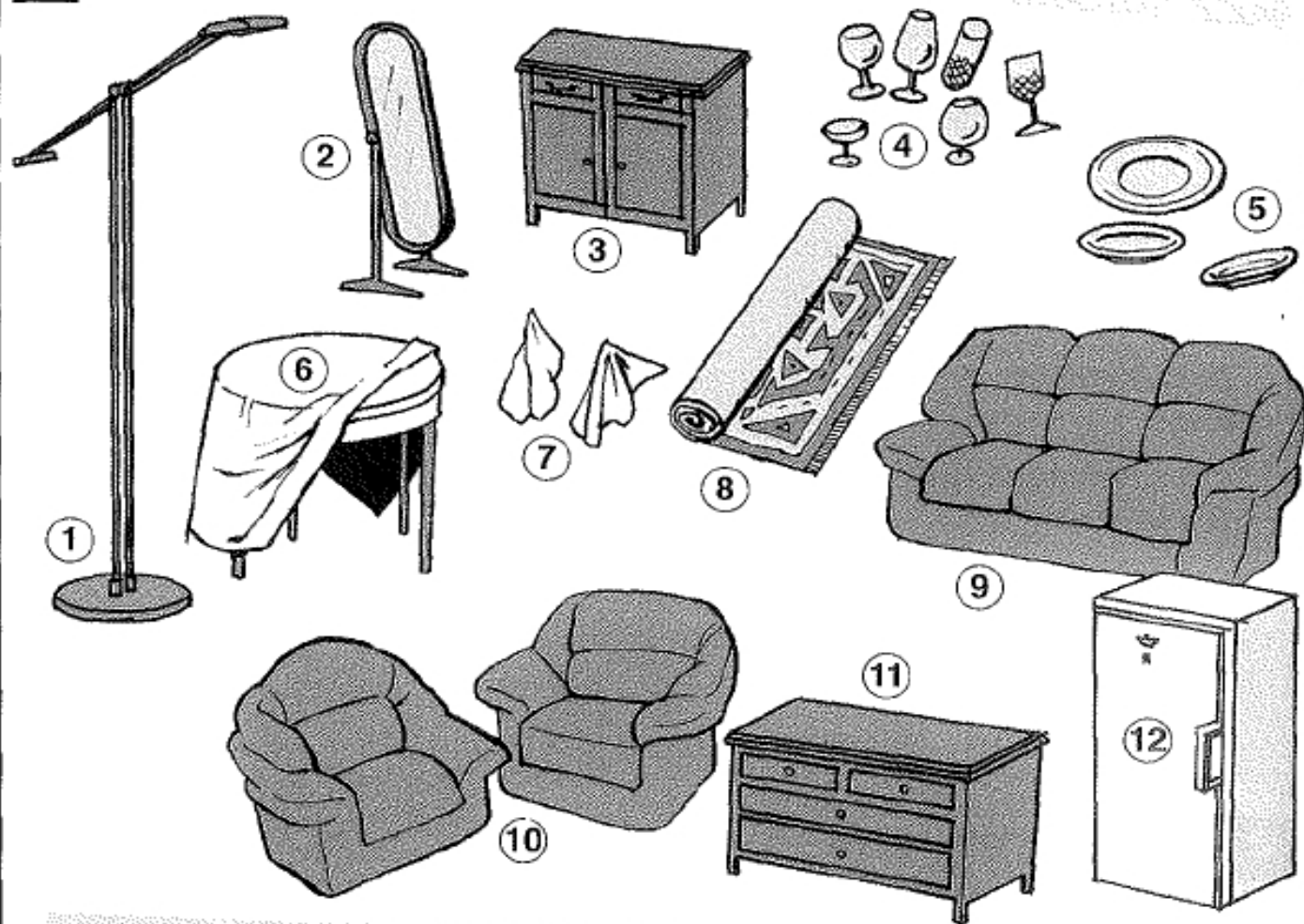

Chers amis,

Nous vous remercions pour les merveilleux cadeaux offerts à notre mariage :

- une très belle (1),
- un (2) magnifique,
- un (3) ancien,
- de jolis (4) en cristal, des (5) en porcelaine, une belle (6) et ses (7) assorties,
- le (8) persan de mes rêves,
- un (9) très confortable et deux (10),
- une jolie (11) avec beaucoup de tiroirs,
- un très grand (12).

Merci encore à tous !

Olivier et Noriko

LA NOURRITURE

- > Préciser la quantité et le nombre > Demander des informations / des précisions
 > Exprimer ses goûts

A LES ALIMENTS ET LES BOISSONS

1 Complétez les mots.

pain fromage yaourt confiture jus de fruit thé beurre lait

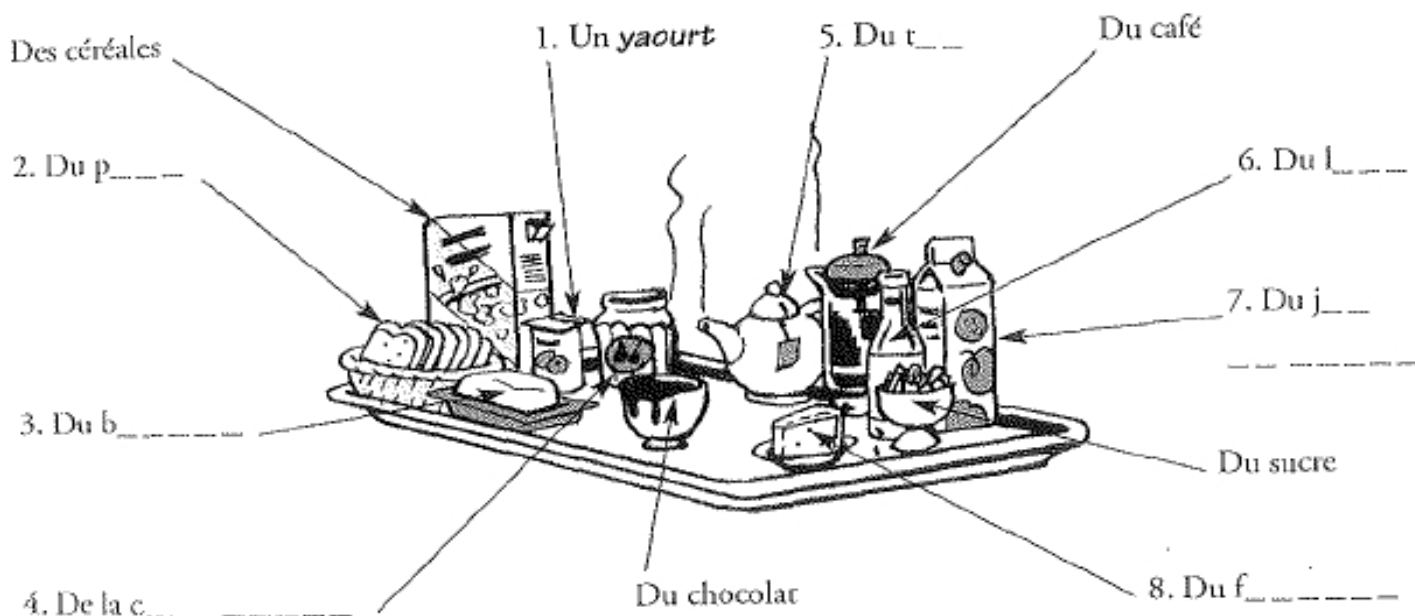

2 Complétez le texte.

beurre café céréales chocolat confiture fromage lait pain sucre thé yaourt

« Le petit déjeuner français est vraiment petit. Mes enfants mangent des tartines, c'est-à-dire
 du *pain* (1) avec du (2) ou de la (3),
 des (4) avec du (5) froid et ils boivent souvent
 du (6).
 Moi, je prends du (7) noir sans (8)
 ou du (9) nature. Je mange un (10)
 ou du (11). »

3 Complétez les mots.

A/ carottes tomates salade concombre oignons pommes de terre

1. Des *potatoes*

2. Des t_____

3. Un c_____



4. Des c_____

5. Des o_____

6. Une s_____

B/ fraises banane orange poire pomme raisin

1. Une *pear*

2. Une p_____

5. Une b_____

3. Une o_____

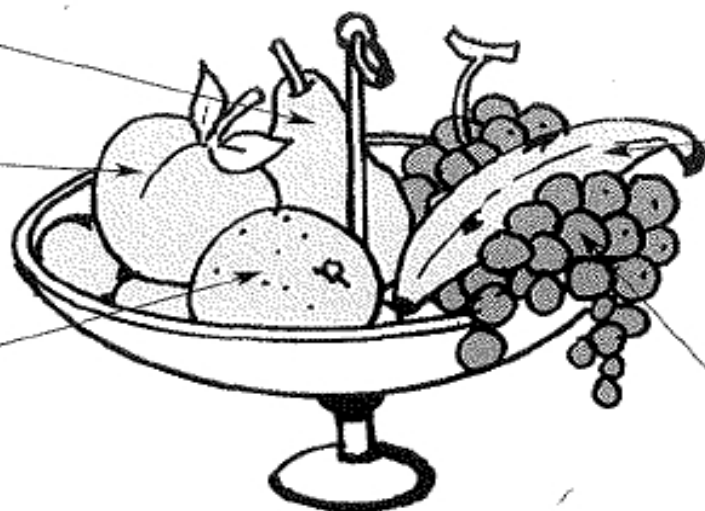

6. Du r_____

4. Des f_____



4 Classez les fruits et légumes.

des pommes de terre une poire une banane une pomme ~~des tomates~~ des oignons
de la salade du concombre du raisin des carottes des fraises une orange

Salade pour une entrée	Salade pour un dessert
des tomates
.....
.....
.....
.....
.....

5 Complétez les mots.

pâté vin viande oeufs poisson eau poulet champagne

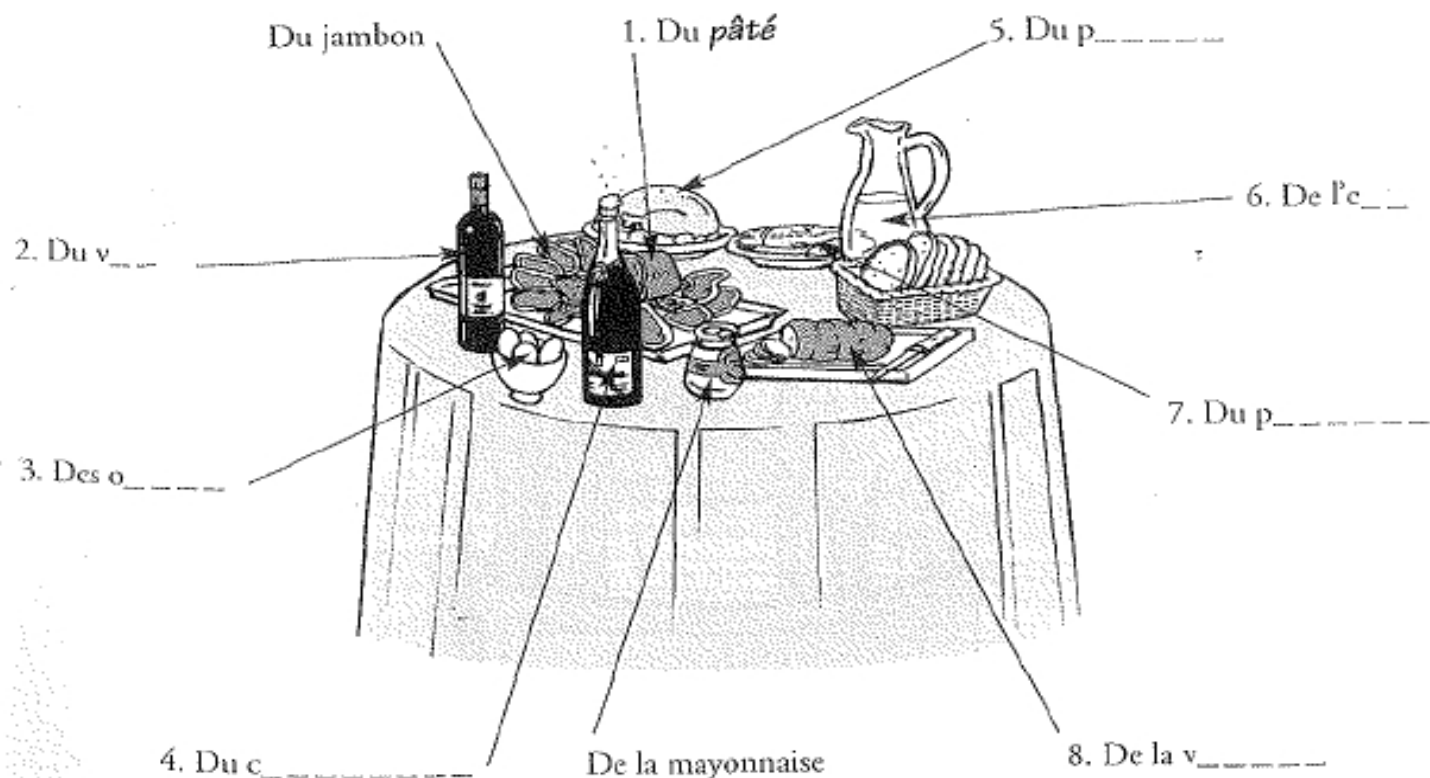

6 Complétez avec les aliments.

Un buffet chez Cécile



Assiette de Pauline



Assiette de Fabrice



Assiette d'Agathe

Pauline a pris :

du *pain*

du

des

du

Fabrice a pris :

du

de la *mayonnaise*

du

Agathe a pris :

du *pâté*

du

du

de l'.....

7 Complétez les mots.

poivre moutarde sel vinaigre huile

1. La *moutarde*

2. Le p.....

3. Le s.....

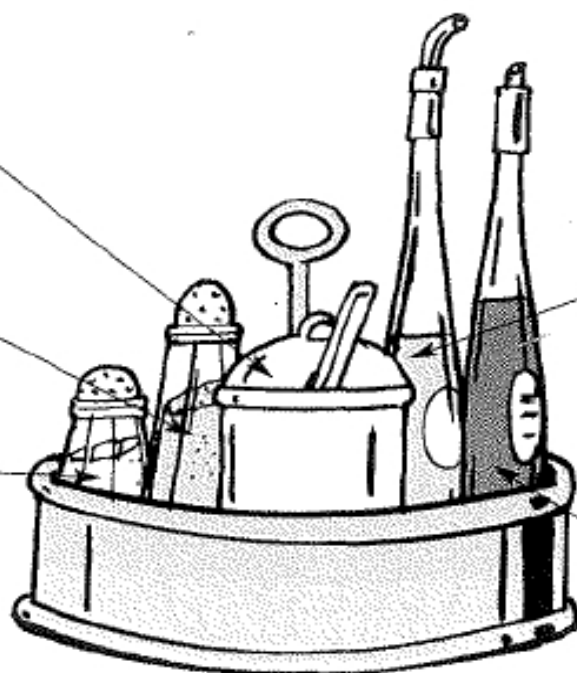

4. L'h.....

5. Le v.....

8 Associez les verbes et les noms.

- | | |
|------------|---------------|
| 1. Saler | a. Le beurre |
| 2. Poivrer | b. Le sucre |
| 3. Huiler | c. Le poivre |
| 4. Sucrer | d. Le sel |
| 5. Épicer | e. L'huile |
| 6. Beurrer | f. Les épices |

1.	2.	3.	4.	5.	6.
d					

B AU RESTAURANT

9 Écrivez les mots soulignés sur le dessin.

Les sandwichs sont en bas à droite.

Les croque-monsieur sont en bas à gauche.

Entre les sandwichs et les croque-monsieur, vous avez les quiches et les pizzas.

Au-dessus des sandwichs, les gâteaux.

Au-dessus des croque-monsieur, les tartes.

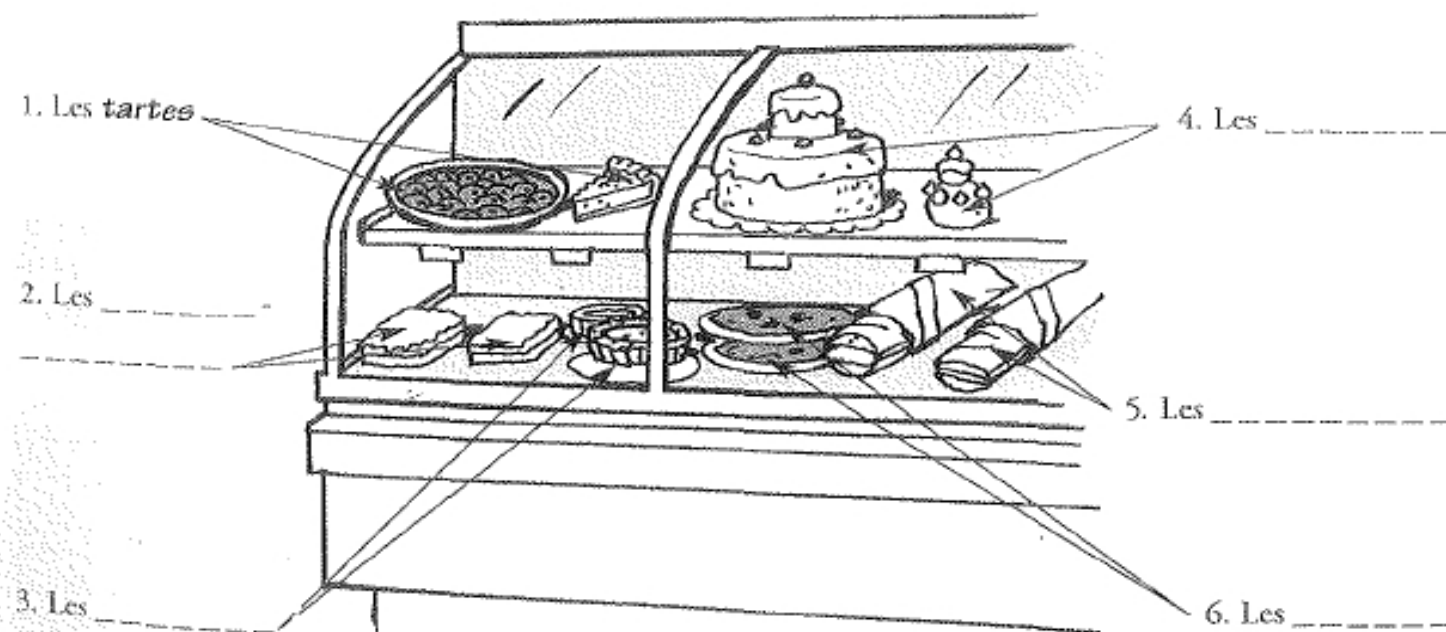

10 Complétez les phrases.

gâteau pizza croque-monsieur tarte quiches sandwich

- Qu'est-ce que vous avez de chaud ?
- Nous avons des *quiches* (1), très chaudes.
- Bonjour, Monsieur, je voudrais un (2), s'il vous plaît.
- Oui, à quoi ?
- Au pâté.
- Je voudrais un (3) avec un œuf, s'il vous plaît.
- Mais, ça s'appelle un croque-madame, ça, Monsieur.
- Et pour moi, une (4). Vous pouvez rajouter un peu d'huile d'olive, s'il vous plaît ?
- Et pour vous, Mademoiselle ?
- Un (5) au chocolat, s'il vous plaît.
- Ah... je suis désolé, il ne me reste qu'une (6) aux pommes !

11 Écrivez les mots soulignés sur le dessin.

Du poulet

1. des pâtes

OU



2. des c_____

Du poisson

3. du riz

OU

4. des petits pois

De la viande

5. des frites

OU

6. des haricots verts

Avec le poulet, nous vous proposons des pâtes ou des champignons.

Avec le poisson, nous pouvons vous servir du riz ou des petits pois.

Avec la viande, vous avez des frites ou des haricots verts.

12 Classez les plats d'un menu.

poisson camembert frites glace à la crème Chantilly haricots verts
œufs mayonnaise tarte aux poires salade de tomates steak yaourt

L'entrée (pour commencer)	Le plat principal (pour continuer)	Le fromage	Le dessert (pour finir)
œufs mayonnaise

13 Remplissez la grille.

cru fort tendre délicieux brûlant dur gras

- C'est très, très chaud, c'est...
- Je ne peux pas couper ce steak, il est trop...
- Les crudités sont des légumes...
- Il y a beaucoup de beurre et d'huile dedans, c'est...
- C'est vraiment très bon, c'est...
- C'est facile à couper, c'est...
- Il y a beaucoup de poivre et de piment, c'est...

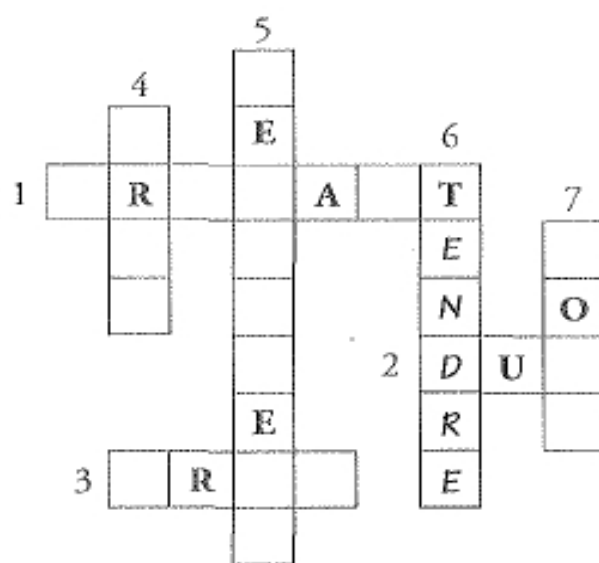

14 Complétez le tableau avec les contraires.

sucré fort tendre cru immangeable brûlant

1. délicieux	<i>immangeable</i>	4. dur
2. froid	5. doux
3. salé	6. cuit

15 Associez les questions et les réponses.

- | | |
|--|--|
| 1. – Voulez-vous un café ? | a. – Non, nous commandons tout de suite. |
| 2. – Vous avez choisi ? | b. – Saignant, s'il vous plaît. |
| 3. – Vous prenez un apéritif ? | c. – Oui, vous avez quoi comme glaces ? |
| 4. – Vous le voulez comment, votre steak ? | d. – Pour moi, un croque-monsieur. |
| 5. – Vous prenez un dessert ? | e. – Non merci, je n'en bois jamais le soir. |
| 6. – Et pour Madame, ce sera ? | f. – Pas encore. |

1.	2.	3.	4.	5.	6.
e					

SITUATIONS

1 Complétez ce petit mot à l'aide des dessins.

Préciser
la quantité
et le nombre.

Chéri,

J'espère que tu n'as pas oublié que les Vernes viennent dîner ce soir. S'il te plaît, n'oublie pas d'acheter :

- deux kilos de (1),
 - trois ou quatre (2),
 - un kilo de (3),
 - une bouteille d' (4).
- Nous n'avons plus rien à boire alors prends aussi :
- trois bouteilles de rouge ou rosé (5),
 - un pack de bouteilles d' (6).
- Et n'oublie pas de prendre aussi du (7)
et le (8) au chocolat que j'ai commandé.

Je compte sur toi ! À ce soir, chéri !

Monica



2 Complétez le dialogue.

Demander des
informations /
des précisions

œufs pâtes saignant rosé eau minérale
salade frites poisson entrée

Le serveur : Bonjour Madame, bonjour Monsieur.

Le couple : Bonjour Monsieur.

Le serveur : Vous avez choisi ?

Le couple : Oui.

Le serveur : Alors, comme (1), ce sera ?

La femme : Pour moi, une (2) de tomates.

L'homme : Moi, je vais prendre des (3) mayonnaise.

Le serveur : Et ensuite ?

La femme : Moi, je ne veux pas
de viande, je vais prendre le
..... (4) du jour
avec des (5).

L'homme : Pour moi, plutôt
de la viande. Donnez-moi
un steak (6)
avec des (7).

Le serveur : Et comme boisson,
qu'est-ce que je vous apporte ?

L'homme : Une bouteille
d'..... (8) et un quart
de (9).

Le serveur : Parfait !

À la bonne table
12, avenue Victor Hugo
95129 Saint-Leu-la-Forêt
☎ 01 39 55 47 73

Menu à 13 euros
Au choix

Salade de tomates
Œufs mayonnaise
Assiette de jambon

 Steak frites
Poulet aux champignons
Poisson du jour - Pâtes

 Fromage
Mousse au chocolat
Salade de fruits
Glace

Boissons au choix : eau minérale ou
1/2 bouteille de vin de Bordeaux (rouge ou rosé)

Les prix indiqués sont service compris (15 %).

3 Complétez le dialogue.

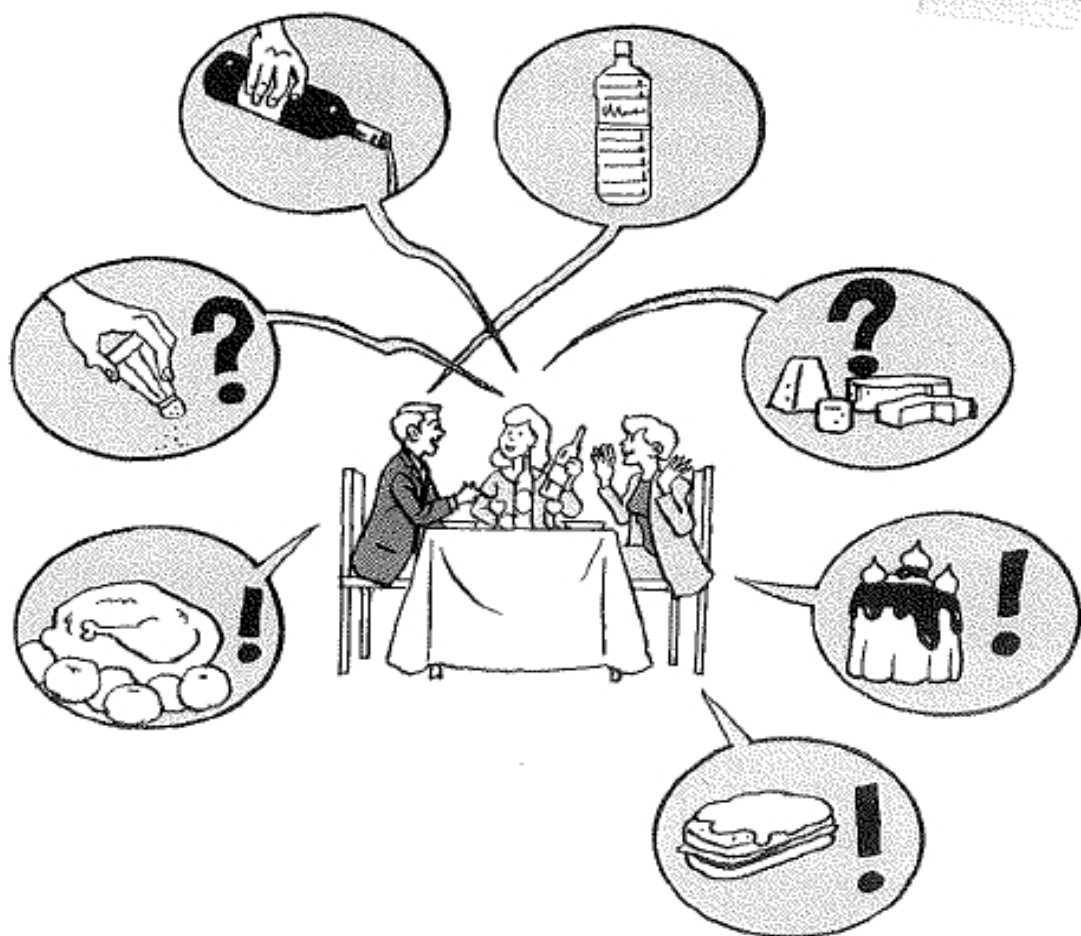
Exprimer
ses goûts

gâteau fromage vin tomates croque-monsieur
chocolat délicieux eau poulet salé

Antoine : Mmmm (1), ton (2) aux (3),
Marie !

Marie : Merci. Ce n'est pas trop (4) ?

Julie : Non, c'est parfait.

Marie : Antoine, je te donne encore un peu de (5) ? Ton verre est vide.

Antoine : Non merci. Je vais prendre de l'..... (6) maintenant, sinon...

Marie : Oh... !! Avec le (7)...

Antoine : Non merci. Vraiment.

Marie : Et comme dessert, je vous ai fait un (8) au (9).
Je sais que vous aimez ça.

Julie : C'est super ce repas ! Ça change du (10) qu'on achète tous les jours
dans la rue !

LA VILLE

► Indiquer le chemin ► Décrire un lieu ► Comparer des choses

A PROMENADE DANS LA VILLE

1 Complétez les mots.

trottoir feu rouge pont carrefour place passage piétons banlieue

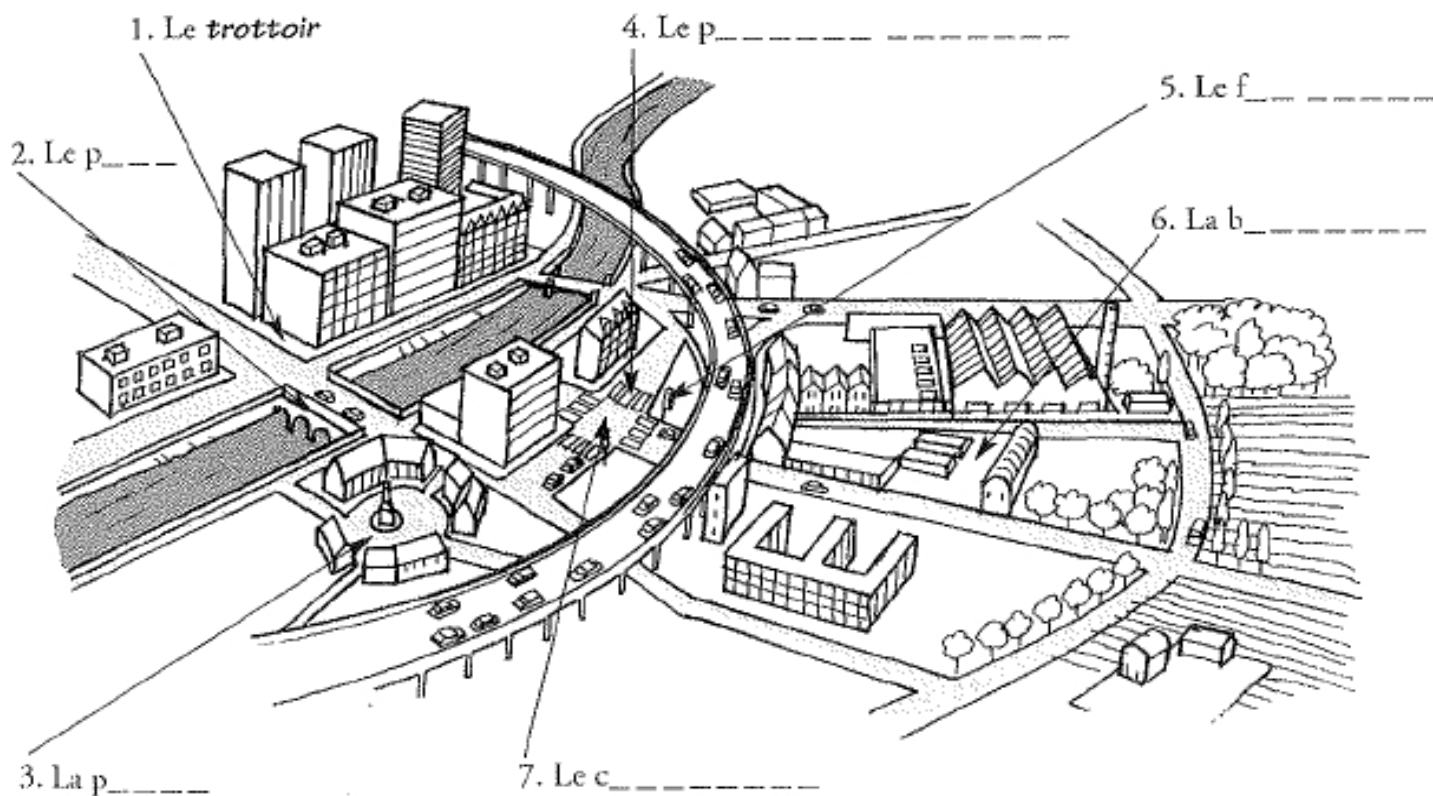

2 Vrai ou faux ? Cochez.

- Dans une ville, il y a plusieurs quartiers.
- Les motos peuvent circuler sur les trottoirs.
- Les automobilistes doivent s'arrêter au feu rouge.
- La banlieue est autour d'une ville.
- Les voitures traversent au passage piétons.
- La rivière passe sous le pont.

Vrai	Faux
X	

3 Retrouvez les mots à l'aide des dessins.

parc mairie bibliothèque commissariat de police

gare centre commercial stade piscine

1. Les sportifs vont s'entraîner au
Un *stade*



2. Les gens se promènent souvent le dimanche dans un
Un p_____



3. Le maire de la ville travaille à la
Une m_____



4. On va au _____ quand on nous a volé quelque chose.



Un c_____

5. On va à la _____ pour prendre le train.



Une g_____

6. On consulte des livres à la _____



Une b_____

7. On va nager à la
Une p_____

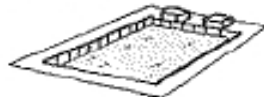

8. Le supermarché est généralement dans un
Un c_____



4 Associez les adjectifs contraires.

Une ville peut être :

1. ancienne
2. animée
3. bon marché
4. grande
5. laide
6. propre
7. sûre
8. triste

- a. belle
- b. dangereuse
- c. gaie
- d. moderne
- e. calme
- f. chère
- g. petite
- h. sale

1.	2.	3.	4.	5.	6.	7.	8.
d							

5 Associez les phrases et les dessins. Écrivez la lettre du dessin.

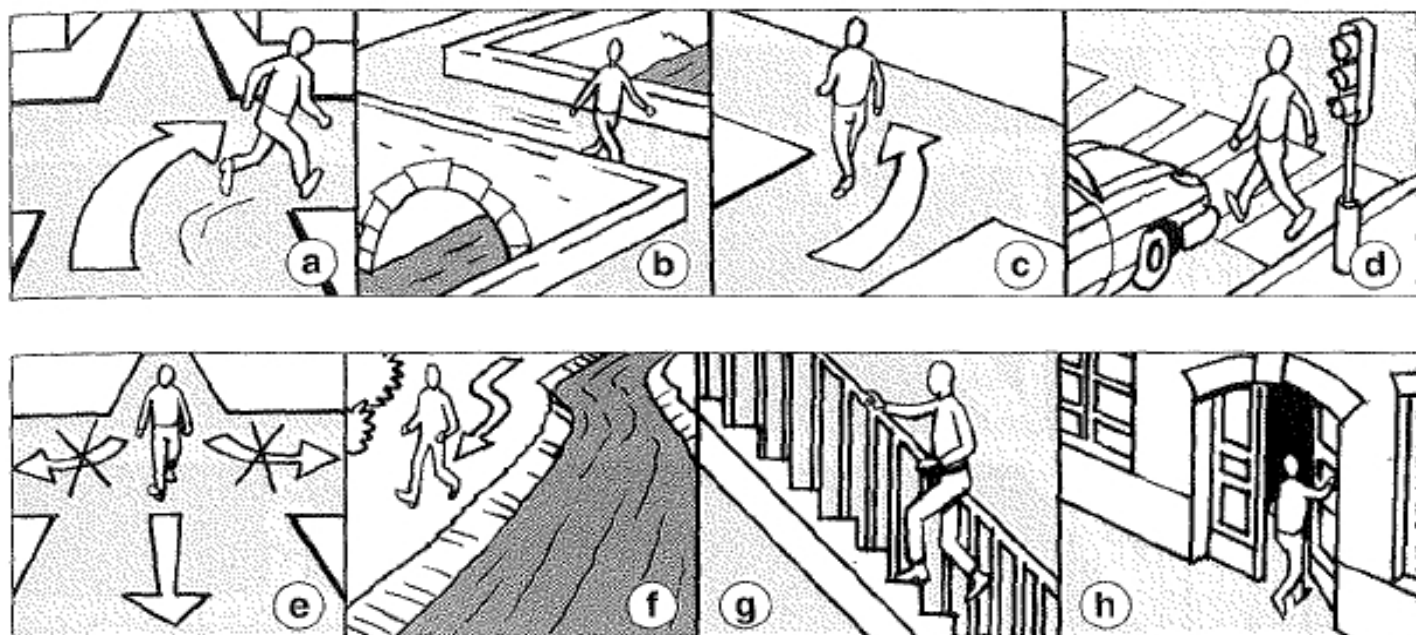

1. Il prend à gauche.
2. Il ne tourne pas, il continue tout droit.
3. Il monte les escaliers. *g*
4. Il traverse le pont.
5. Il entre dans l'immeuble.
6. Il traverse au feu rouge.
7. Il tourne à droite.
8. Il longe la rivière.

6 Complétez avec les expressions contraires.

à droite près devant en haut à la sortie

1. à gauche *à droite*
2. à l'entrée
3. derrière
4. en bas
5. loin

7 Associez les phrases et les dessins. Écrivez le numéro du dessin.

Où est la mairie ?

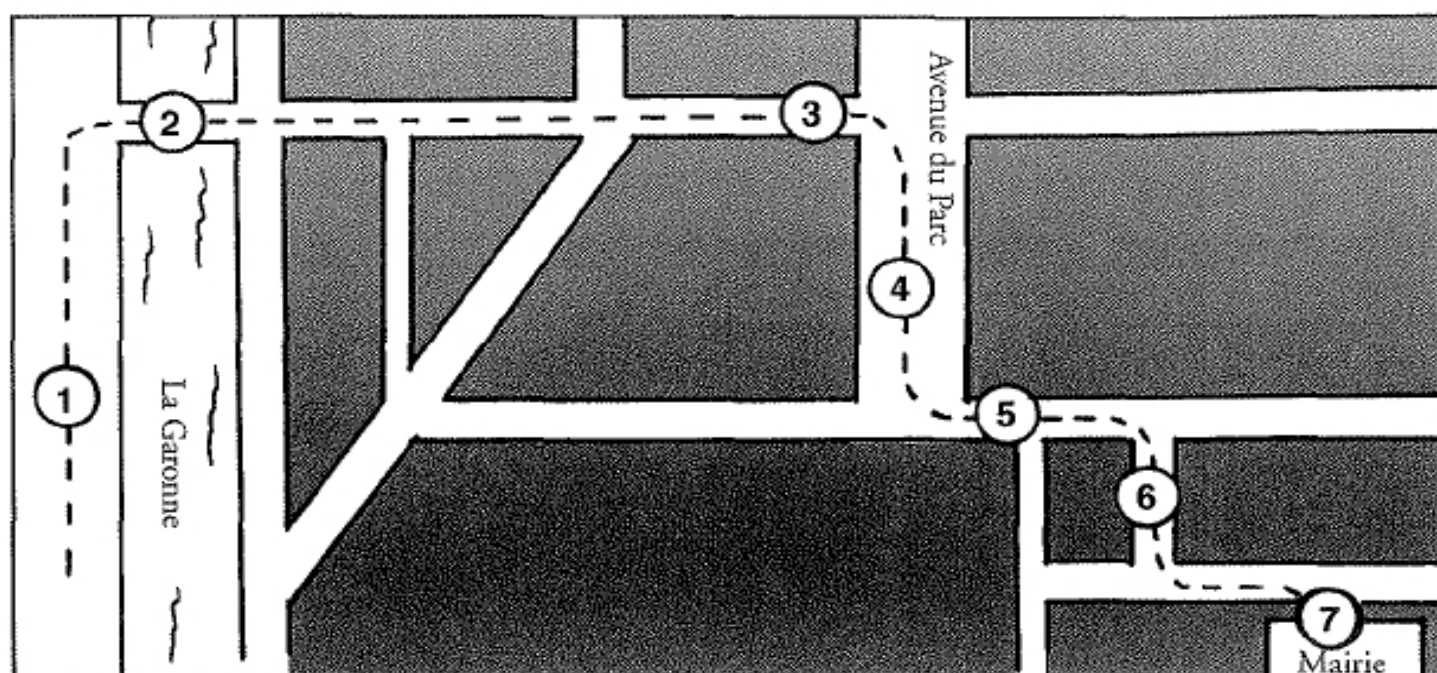

- | | |
|--|--|
| Vous allez tout droit jusqu'au carrefour. | Au bout, vous tournez à gauche. |
| Vous traversez le pont. | Vous longez la rivière. 1 |
| Vous descendez l'avenue. | Vous prenez la deuxième à droite. |
| À gauche, sur le trottoir de droite, | |
| vous avez la mairie. | |

B LES TRANSPORTS, LA CIRCULATION

8 Complétez les phrases à l'aide des mots.



Stationnement
interdit

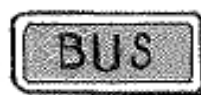

Arrêt
d'autobus

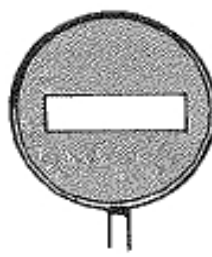

Sens
interdit



Station
de taxi

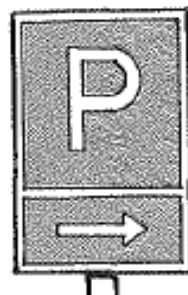

Parking



Piste
cyclable

- Le panneau *stationnement interdit* indique qu'une voiture ne peut pas se garer.
- Les gens attendent le bus à l'.....
- Je ne peux pas entrer en voiture dans une rue en

4. Je vais prendre un taxi à la
5. J'ai laissé ma voiture dans un
6. La est réservée aux personnes à vélo.

9 Associez.

- | | |
|----------------------|---------------------------------------|
| 1. Le cycliste | a. conduit un taxi. |
| 2. Le motard | b. prend un bus, un métro ou un taxi. |
| 3. Le piéton | c. possède une voiture. |
| 4. Le chauffeur | d. marche sur le trottoir. |
| 5. L'automobiliste | e. roule à moto. |
| 6. Le passager | f. règle la circulation. |
| 7. L'agent de police | g. circule à vélo. |

1.	2.	3.	4.	5.	6.	7.
g						

10 Mettez dans l'ordre.

- | | | | |
|------------------------------------|-------|--|-------|
| J'entre dans la station de métro. | 1 | Je sors de la station, je suis arrivé. | |
| Je monte dans la deuxième voiture. | | Je valide mon ticket. | |
| J'achète un ticket de métro. | | Je descends huit stations plus loin. | |
| J'attends sur le quai. | | | |

11 Barrez l'intrus.

1. Le métro : le ticket, le quai, le ~~trottoir~~.
2. La gare : le train, le carrefour, le billet.
3. L'aéroport : la piste, le quai, l'avion.
4. L'autobus : le ticket, la station, le conducteur.
5. Le taxi : le chauffeur, la station, le billet.

12 Reliez et écrivez les mots composés.

- | | |
|-----------|-------------|
| passage • | • de métro |
| centre • | • piétons |
| feu • | • d'autobus |
| rond • | • ville |
| station • | • point |
| arrêt • | • rouge |

1. *passage piétons*
2.
3.
4.
5.
6.

13 Cochez les phrases utilisées pour demander son chemin.

- | | |
|---|-------|
| 1. Pardon Madame, je cherche la poste. | X |
| 2. Vous allez bien ? | |
| 3. Vous pouvez m'indiquer le centre commercial ? | |
| 4. Où est-ce que vous allez ? | |
| 5. Je prends à gauche ou à droite ? | |
| 6. Vous savez où est la gare ? | |
| 7. Vous partez tout de suite ? | |
| 8. Savez-vous où se trouve la piscine ? | |
| 9. La bibliothèque, c'est bien par là ? | |
| 10. S'il vous plaît, vous êtes du quartier ? Je suis perdu. | |

SITUATIONS**1** Complétez cette lettre.Indiquer
le chemin

commissariat de police descend devant
gare place prenez près rue tout droit traversez

Chers Marie et Saïd,
 Un petit mot pour vous dire que je ne pourrai pas venir vous chercher vendredi soir car votre train arrive trop tôt. Voici donc les indications pour venir chez moi. Vous verrez : à pied, ce n'est pas loin. Alors, quand vous sortez de la (1) vous prenez la grande (2) qui (3). Vous allez (4), vous passez (5) le (6) et là, vous (7) la deuxième à droite. Vous (8) la (9) avec une statue de Napoléon et vous voyez un grand immeuble blanc un peu plus loin. L'entrée est tout (10). Vous verrez, c'est facile à trouver.
 Bon voyage. À vendredi.

Antoine

2 Complétez ce dialogue.

Décrire
un lieuanimé banlieue calme centre-ville cher
dangereux mairie parc quartier train transports**Ingrid :** Tu habites à Lyon ?**François :** Pas à Lyon, mais dans la de Lyon (1).**Ingrid :** C'est bien ? Tu aimes ?**François :** Oui, c'est (2), il n'y a pas beaucoup de bruit en général, mais quand je rentre le soir, je trouve ça assez (3) parce qu'il n'y a pas beaucoup de gens dans les rues.**Ingrid :** Et tu travailles où ?**François :** Dans le (4), dans le (5) de la (6). Et là, c'est très (7) parce qu'il y a beaucoup de magasins.**Ingrid :** Pourquoi est-ce que tu n'habites pas en ville ?**François :** Parce que c'est (8). Et puis, là où j'habite, il y a un (9) où je me promène souvent.**Ingrid :** Et pour les (10), tu fais comment ?**François :** J'ai 20 minutes de (11). C'est tout !

3 Complétez cette interview.

Comparer
des chosesvélo prenez dangereux arrêts d'autobus circulez autobus automobilistes
circulation conduisent métro stations de métro bus voiture marche**Le journaliste :** S'il vous plaît, Madame, c'est pour une enquête sur les transports parisiens : vous avez une minute ?**La passante :** Oui, mais pas plus.**Le journaliste :** Vous (1) comment, en général : vous (2) le (3), l' (4), votre (5) ou vous avez un (6) ?**La passante :** Je prends toujours le bus.**Le journaliste :** Et vous pouvez me dire pourquoi ?**La passante :** Vous savez, c'est moins cher que la voiture, c'est plus gai que le métro et avec les (7) qui (8) comme des fous, c'est moins (9) que le vélo ! Et puis, en (10), on peut aller partout : il y a beaucoup plus d' (11) que de (12) et quand vraiment il y a trop de (13), je (14). Ça vous va ?**Le journaliste :** Parfait. Je vous remercie. Au revoir, Madame, et bonne journée.

LES MAGASINS ET LES SERVICES

► Demandez des informations sur des choses ► Dire ce que l'on fait

A LES MAGASINS

1 Complétez les mots sur les dessins.

librairie bijouterie épicerie boucherie pharmacie
parfumerie charcuterie tabac marchand de journaux boulangerie

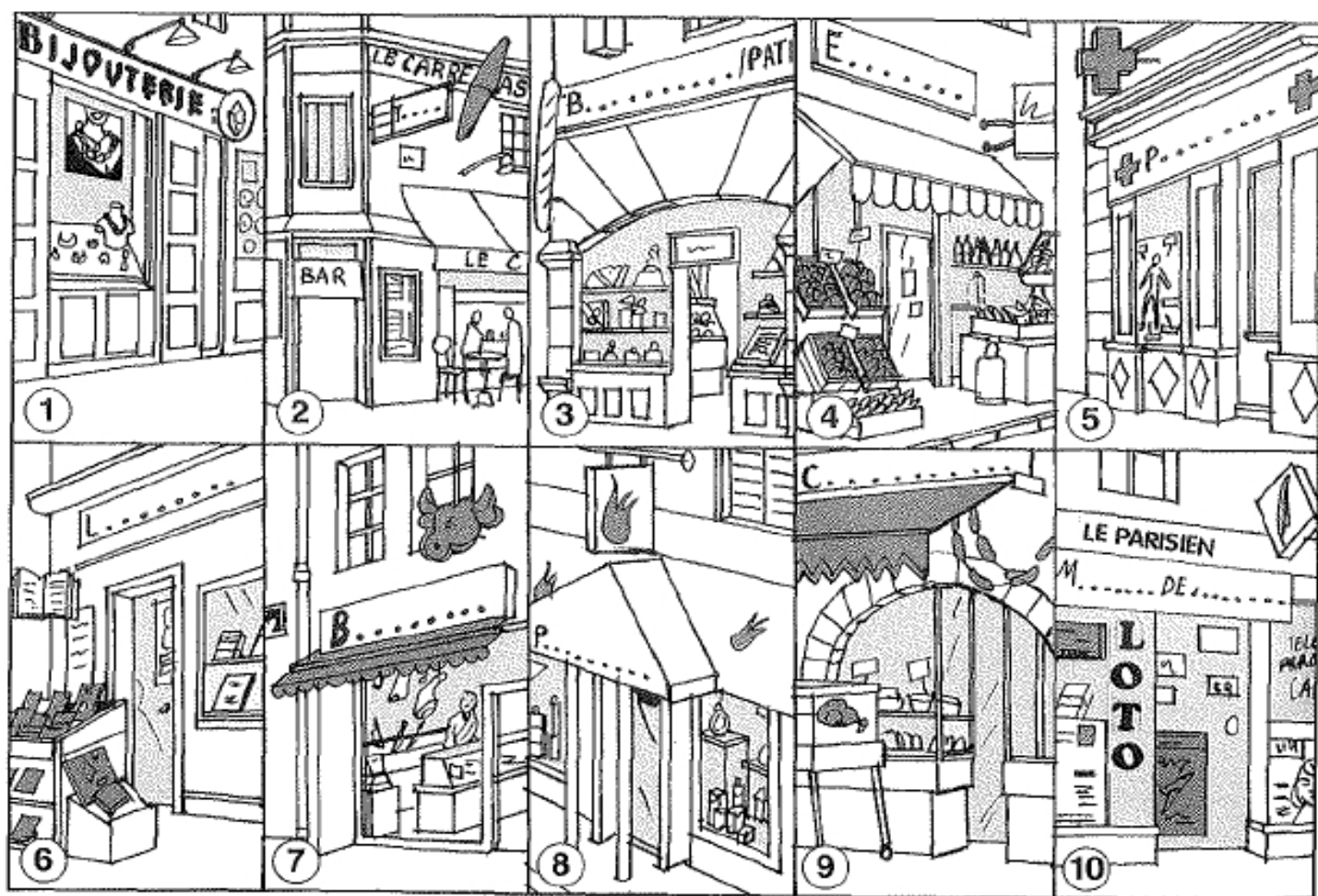

2 Associez pour retrouver les phrases.

- | | |
|---|----------------------------------|
| 1. J'ai besoin d'un médicament, je vais... | a. chez le boucher. |
| 2. Pour acheter de la viande, on va... | b. à la pâtisserie. |
| 3. On peut acheter ce roman... | c. chez le marchand de journaux. |
| 4. Elle commande un gâteau... | d. à la pharmacie. |
| 5. Je prends toujours mon pain... | e. à la poissonnerie. |
| 6. J'ai vu un joli collier dans la vitrine... | f. à la librairie. |
| 7. Il y a toujours du poisson frais... | g. à la parfumerie. |
| 8. J'ai vu un nouveau magazine de cinéma... | h. de la bijouterie. |
| 9. Elle va chercher un parfum... | i. au tabac. |
| 10. Achète-moi un briquet... | j. chez le boulanger. |

1.	2.	3.	4.	5.	6.	7.	8.	9.	10.
d									

3 Reliez les produits aux rayons de supermarché.

- | | | |
|------------------------------------|---|------------------------|
| 1. Lessive, éponges, désodorisant | • | • a. Fruits et légumes |
| 2. Pommes, fraises, haricots verts | • | • b. Boulangerie |
| 3. Pain, croissants | • | • c. Hygiène |
| 4. Eau, vin, jus de fruits | • | • d. Crémèrie |
| 5. Lait, yaourts, fromages | • | • e. Boissons |
| 6. Shampoing, savon, gel douche | • | • f. Parfumerie |
| 7. Parfums, maquillage | • | • g. Entretien |
-

4 Associez.

- | | |
|------------------|------------------|
| 1. Un paquet | a. de crème |
| 2. Un pot | b. de dentifrice |
| 3. Une bouteille | c. de sucre |

Les magasins et les services

- | | |
|------------------|----------------------|
| 4. Un tube | d. de beurre |
| 5. Une boîte | e. de chocolat |
| 6. Un flacon | f. d'eau de toilette |
| 7. Une plaquette | g. de haricots verts |
| 8. Une tablette | h. de jus d'orange |

1.	2.	3.	4.	5.	6.	7.	8.
c							

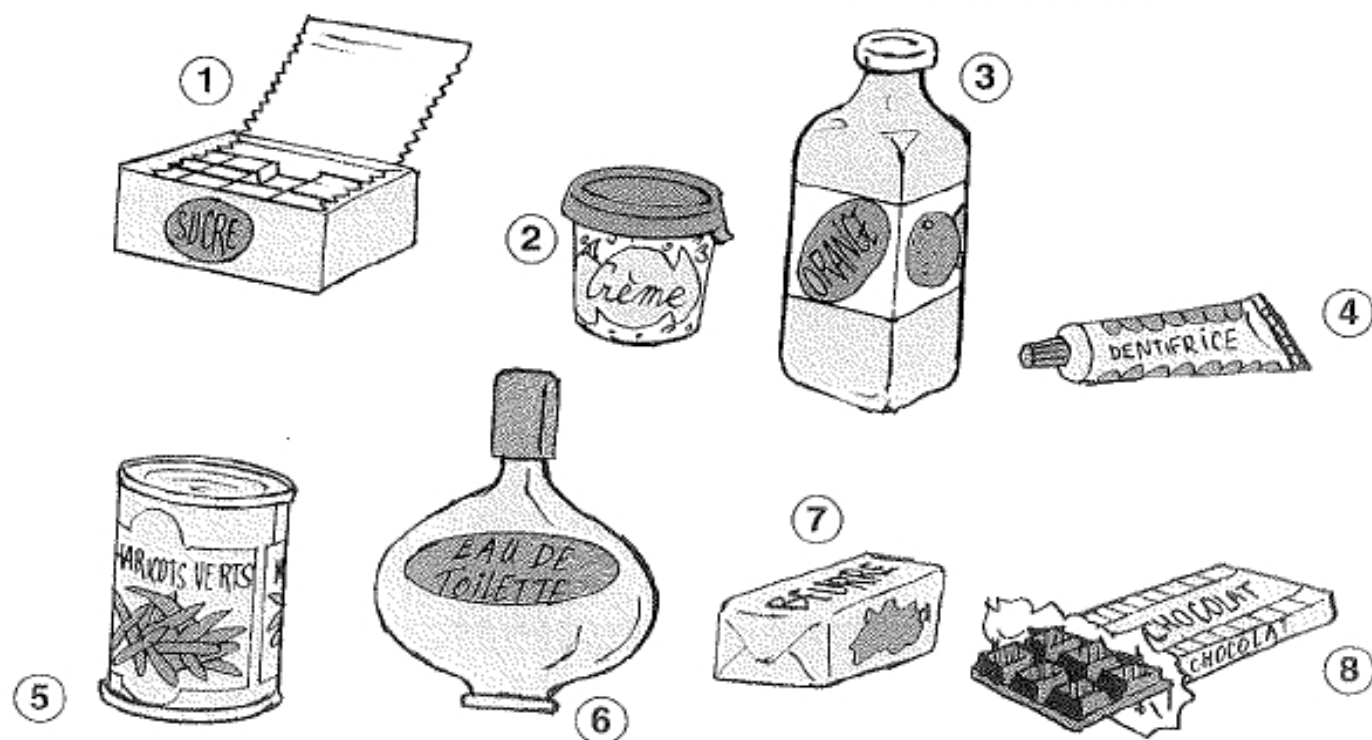

5 Associez les phrases.

- | | |
|---|--|
| 1. – Tu as pris un kilo de tomates ? | a. – Oui, une douzaine. |
| 2. – Il faut du dentifrice. | b. – Le flacon est très beau ! |
| 3. – Il y a encore du sucre ? | c. – Non, seulement une livre. |
| 4. – Il n'y a plus de beurre, je crois. | d. – Il y a une tablette dans le buffet. |
| 5. – Je voudrais du chocolat. | e. – Oui, encore un kilo. |
| 6. – J'ai pris des jus de fruits. | f. – Je vais en prendre deux tubes. |
| 7. – On a des œufs ? | g. – Trois bouteilles, c'est parfait ! |
| 8. – Regarde, j'ai acheté ce parfum ! | h. – Si, il reste une plaquette. |

1.	2.	3.	4.	5.	6.	7.	8.
c							

6 Complétez les phrases.

c'est cher ça fait combien en tout je vous dois
elles sont à quel prix ils font combien elle coûte combien

- Cette robe, s'il vous plaît, *elle coûte combien* ?
- En général, la vie ici, ?
- Pardon Monsieur, ces lunettes, ?
- Alors, j'ai les bananes, la bouteille d'huile et le thé, ?
- 10 euros ? Voilà !
- Ces gants en promotion,, s'il vous plaît ?

7 Classez les demandes dans le tableau. Écrivez leur numéro.

- Ces tomates, elles sont à combien ?
- ~~Est-ce que vous avez de l'huile d'olive ?~~
- Je voudrais trois tranches de jambon.
- Combien coûte ce parfum ?
- Vous n'avez plus de saucisses ?
- C'est combien ?
- Combien je vous dois ?
- Est-ce qu'il vous reste des croissants ?
- Vous pouvez me dire le prix de ce CD ?

A/ Pour demander un produit	B/ Pour demander le prix
2

8 Complétez les mots.

Pour payer dans les magasins

caisse carte bancaire pièces de monnaie billet chèque

1. La *caisse*



2. Les p_____



3. Le b_____

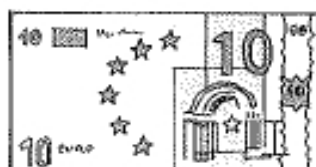

4. Le c_____



5. La c_____



Les magasins et les services

9 Complétez le texte.

supermarché carte bancaire courses produits articles en promotion caisse rayons

Tous les samedis matins, Madame Delprat va faire ses *courses* (1) dans un (2) pas très loin de chez elle. Elle prend un chariot où elle met tous les (3) qu'elle choisit dans les différents (4). Pour payer moins cher, elle compare les prix et achète plutôt les (5). Quand elle a fini, elle passe à la (6) et paye en général avec sa (7).

B LES SERVICES

10 Complétez les mots sur les dessins.

office de tourisme salon de coiffure agence immobilière pressing
bureau de change poste station-service agence de voyages

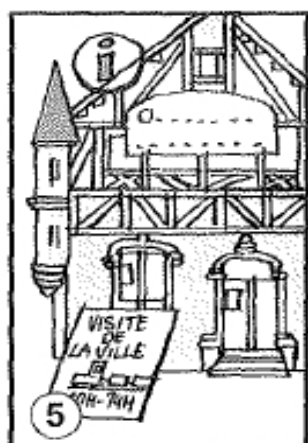
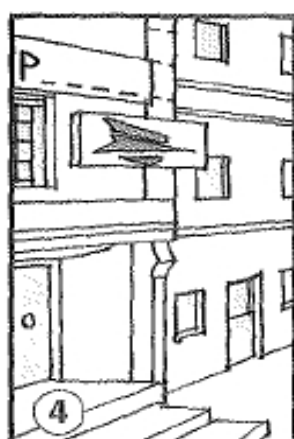
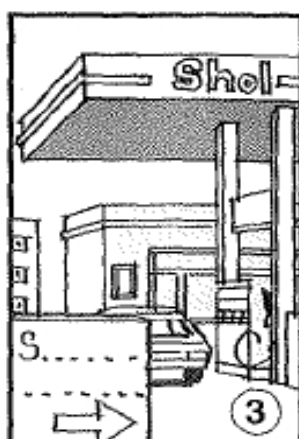
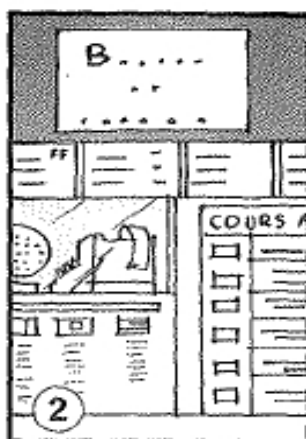

11 Complétez les phrases.

commissariat de police station-service pressing office de tourisme
agence de voyages bureau de change poste banque

1. On m'a volé ma voiture, je vais au *commissariat de police*.
2. Pour acheter de l'essence, je vais à la
3. J'ai besoin d'informations touristiques, je vais à l'.....
4. Pour envoyer une lettre, je vais à la
5. Je donne mes vêtements à nettoyer, je vais au
6. Pour changer de l'argent, je vais au
7. Je veux réserver un billet d'avion, je vais à l'.....
8. Je veux ouvrir un compte, je vais à la

12 Barrez l'intrus.

1. J'ai mal aux dents. Je vais ~~à l'aéroport~~ / chez le dentiste.
2. Je veux prendre le TGV. Je dois aller au restaurant / à la gare.
3. Il arrive en avion. Je l'attends à l'aéroport / à la poste.
4. Je viens à Paris. Je réserve une chambre à la banque / à l'hôtel.
5. Je cherche un appartement. J'entre à la gare / dans une agence immobilière.
6. Nous avons faim. Allons dîner à la poste / au restaurant.

13 Associez.

- | On va... | pour.. |
|---------------------------|--|
| 1. Au restaurant | a. Envoyer un paquet / acheter des timbres |
| 2. À l'office de tourisme | b. Regarder les annonces / louer un appartement |
| 3. À l'agence immobilière | c. Ouvrir ou fermer un compte / déposer ou retirer de l'argent |
| 4. Au salon de coiffure | d. Se renseigner sur une région / prendre des dépliants |
| 5. À la banque | e. Regarder le menu / demander l'addition / dîner |
| 6. À la poste | f. Prendre un rendez-vous / se faire coiffer |

1.	2.	3.	4.	5.	6.
e					

14 Associez les verbes et les noms.

- | | |
|---------------|---------------------|
| 1. Retirer | a. Le change |
| 2. Dépenser | b. Un virement |
| 3. Virer | c. Une dépense |
| 4. Verser | d. Un prêt |
| 5. Changer | e. Un remboursement |
| 6. Rembourser | f. Un retrait |
| 7. Prêter | g. Un versement |

1.	2.	3.	4.	5.	6.	7.
f						

15 Complétez les phrases.

rembourser **dépenser** **change** **changer** **retrait**

- J'ai acheté une maison à crédit et je dois **rembourser** 1 250 euros tous les mois.
- Pour partir à Rio la semaine prochaine, je dois aller à la banque de l'argent.
- Ils vont certainement beaucoup d'argent pour le mariage de leur fille.
- Je suis désolée, Monsieur, vous ne pouvez pas faire de, il n'y a plus d'argent sur votre compte.
- Y a-t-il un bureau de, près d'ici ?

16 Complétez les instructions.

Au distributeur

retirez **carte** **billets** **code secret** **introduisez** **ticket** **montant**

- Introduisez** votre
- Tapez votre, puis validez.
- Choisissez votre
- votre carte.
- N'oubliez pas vos et votre

2 Complétez le dialogue.Demander
des informations
sur des choses**À la librairie**

cela vous fait il coûte combien chèque biller vous n'avez pas de monnaie
je peux vous aider il vous faut autre chose je cherche combien je vous dois

- Bonjour Mademoiselle, (1) ?
 – Bonjour Monsieur, (2) un guide des restaurants de Paris.
 – Oui, Mademoiselle. Tenez, regardez. Celui-ci est très pratique.
 – (3) ?
 – 20,35 euros.
 – D'accord, je le prends.
 – (4) ?
 – Oui, un plan de Paris.
 – Voilà.
 – (5) ?
 – 20,35 euros plus 9 euros, (6) 29,35 euros.
 – Tenez.
 – Oh (7) ?
 – Non, je suis désolée, je n'ai qu'un (8) de 100 euros.
 Si vous préférez, je peux payer par (9) ?
 – Non, ça va aller.
 – Merci, au revoir Monsieur.
 – Au revoir Mademoiselle. Bonne journée !

3 Complétez le dialogue.Dire ce que
l'on fait

chèque ai prêté retirer rembourse doit dépenser changer

- Jacques : Je passe à la banque, je dois (1) de l'argent parce que
je vais (2) beaucoup ce week-end.
 Charles : Bon, je vais avec toi, je vais (3) ces dollars en euros. J'..... (4)
de l'argent à ma sœur, j'aimerais bien qu'elle me (5).
 Jacques : Elle te (6) beaucoup ?
 Charles : Environ 50 euros.
 Jacques : Si tu veux, je peux te faire un (7).
 Charles : Non, tu es gentil, pour l'instant ce n'est pas la peine, merci.

LE CORPS

► Informer sur les personnes ► Donner des directives ► S'informer sur la personne

A LES PARTIES DU CORPS

1 Complétez les mots.

poitrine genou tête pied main
cou jambe cœur dos bras

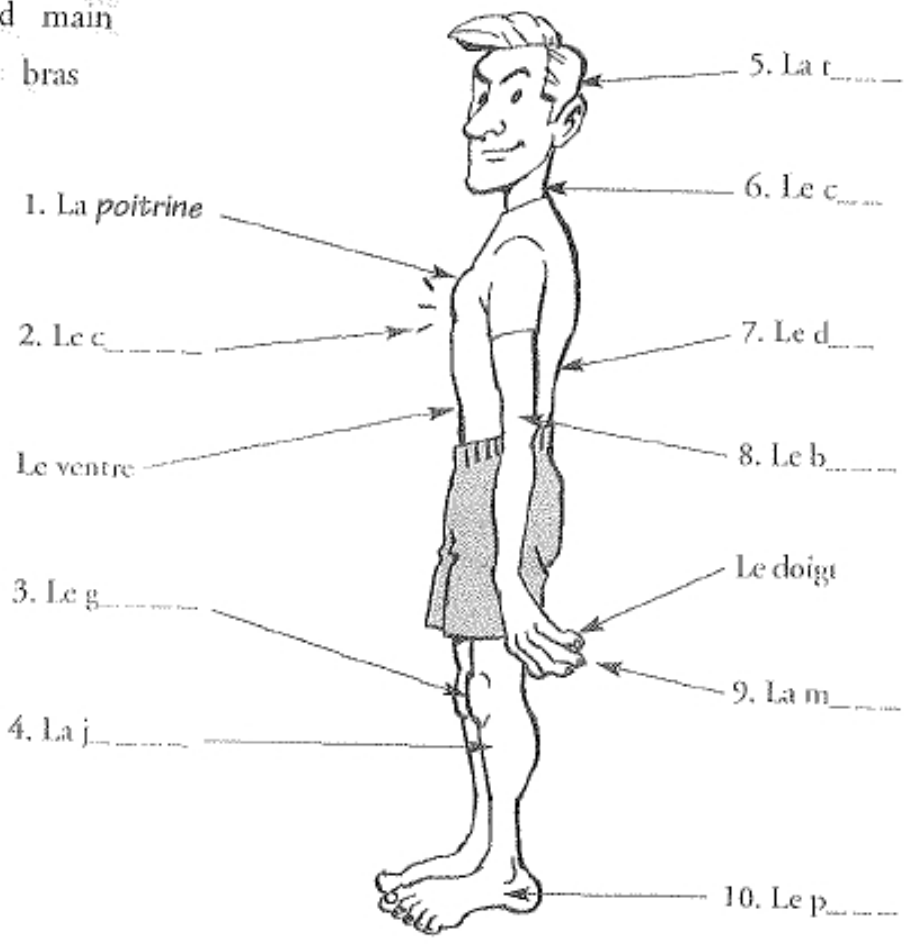

2 Complétez les phrases.

bras dos mains pieds ventre jambes tête

1. Au rugby, on peut jouer avec les *pieds* et les
2. Je peux nager sur le ou sur le
3. Au football, je peux marquer un but avec la
4. Les sportifs ont les et les musclés.

3 Complétez les mots du visage.

nez bouche ~~œil~~ cheveux
 menton langue gorge dent
 oreille lèvre

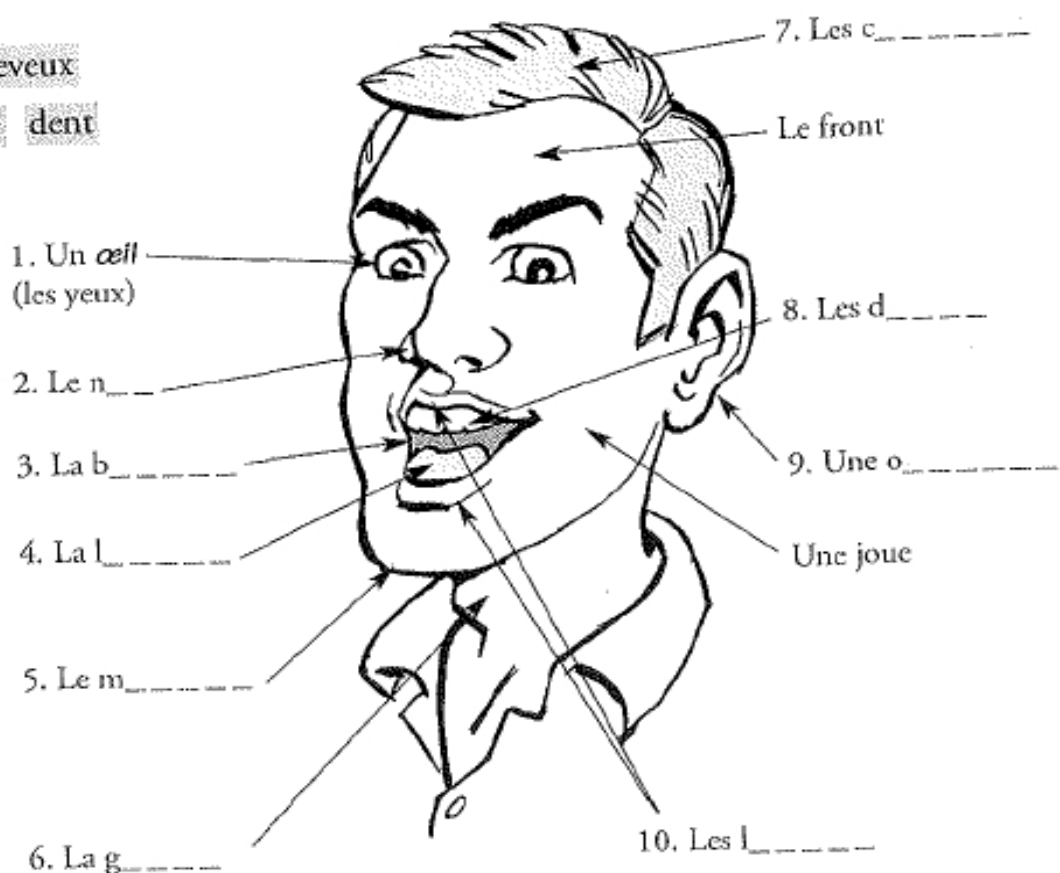

4 Remplissez la grille.

oreilles nez yeux langue dents lèvres tête bouche

1. J'écoute avec les *oreilles*.
2. Je dis « oui » ou « non » avec la ...
3. Je sens avec le ...
4. Je regarde avec les ...
5. Je parle avec la ...
6. Je mords avec les ...
7. Je goûte avec la ...

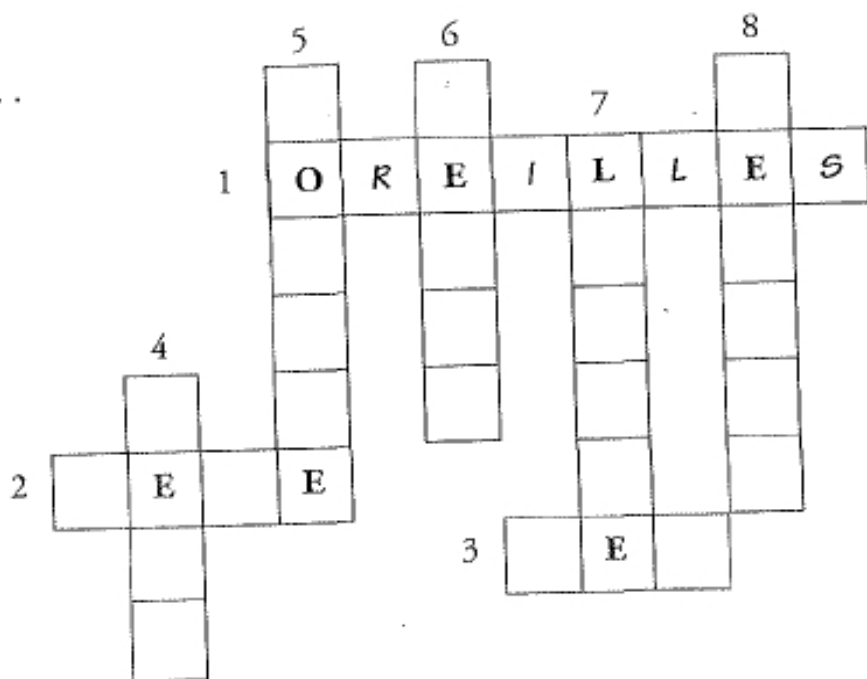

5 Mettez les lettres dans l'ordre et complétez.

- | | |
|---|----------|
| 1. J'ai trop regardé la télévision alors j'ai mal aux yeux. | XUYE |
| 2. La musique est trop forte : ça me fait mal aux | LRSELOEI |
| 3. J'ai trop marché et j'ai mal aux | ISPDE |
| 4. J'écris mal parce que j'ai mal à la | NAMI |
| 5. J'ai mal au parce que j'ai trop mangé. | ETVRNE |
| 6. Je prends du sirop parce que j'ai mal à la | GGERO |
| 7. J'ai porté une valise lourde et j'ai mal au | SOD |

6 Classez les noms. (N'oubliez pas l'article.)

~~bouche~~ dents cheveux pieds jambes dos poitrine ventre genoux
mains joues menton gorge cœur doigts

A/ Tête	B/ Haut du corps	C/ Bas du corps
<i>la bouche</i>
.....
.....
.....
.....
.....

7 Associez les verbes et les parties du corps.

~~boire~~ sentir courir voir mordre écouter goûter tenir toucher sauter
regarder caresser frapper observer marcher entendre

A/ Bouche	B/ Mains	C/ Jambes	D/ Yeux	E/ Oreilles	F/ Dents	G/ Nez
<i>boire</i>
.....
.....
.....

8 Complétez les verbes.

Le danseur

se penche tend baisse lève plie écarte

3. Il p_____ les genoux.

5. Il s_____ en avant.



1. Il lève les bras.



2. Il é_____ les jambes.



4. Il t_____ le bras.

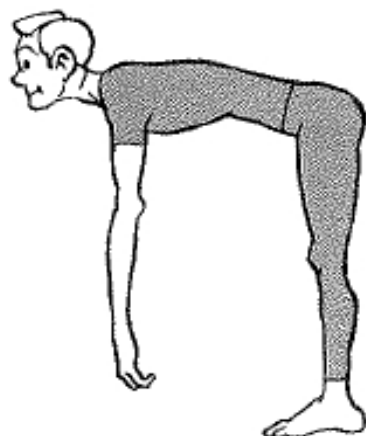

6. Il b_____ la tête.

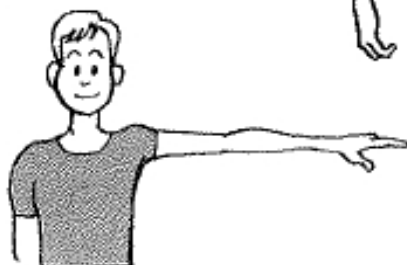

9 Complétez les verbes.

débout couchée assoit couche assise lève

1. Elle se couche.



2. Elle est c_____.



3. Elle est d_____.



4. Elle s'_____.



5. Elle est a_____.

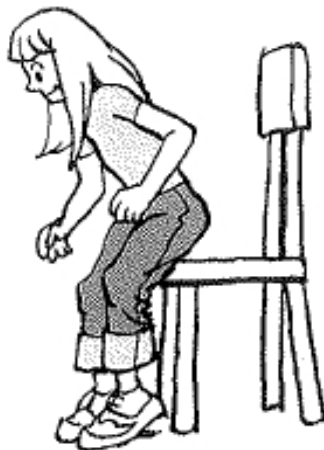





6. Elle se l_____.



10 Complétez ce dialogue à l'aide des dessins.

levé baissé écarter lever assis tendre couché penché

Yvette : Alors, ce premier cours de gymnastique ? Vous avez fait beaucoup d'exercices ?

Sylvie : Ah ça oui ! D'abord, il fallait *lever* les bras (1)  etles jambes (2) . On devait bien les bras (3)  au maximum.Puis, on s'est en avant (4)  et on a les bras (5) trois ou quatre fois.

Yvette : Pas de pause ?

Sylvie : Non. On s'est ensuite (6) , puis on s'est..... (7)  et on s'est (8)  plusieurs fois

pendant dix minutes.

Yvette : La prochaine séance, c'est quand ?

B LA DESCRIPTION PHYSIQUE

11 Complétez les phrases.

gros taille moyenne mince petit grand maigre

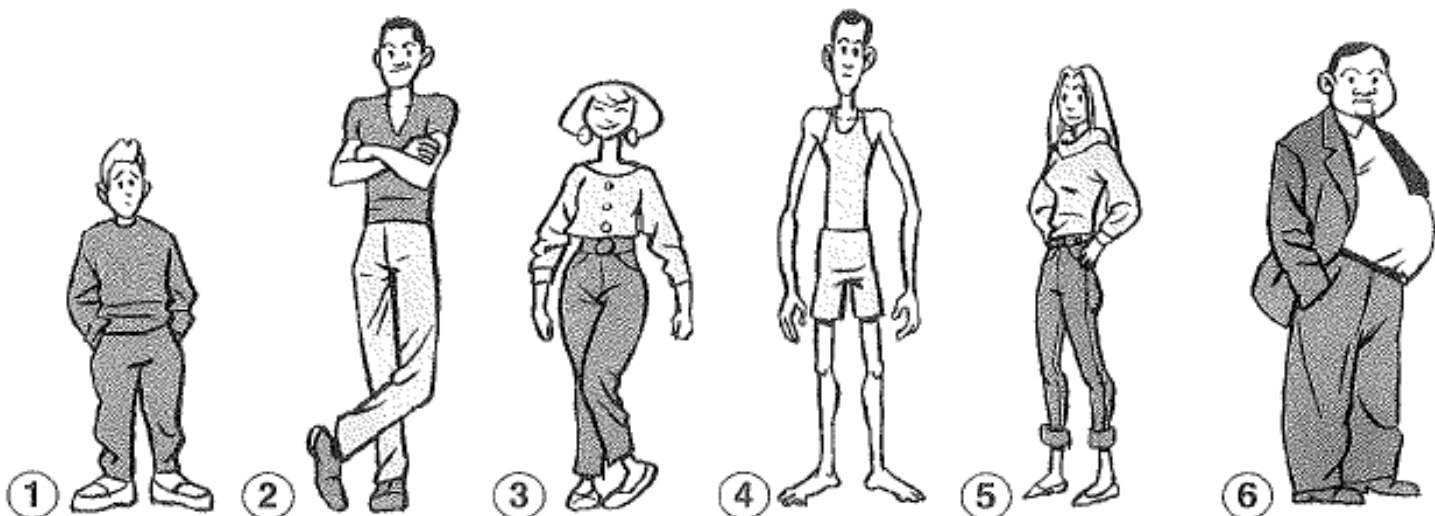
1. Il est *petit*.

2. Il est g_____.

3. Elle est m_____.

4. Il est m_____.

5. Elle est de t_____.

6. Il est g_____.

12 Associez les adjectifs et les verbes.

1. Jeune
2. Mince
3. Grand
4. Gros
5. Vieux
6. Maigre

- a. Grandir
- b. Maigrir
- c. Rajeunir
- d. Vieillir
- e. Mincir
- f. Grossir

1.	2.	3.	4.	5.	6.
c					

13 Complétez les phrases.

crépus chauve longs courts bouclés raides mi-longs



1. « J'ai les cheveux
crépus. »



2. « J'ai les cheveux
b_____ »



3. « J'ai les cheveux
c_____ »



4. « Je suis
e_____ »



5. « J'ai les cheveux
f_____ »



6. « J'ai les cheveux
g_____ »



7. « J'ai les cheveux
h_____ »

14 Complétez l'annonce.

taille moyenne bouclés gros mince longs grand

La société de production *Les Films du Carrosse* recherche :

– un homme *grand* (1) (minimum 1,90 m) (2) (120 kg) avec un visage rond et des cheveux courts et (3), 40 ans environ. Il doit savoir nager.

– une femme de (4) (1,65 m), (5) avec des cheveux très (6). Elle doit savoir sauter en parachute.

Pour rôles principaux dans un film policier. Contacter Mathieu au 01 45 38 72 31.

15 Associez.

Couleurs

1. Blanc
2. Rouge
3. Jaune
4. Noir
5. Marron clair

Couleurs de cheveux

- a. Brun
- b. Châtain
- c. Blond
- d. Roux
- e. Blanc

1.	2.	3.	4.	5.
e				

16 Associez les descriptions et les dessins.

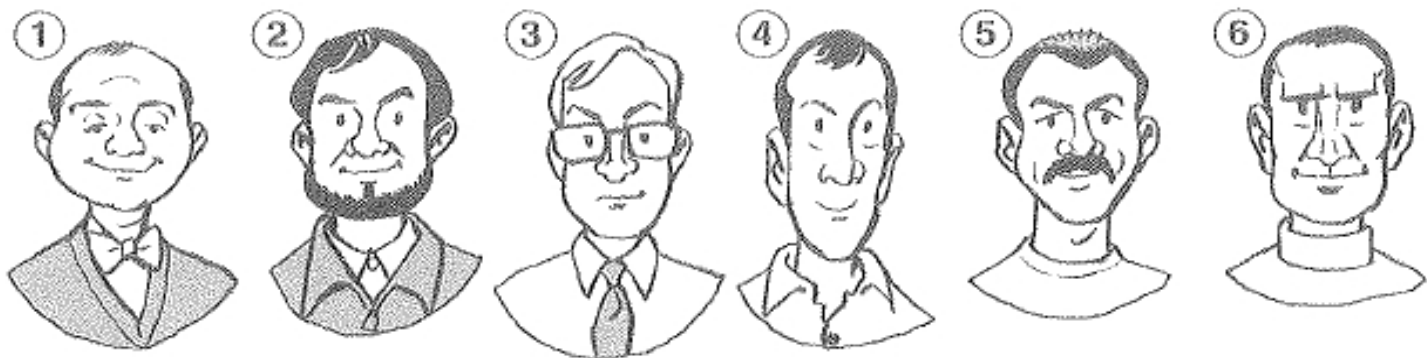

- a. Il a le visage rond.
- b. Il porte des lunettes.
- c. Il a le visage carré.
- d. Il est barbu.
- e. Il a une moustache.
- f. Il a le visage allongé.

1.	2.	3.	4.	5.	6.
a					

17 Classez les adjectifs.

blond carré raide bouclé brun grand rond mince
roux chauve allongé gros châtain petit

A/ Pour les cheveux	B/ Pour le visage	C/ Pour le corps
<p><i>blond</i></p> <p>.....</p> <p>.....</p> <p>.....</p> <p>.....</p> <p>.....</p> <p>.....</p>	<p>.....</p> <p>.....</p> <p>.....</p>	<p>.....</p> <p>.....</p> <p>.....</p> <p>.....</p>

18 Associez. (Plusieurs réponses sont possibles.)

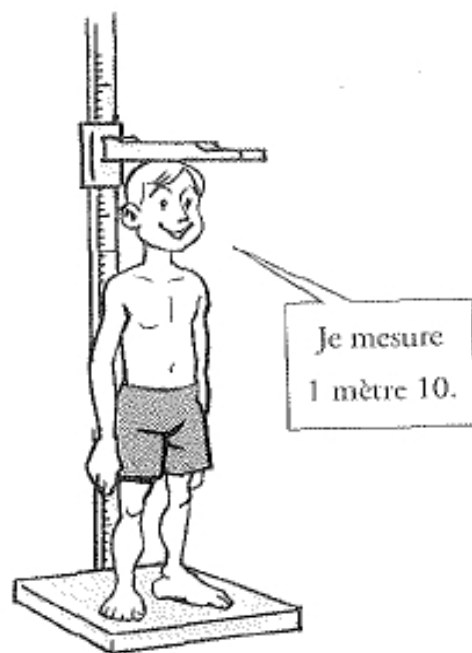

1. – Quelle est ta taille ?
 2. – Tu fais combien ?
 3. – Vous pesez combien ?
 4. – Quel est ton poids ?
 5. – Elle mesure combien ?
- a. – 32 kilos.
 - b. – 1 mètre 10.

1.	2.	3.	4.	5.
<i>b</i>				

SITUATIONS

1 Complétez le dialogue.

*Informez sur
les personnes*

grand bouclés mesurer grande rousse yeux petit brun

M^{me} Merlot : Vous savez, mon fils a une petite amie.

M^{me} Lemieux : Ah, elle est comment ?

M^{me} Merlot : C'est une (1) aux cheveux (2)
et aux (3) verts. Elle doit bien (4) 1 mètre 86,
c'est (5) pour une fille.

M^{me} Lemieux : Eh bien, ma fille aussi a un petit copain, figurez-vous ! J'ai trouvé une photo
sur son bureau. Un garçon assez (6), pas plus de 1 mètre 65 et
..... (7).

M^{me} Merlot : Ah, ça ne nous rajeunit pas !

2 Complétez les instructions du maître nageur.

*Donner des
directives*

Apprendre à plonger

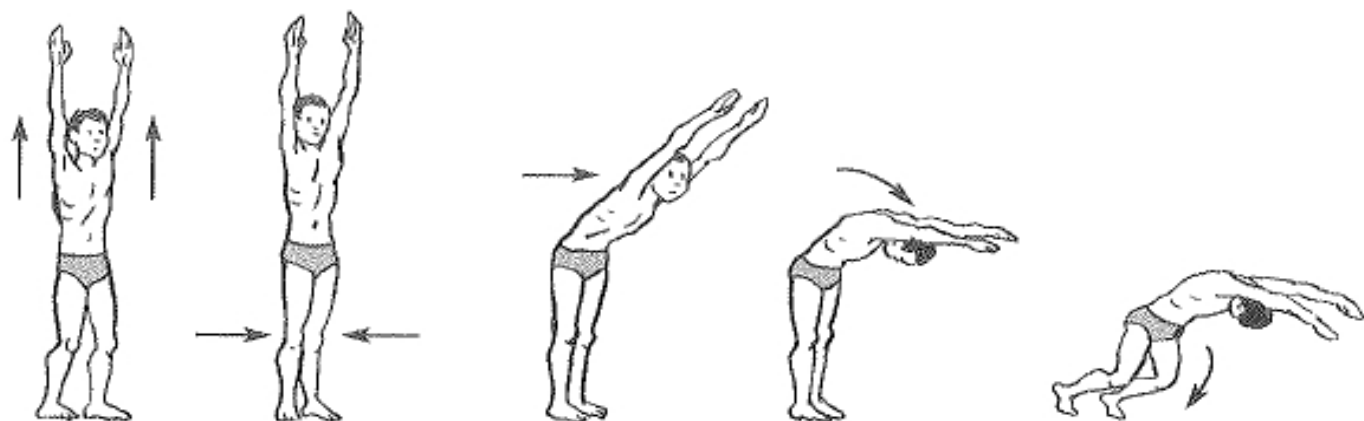

mettez les pieds baisser la tête levez les bras penchez le corps pliez les genoux

Le maître nageur : Bon, les enfants, aujourd'hui vous allez apprendre à plonger ! Avancez
au bord de la piscine. D'abord, vous (1) bien haut au-dessus
de la tête ! Ensuite, vous (2) bien l'un contre l'autre. Maintenant,
..... (3) et puis vous (4) un peu vers
l'avant. Ça y est, vous êtes prêts ? Attention, n'oubliez pas de (5).
Allez-y, un, deux, trois, plongez !

3 Complétez le dialogue.

S'informer sur
la personne

cœur yeux gorge oreilles bras langue poitrine
bouche mesurez pesez dents

Le docteur : Vous n'avez pas de problèmes de santé ?

Le sportif : Non, non, tout va bien.

Le docteur : Bon, ouvrez la (1), tirez la (2), je regarde
votre (3). Ça va. Avec les (4), pas de problèmes,
vous allez régulièrement chez le dentiste ?

Le sportif : Oui, une fois par an.

Le docteur : Montrez-moi vos (5), vous entendez bien ?

Le sportif : Oui, oui.

Le docteur : Et le (6) ? Vous n'avez pas mal dans la (7)
ou au (8) gauche ? Non ? Bon. Les (9), ça va ?

Vous ne portez pas de lunettes ? Très bien. Vous (10) combien ?

Le sportif : 70 kilos.

Le docteur : Et vous (11) combien ?

Le sportif : 1 mètre 80.

Le docteur : Parfait. Vous pouvez vous inscrire au club de plongée.

LES VÊTEMENTS ET LES ACCESSOIRES

- Demander des informations sur des choses ► Décrire des choses
► Préciser des choses

A LES VÊTEMENTS

1 Complétez les mots.

- A/ jupe collants robe manteau chaussures soutien-gorge
maillot de bain bottes chemisier sandales ~~tailleur~~

1. Un *tailleur*
2. Une j_____
3. Des b_____
4. Des c_____
5. Des c_____
6. Un c_____



7. Un s_____
8. Des s_____
9. Une r_____
10. Un m_____
11. Un m_____

- B/ baskets veste chemise polo imperméable chaussettes
~~blouson~~ costume pantalon jogging slip

1. Un *blouson*
2. Une v_____
3. Une c_____
4. Un i_____
5. Un p_____
6. Un p_____

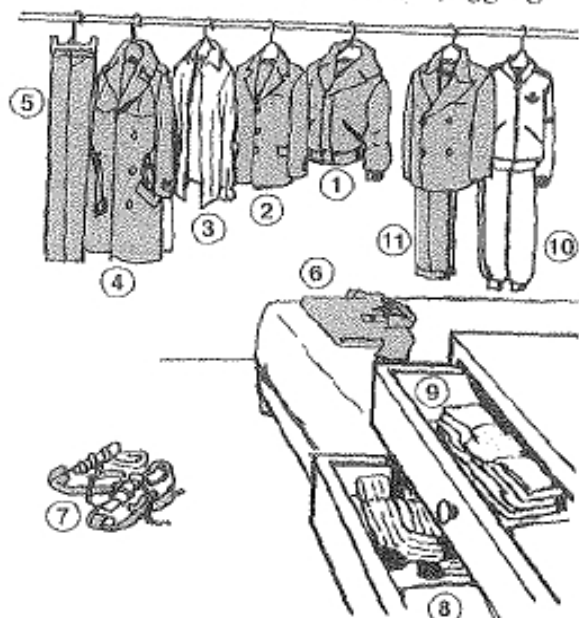

7. Des b_____
8. Des c_____
9. Un s_____
10. Un j_____
11. Un c_____

2 Écrivez le prénom des personnes à l'aide des dessins.

Aude est invitée à l'opéra. Elle décide de mettre une robe longue, des chaussures à hauts talons et son manteau.

Monique va courir dans le parc. Elle met un jogging, des baskets et un pull-over en laine parce qu'il fait froid.

Il fait très chaud. Jeanne porte un T-shirt, une jupe courte légère et des sandales à talons plats.

Émilie a un rendez-vous professionnel. Il pleut. Elle met son tailleur, un imperméable long et ses bottes en cuir.



1. Émilie



2.



3.



4.

3 Complétez les bulles.

sandales soutien-gorge blouson bottes manteau slip chaussettes imperméable

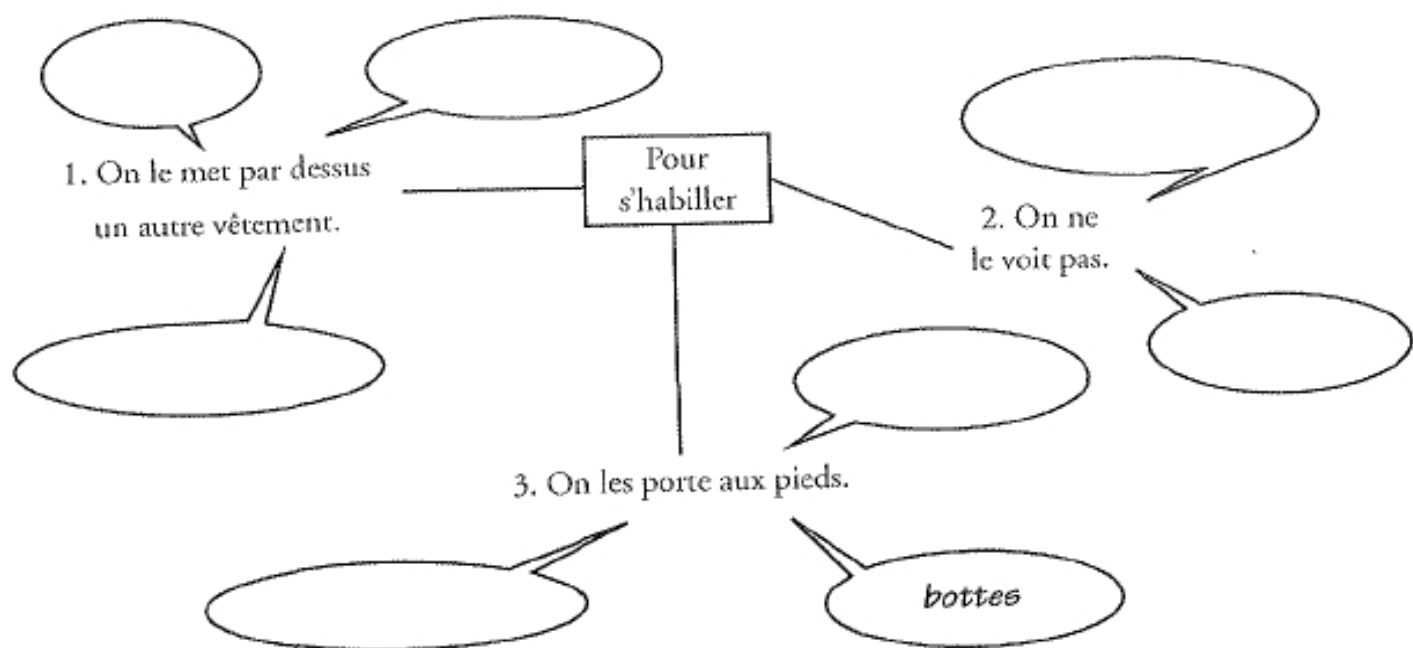

4 Complétez les mots.

large serré court étroit long

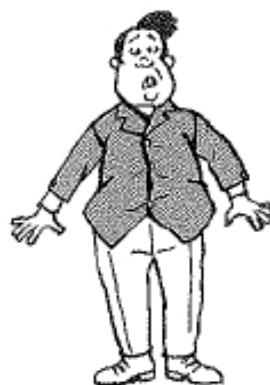

1. C'est trop
s.....



2. C'est trop
l.....



3. C'est trop
c.....



4. C'est trop
l.....



5. C'est trop
étroit.

5 Associez l'adjectif et le verbe.

- | | |
|-----------|---------------|
| 1. Long | a. Élargir |
| 2. Court | b. Rétrécir |
| 3. Large | c. Rallonger |
| 4. Étroit | d. Raccourcir |

1.	2.	3.	4.
c			

6 Complétez les phrases.

serré élargir long raccourcir rétrécir rallonger

- Bonjour, Madame, regardez, mon pantalon est trop *long*, est-ce que vous pouvez le de 15 cm ?
- Ne lavez pas vos pulls en machine, ils risquent de
- Les manches de mon manteau sont trop courtes, il faut les
- Ne vous inquiétez pas, Monsieur, aujourd'hui, vous avez le pied, mais vos chaussures vont s'..... très vite.

7 Dites si les phrases sont vraies ou fausses à l'aide des dessins.

Choisissez le tissu !



C'est une veste à carreaux.



C'est un pantalon à rayures.



C'est une chemise à fleurs.



C'est une robe à pois.



C'est un manteau écossais.



C'est une jupe unie.

1. Un tissu à pois a des petits ronds de couleur.
2. Une chemise à rayures est d'une seule couleur.
3. Une jupe écossaise a des lignes et des couleurs.
4. Un manteau à carreaux a des fleurs.
5. Une robe unie a trois couleurs.
6. Un pyjama avec des dessins est uni.

Vrai	Faux
X	

8 Trouvez le dessin qui correspond à la description.

Le voleur est le clown numéro

Avis de recherche
 Un voleur déguisé en clown est recherché par la police. Il porte une veste à grands carreaux, un pantalon à larges rayures, une chemise unie, une cravate à fleurs et un chapeau à pois.



9 Barrez l'intrus.

1. Une chemise peut être en soie, en coton, ~~en cuir~~.
2. Les bottes peuvent être en caoutchouc, en soie, en cuir.
3. Un pull-over peut être en plastique, en laine, en acrylique.
4. Les chaussettes peuvent être en coton, en velours, en laine.
5. Les collants peuvent être en nylon, en soie, en cuir.

10 Complétez avec les verbes.

boutonne enfile attache enlève



1. Il *enlève*
son manteau.



2. Elle b_____
sa veste.



3. Il a _____
ses chaussures.



4. Elle c_____
son pull.

11 Associez les contraires.

- | | |
|---------------|-------------------|
| 1. Boutonner | a. Desserrer |
| 2. S'habiller | b. Mettre |
| 3. Serrer | c. Se déshabiller |
| 4. Enlever | d. Déboutonner |

1.	2.	3.	4.
d			

12 Complétez les phrases.

~~se déshabiller~~ boutonner mettre enlever desserrer

1. Avant de prendre un bain, il est nécessaire de *se déshabiller* (1).
2. Vous devez (2) vos chaussures si vous entrez dans une maison japonaise.
3. Pierre, ton col de chemise est ouvert, il faut le (3).
4. Tu as mal au cou. Tu dois (4) un peu ton polo.
5. Il faut (5) un pull-over chaud quand il fait froid.

B LES ACCESSOIRES ET LES BIJOUX**13** Complétez les mots.**Accessoires**

Le skieur porte un bonnet et des gants.

Le skieur a mis une cravate et la vieille dame un chapeau.

Le voleur a une casquette et le skieur a une écharpe.

Le skieur a une ceinture très large, des lunettes et le voleur a un foulard.

Bijoux

La vieille dame a des boucles d'oreilles très longues, le voleur a un foulard et un collier autour du cou.

Le voleur a une bague à la main droite, un bracelet au bras gauche et une montre au bras droit.

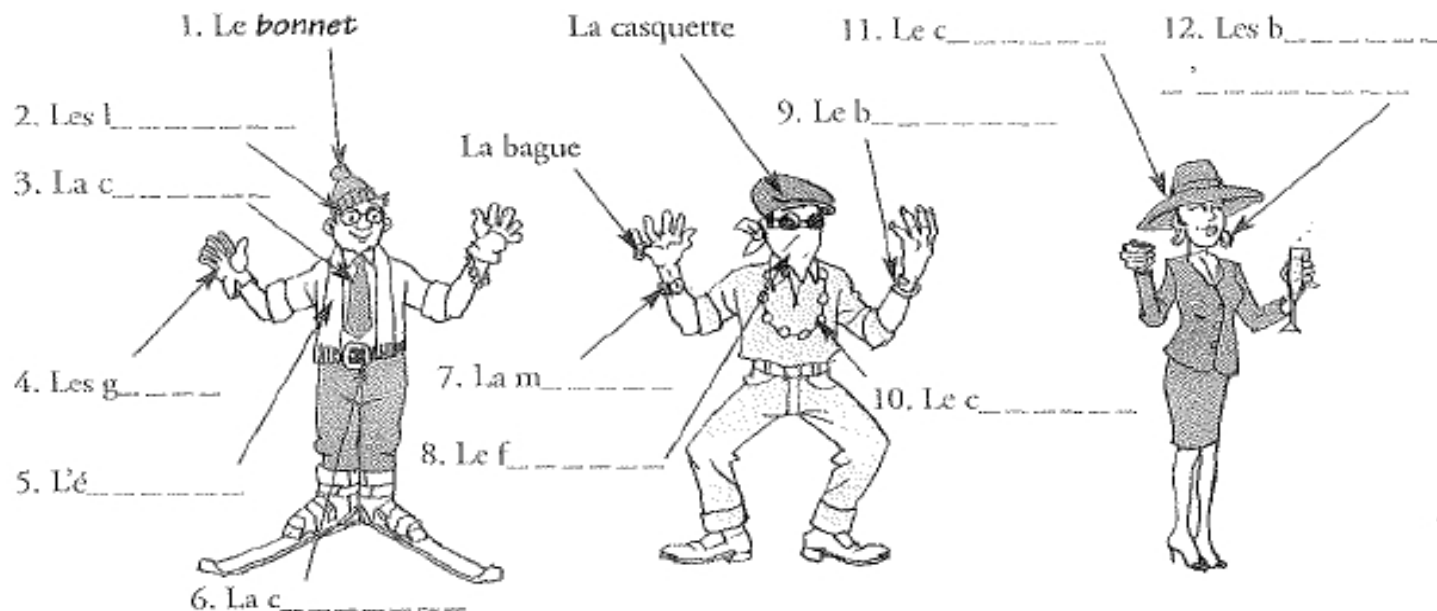

14 Complétez les bulles.

casquette gants cravate bonnet foulard ceinture écharpe chapeau

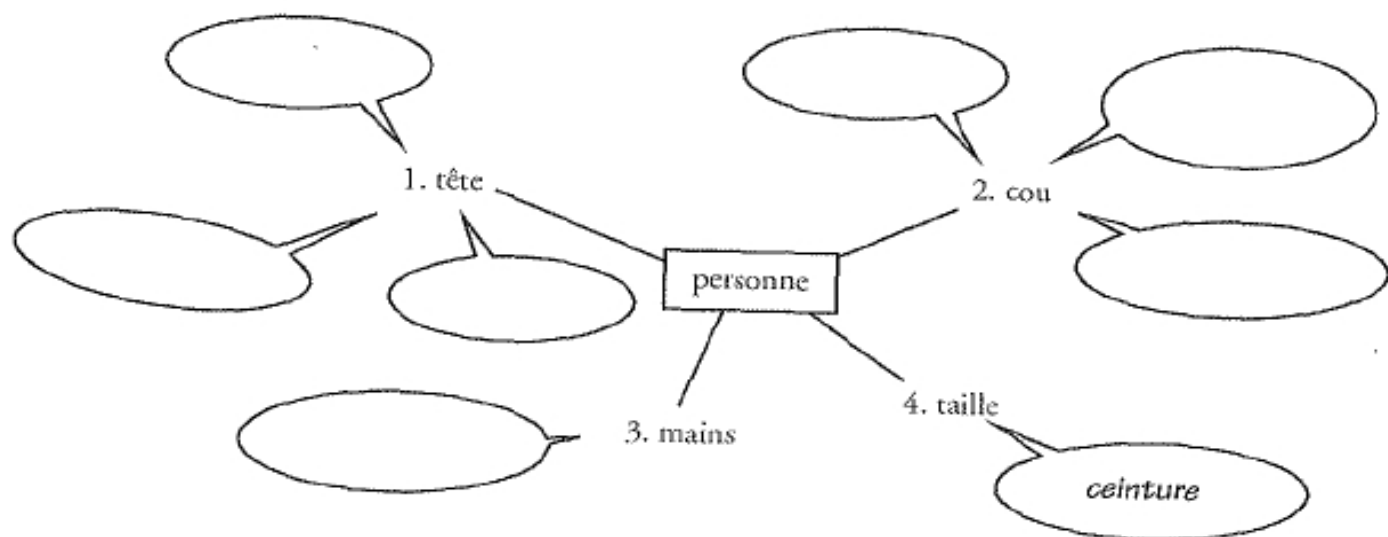

15 Écrivez les sept accessoires qui manquent sur le dessin B.

Il manque : *la ceinture*

.....



A



B

16 Cochez les phrases qu'on peut entendre dans un magasin de vêtements.

- | | | | |
|--------------------------------|-------------------------------------|-------------------------------------|-------|
| 1. Ça vous va très bien. | <input checked="" type="checkbox"/> | 6. La cabine est au fond. | |
| 2. Et comme dessert ? | | 7. Voie 2. | |
| 3. Vous faites quelle taille ? | | 8. Vous voulez essayer le bleu ? | |
| 4. Un kilo, s'il vous plaît. | | 9. Je peux l'échanger ? | |
| 5. Il est en soie ? | | 10. Ça ne va pas du tout ensemble ! | |

SITUATIONS

1 Mettez le dialogue dans l'ordre. Écrivez les numéros.

Demander
des informations
sur des choses

- Oui bien sûr. Quelle taille faites-vous ?
- Pour un mariage... Quelle couleur ? Quelle matière ?
- 42.
- Tenez. Les cabines sont là.
- Bonjour, je peux vous aider ?
- Oui, voilà, toutes nos robes sont là.
- Je ne sais pas exactement, une jolie couleur, et en soie.
- Oh, j'aime beaucoup celle-ci, je peux l'essayer ?
- Oui, bonjour, je cherche une robe pour un mariage.

2 Soulignez les expressions correctes.

Décrire
des choses

- Allô ?
- Bonjour, c'est Sylvie, alors comment tu vas **t'habiller / te déshabiller** (1) pour le mariage de ton frère ?
- Et bien, je vais **mettre / enlever** (2) une robe **courte / longue** (3) **unie / à fleurs** (4) avec **une veste / un manteau** (5) **à rayures / à pois** (6).
- Et ton mari ?
- Lui, il a **acheté / vendu** (7) **un costume / un tailleur** (8) **à fleurs / à rayures** (9) avec **une chemise / un polo** (10) **à carreaux / unie** (11) et **une cravate / une écharpe** (12) **unie / à pois** (13).

3 Complétez cette lettre.

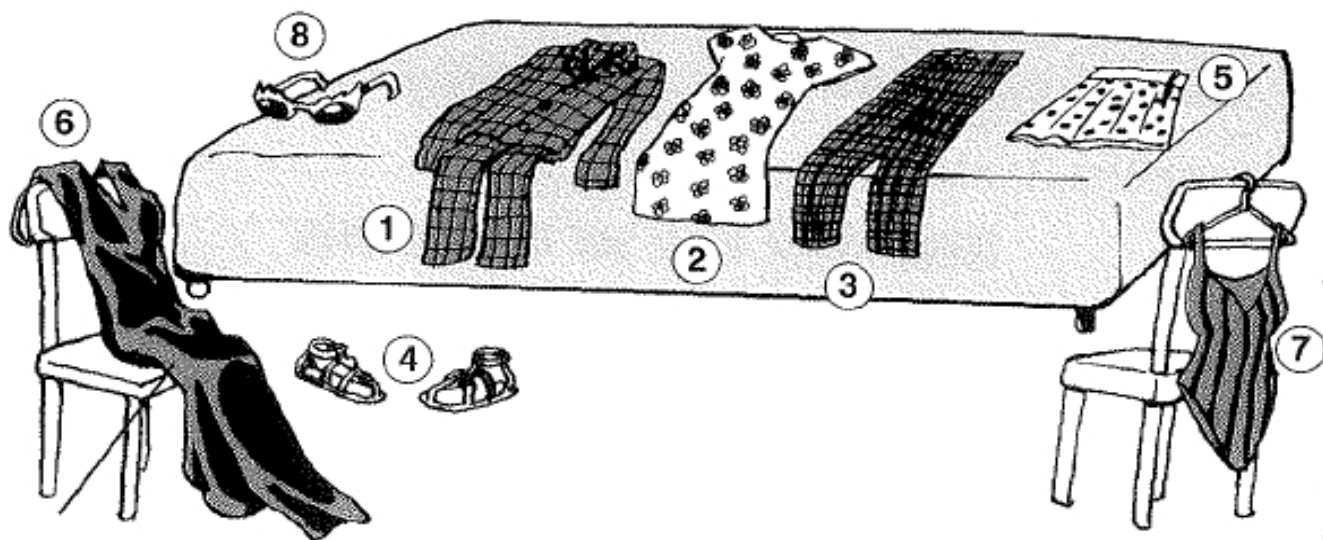
Préciser
des choses

Ma chère Anne,

La semaine dernière, c'était les soldes d'été et j'ai trouvé pour la nuit un (1) à carreaux. Je te l'envoie. Pour moi, j'ai acheté un tas de choses. D'abord, une petite robe (2), un (3) écossais, des (4) d'été, une jupe (5) et une (6) du soir. J'ai pris aussi un maillot de bain (7), très sympa. Le mois prochain, je pars à la Martinique et je suis impatiente de faire ma valise. Ah, j'ai oublié, j'ai aussi acheté des (8) très amusantes. Je te les montrerai. Je t'embrasse.

Alice

LES ÉMOTIONS ET LES SENTIMENTS — LE CARACTÈRE

► Caractériser une personne



LES ÉMOTIONS ET LES SENTIMENTS

1 Complétez les verbes.

tremble chante pleure crie ~~##~~ rougit sourit



1. Il rit.



2. Elle r_____.



3. Il s_____.



4. Il p_____.



5. Elle c_____.



6. Il t_____.



7. Il c_____.

2 Associez les phrases.

- | | |
|----------------|-----------------------|
| 1. Je ris. | a. J'ai peur. |
| 2. Je pleure. | b. Je suis content. |
| 3. Je tremble. | c. Je suis en colère. |
| 4. Je crie. | d. Je suis triste. |
| 5. Je rougis. | e. Je suis timide. |

1.	2.	3.	4.	5.
b				

3 Complétez les mots.

indifférent regrette colère contente triste jalouse surpris



1. Il est surpris.
2. Il est i_____.
3. Elle est c_____.
4. Elle r_____.
5. Elle est j_____.
6. Il est en c_____.
7. Il est t_____.

4 Associez les verbes et les noms.

- | | |
|---------------|----------------|
| 1. Aimer | a. Le regret |
| 2. Regretter | b. L'amour |
| 3. Souhaiter | c. La surprise |
| 4. Surprendre | d. Le souhait |

1.	2.	3.	4.
b			

B LE CARACTÈRE

5 Écrivez les mots soulignés sur le dessin.

Elle casse tout, elle est maladroite.Il chante, il rit, il est gai.Elle n'a peur de rien, elle est courageuse.Il n'aime pas travailler, il est paresseux.Elle sourit toujours quand elle parle, elle est aimable.Il a peur de tout, il est peureux.Elle fait attention, elle est prudente.



1. Elle est *aimable*.



2. Elle est



3. Il est



4. Il est

5. Elle est



6. Elle est



7. Il est



6 Associez les contraires.

1. Patient
2. Poli
3. Honnête
4. Prudent
5. Responsable
6. Discret
7. Sensible
8. Tolérant
9. Adroit
10. Équilibré
11. Optimiste

- a. Impoli
- b. Maladroit
- c. Indiscret
- d. Insensible
- e. Impatient
- f. Malhonnête
- g. Intolérant
- h. Imprudent
- i. Irresponsable
- j. Pessimiste
- k. Déséquilibré

1.	2.	3.	4.	5.	6.	7.	8.	9.	10.	11.
e										

7 Associez les abréviations et les mots.**Vie à deux**

- | | |
|-----------|-----------------|
| 1. hon. | a. affectueuse |
| 2. affec. | b. doux |
| 3. dyn. | c. intelligente |
| 4. équil. | d. honnête |
| 5. intel. | e. dynamique |
| 6. dx | f. sensible |
| 7. génér. | g. équilibré |
| 8. sens. | h. généreux |

Homme 42 ans, hon., dyn., équil. génér. et dx, cherche jeune femme célibataire, intel., affec. et sens. pour vie à deux.

1.	2.	3.	4.	5.	6.	7.	8.
d							

8 Barrez l'intrus dans chaque phrase.**Mes voisins n'ont que des défauts.**

- Ils sont *généreux*, durs et peureux.
- Ils sont méchants, impolis et aimables.
- Ils sont gais, menteurs et intolérants.

Mais mes amis, eux, n'ont que des qualités.

- Ils sont gentils, patients et paresseux.
- Ils sont doux, courageux et impatientes.
- Ils sont aimables, égoïstes et discrets.

9 Vrai ou faux ? Cochez.

- La vendeuse sourit aux clients. Elle est aimable.
- Il travaille beaucoup. Il est paresseux.
- Ils disent la vérité. Ils sont menteurs.
- Elle sait attendre. Elle est patiente.
- Elle ne pense qu'à elle. Elle est égoïste.
- Ils ne rient jamais. Ils sont gais.
- Il travaille tranquillement dans son bureau. Il est discret.
- Elles disent toujours « Bonjour », « Merci, Madame ». Elles sont polies.

Vrai	Faux
X	

SITUATIONS

1 Soulignez l'adjectif correct dans ces dialogues.

Caractériser
une personne

1. – Je trouve les automobilistes parisiens très **imprudents** / **optimistes**. Ils conduisent mal et dangereusement.
– Tu es gentille avec eux, moi, je les trouve complètement **courageux** / **irresponsables**.
2. – J'ai un voisin très **discret** / **égoïste**, je ne l'entends jamais : pas un bruit !
– Moi, mes voisins sont **tolérants** / **impolis** : ils ne disent jamais ni bonjour, ni bonsoir.
3. – Tu es très **patiente** / **gaie** aujourd'hui, pourquoi ?
– Parce que c'est mon anniversaire ! J'ai reçu un superbe cadeau. J'ai des parents très **généreux** / **malhonnêtes**.
4. – Dans les stades de football, je ne comprends pas les supporters **adroits** / **intolérants**.
– Tu as déjà vu des supporters **gentils** / **paresseux** quand leur équipe a perdu ?
5. – Quelle fille **douce** / **maladroite** ! Tu casses toujours quelque chose !
– Tu pourrais être plus **aimable** / **honnête** avec moi. Je t'aide comme je peux !
6. – Simone Huet est une femme très **sensible** / **courageuse**. Traverser l'Atlantique seule sur un canoë ! Tu imagines !
– Moi, je ne pourrais jamais ; je suis tellement **menteuse** / **peureuse**.

2 Complétez l'horoscope de Madame Irma.

Caractériser
une personne

aimable prudent dur patient généreux
indiscret honnête insensible malhonnête

Le Sagittaire est doux, sensible, discret et honnête, au contraire du Verseau qui est
..... (1), (2), (3),
et (4).

La Balance sourit toujours quand elle parle, elle offre toujours des cadeaux et elle sait attendre.
Elle dit toujours la vérité et fait toujours attention à tout, comme le Bélier qui est
..... (5), (6) et (7).
Il est (8) et (9).

3 Soulignez l'expression correcte dans cet e-mail.

Caractériser...
une personne

A : cabeaulieu@caravail.fr

De : afaugeroux@topmail.fr

Caroline,

Un petit e-mail, ma grande sœur chérie, car j'ai une nouvelle à t'annoncer !

Je crois bien que j'ai rencontré l'homme idéal !

Tu sais que j'ai un caractère difficile et que je suis parfois **tolérante / intolérante** (1) et très **patiente / impatiente** (2).

Adrien est d'abord, quelqu'un de très **égoïste / généreux** (3) : il me téléphone tous les soirs et, quand nous nous voyons, il a toujours un petit cadeau.

Et puis, il est très **gai / triste** (4), avec lui je **pleure / ris** (5) beaucoup, il connaît plein d'histoires drôles ! Avec un caractère aussi **optimiste / pessimiste** (6), il a bien sûr beaucoup d'amis.

Je les trouve tous très **méchants / gentils** (7).

Adrien a plein d'autres qualités, et je ne lui trouve aucun défaut ! Il est **dur / doux** (8),

et très **affectueux / indifférent** (9). Et si tu savais comme il est **sensible / insensible** (10) !

Je l'ai même vu **pleurer / rire** (11) au cinéma...

Bref, je pense que je te réécrirai bientôt. Gros bisous.

Agnès

LES ÉTUDES

► Dire ce que l'on fait ► Donner des directives ► Protester

A L'ÉCOLE

1 Complétez les mots.

bureau du directeur bibliothèque cour de récréation
cantine salle de classe salle des professeurs gymnase

1. La cour de récréation

4. Le b_____

2. Une s_____

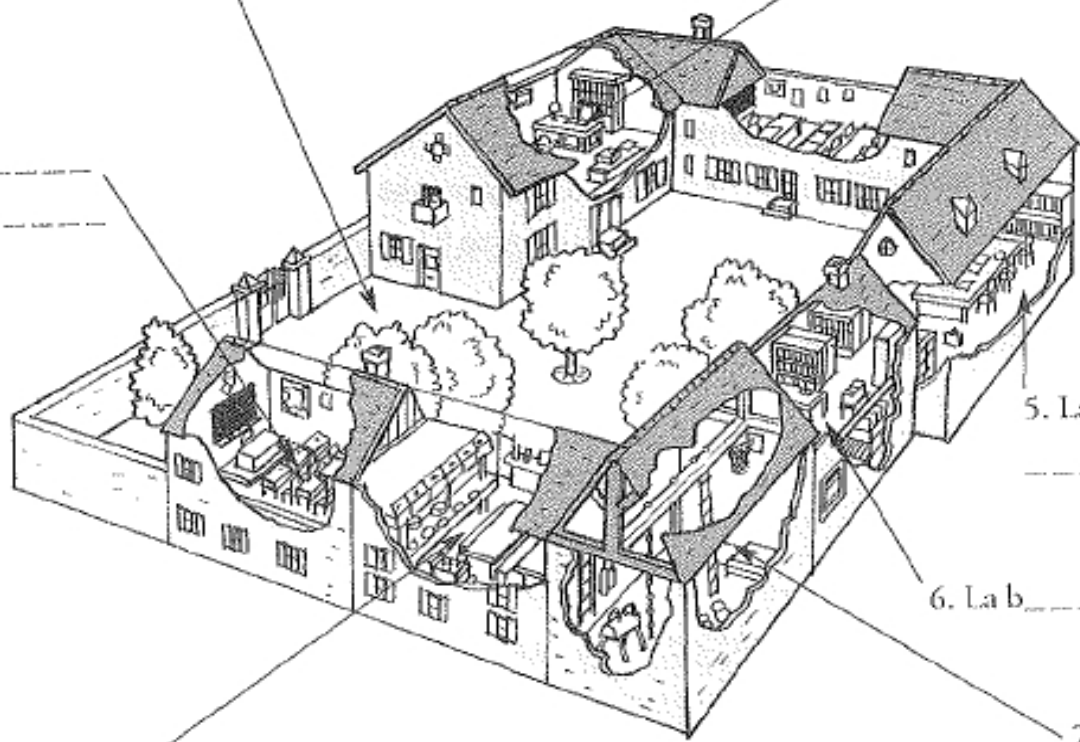

5. La s_____

3. La c_____

6. La b_____

7. Le g_____

2 Reliez les verbes aux lieux.

1. Faire du sport •
2. Déjeuner •
3. Étudier •
4. Jouer •
5. Lire •

- a. À la bibliothèque
- b. À la cantine
- c. Dans la cour de récréation
- d. Dans le gymnase
- e. Dans la classe

3 Trouvez les réponses. (N'oubliez pas l'article.)

directeur / directrice élèves enseignants bibliothécaire surveillants

1. Qui dirige l'école ? *Le directeur ou la directrice*
2. Qui surveille ?
3. Qui enseigne ?
4. Qui s'occupe de la bibliothèque ?
5. Qui étudie ?

4 Regardez le tableau et complétez.

3 ans	6 ans	11 ans	15 ans	18 ans
École maternelle	École primaire	Collège	Lycée	Université

1. Élena a 3 ans, elle est à l'*école maternelle*.
2. Samuel a 15 ans, il entre au cette année.
3. Jennifer a 11 ans, elle finit l'.....
4. Virginie a 13 ans, elle étudie au
5. Bastien a 18 ans, il entre à l'.....

5 Associez les lieux et les noms.

- | | |
|------------------------------|-----------------|
| 1. Il étudie à l'université. | a. Un collégien |
| 2. Elle fréquente l'école. | b. Une lycéenne |
| 3. Elle va au lycée. | c. Une écolière |
| 4. Il est au collège. | d. Un étudiant |

1.	2.	3.	4.
<i>d</i>			

6 Associez.**Qui fait quoi ?**

- | | |
|------------------------------------|--------------------------|
| 1. Il étudie. | |
| 2. Il enseigne. | |
| 3. Il fait un exercice. | |
| 4. Il interroge. | a. Le professeur |
| 5. Il note. | b. L'élève ou l'étudiant |
| 6. Il corrige. | |
| 7. Il a une bonne / mauvaise note. | |
| 8. Il donne un cours. | |
| 9. Il a un devoir. | |
| 10. Il suit un cours. | |

1.	2.	3.	4.	5.	6.	7.	8.	9.	10.
b									

7 Complétez les phrases.

1. ~~écrire~~ écriture
Tu dois *écrire* plus gros, ton est trop petite.
2. lire lecture livres
Notre professeur nous donne beaucoup de à C'est formidable parce que j'aime beaucoup la
3. traduction traduire
Vous devez ce texte en espagnol pour demain. Attention ! Ce n'est pas une facile.
4. calcul calculer calculatrice
Vous n'avez pas besoin de votre pour faire ce
Vous devez apprendre à de tête.

8 Complétez les mots.

table chaises bureau tableau cartable carte

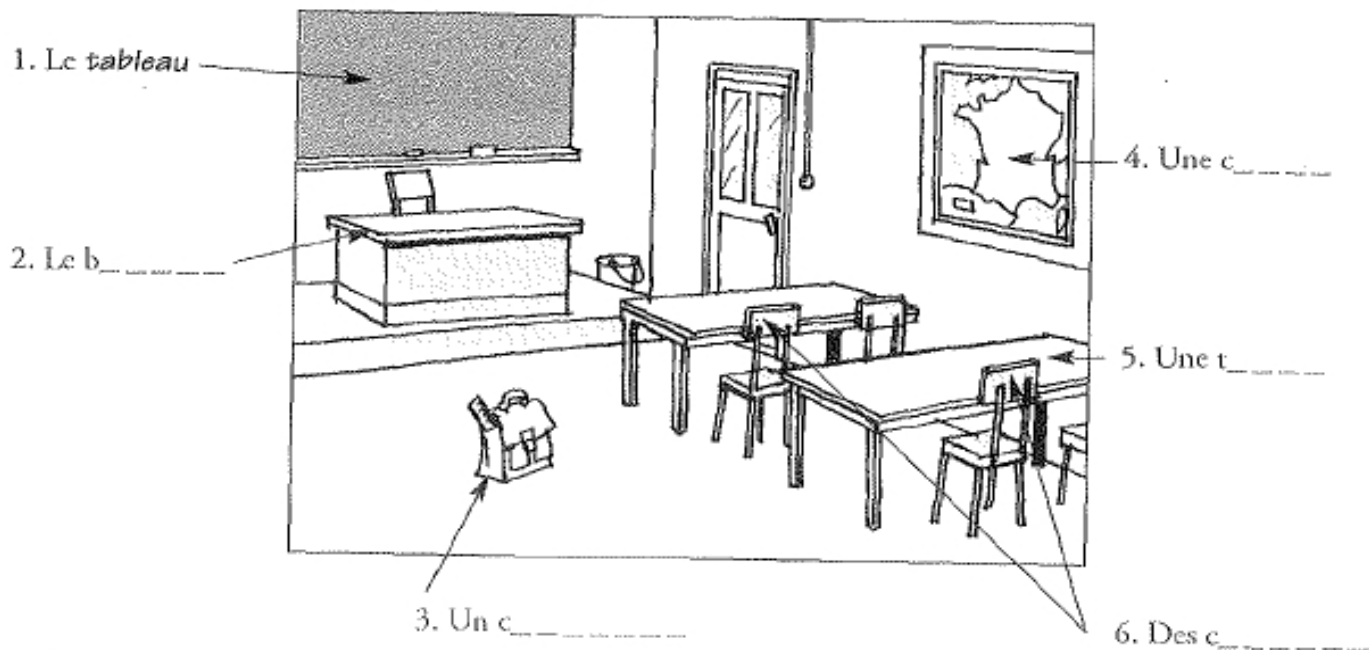

9 Complétez les mots.

règle classeur trousse crayon cahier stylo livre gomme calculatrice taille-crayon

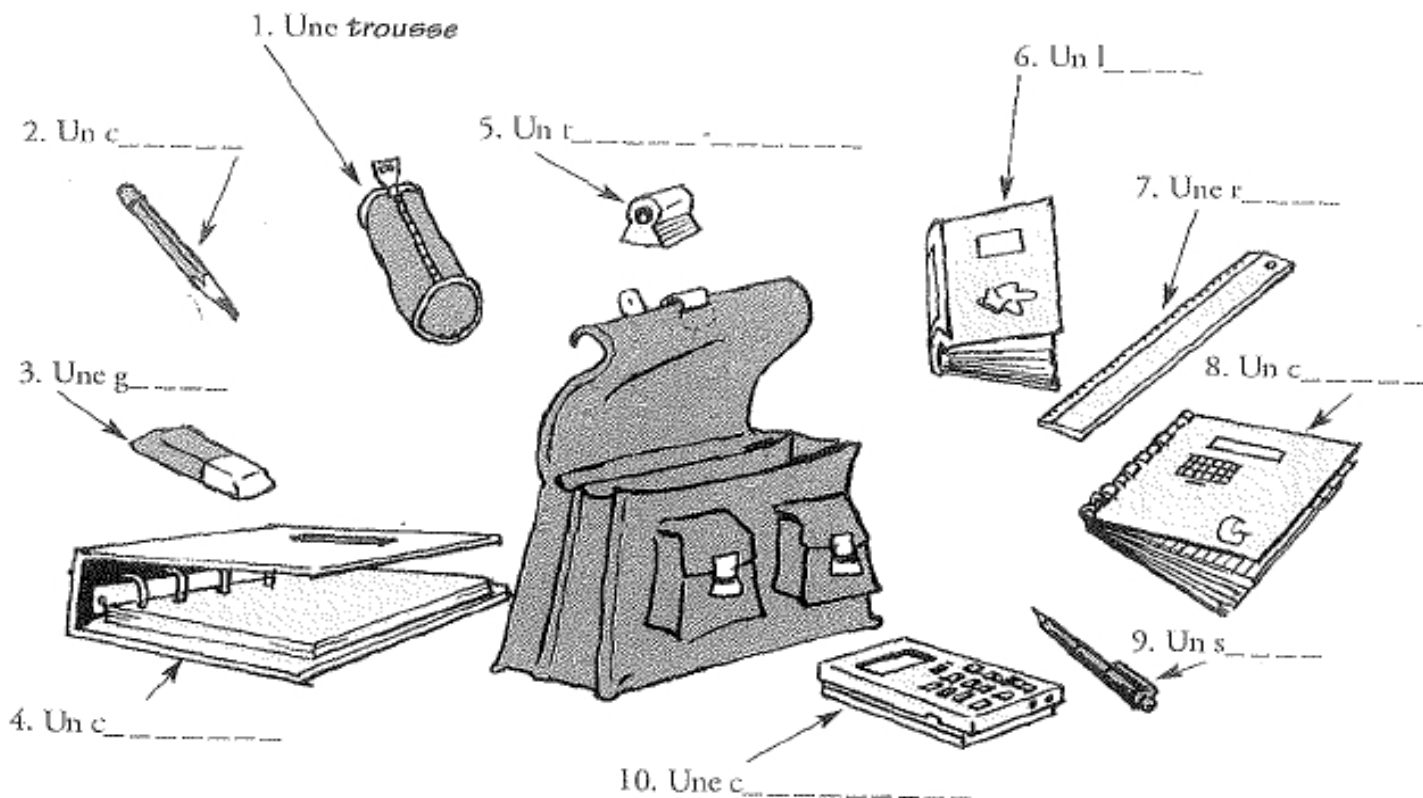

10 Remplissez la grille.

tableau calculatrice carte règle cartable gomme

1. Pour faire des opérations difficiles, on se sert d'une
2. On fait des lignes bien droites avec une
3. On peut voir les villes, les fleuves et les montagnes sur une
4. Il doit effacer un mot, il prend une
5. Le professeur écrit sur un
6. L'élève met tout son matériel de classe dans son

	3					5		6
1		A			L	T		C
			4			A		
2	R				E	B		
						L		
			M			E		
						A		
						U		

11 Écrivez les mots qui manquent sur le dessin B.

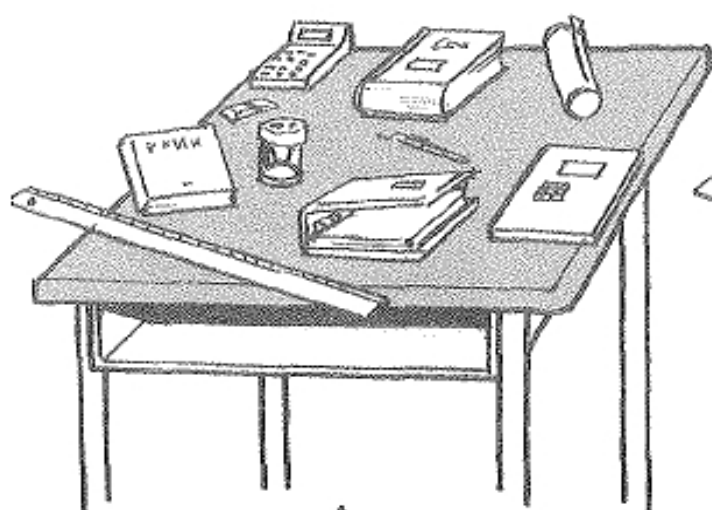

A

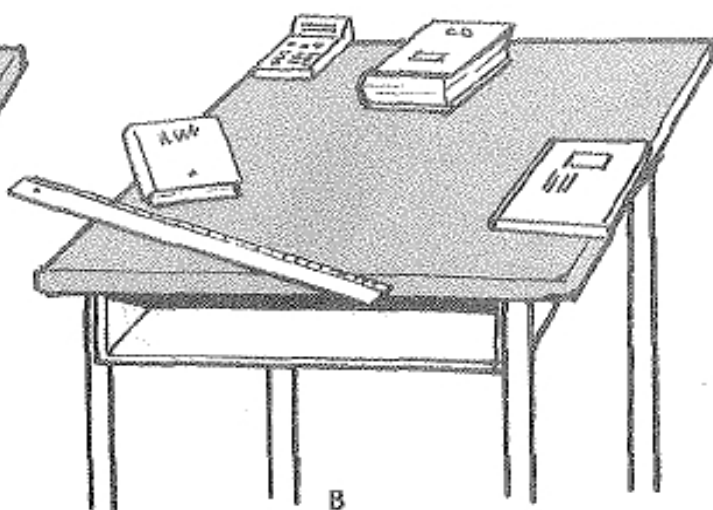

B

le stylo

.....

.....

B LES MATIÈRES ET LES DIPLÔMES

12 Regardez l'emploi du temps et complétez.

Emploi du temps

LUNDI		MARDI		MERCREDI		JEUDI		VENDREDI		SAMEDI	
8.30		8.30	Latin	8.30	Anglais	8.30	Sciences	8.30	Maths	8.30	
9.30	Français	9.30	Anglais	9.30	Français	9.30	Musique	9.30	Maths	9.30	
10.30	Latin	10.30	Français	10.30	Maths	10.30	Espagnol	10.30	Espagnol	10.30	
11.30	Contre	11.30	Contre	11.30		11.30	Contre	11.30	Contre	11.30	
12.30		12.30		12.30		12.30		12.30		12.30	
13.00	Mathématiques	13.00	Histoire-Géo	13.00		13.00	Arts plastiques	13.00	Physique-chimie	13.00	
14.00	Espagnol	14.00	Sciences	14.00		14.00	Gymnastique	14.00	Anglais	14.00	
15.00	Histoire	15.00	Gymnastique	15.00		15.00	Maths	15.00	Latin	15.00	
16.00	Français	16.00	Gymnastique	16.00		16.00		16.00	Français	16.00	

Attention : on dit souvent maths (mathématiques), gym (gymnastique), géo (géographie)... et prof (professeur) quand on parle.

- Le mardi, Amélie prend ses affaires de sport parce qu'elle a deux heures de *gymnastique*.
- Le lundi, elle doit avoir ses dictionnaires parce qu'elle a quatre heures de langues : une heure d'....., une heure de et deux heures de
- Le jeudi, elle n'oublie pas ses crayons de couleur pour son cours d'.....
- Le lundi, elle a besoin de sa calculatrice pour le cours de
- Le jeudi, elle emporte sa flûte car elle en a besoin pour le cours de

13 Associez.

Que fait-on dans chaque matière ?

- | | |
|------------------------|---|
| 1. En mathématiques, | a. on fait des opérations. |
| 2. En histoire, | b. on étudie des textes anciens. |
| 3. En gymnastique, | c. on chante, on lit les notes. |
| 4. En géographie, | d. on fait du sport. |
| 5. En latin, | e. on fait des expériences scientifiques. |
| 6. En physique-chimie, | f. on découvre le passé. |
| 7. En musique, | g. on dessine des cartes. |

1.	2.	3.	4.	5.	6.	7.
a						

14 Complétez les mots.

passer examen contrôles réussir concours devoirs évaluer



Ils passent un examen.



Il a tout réussi.

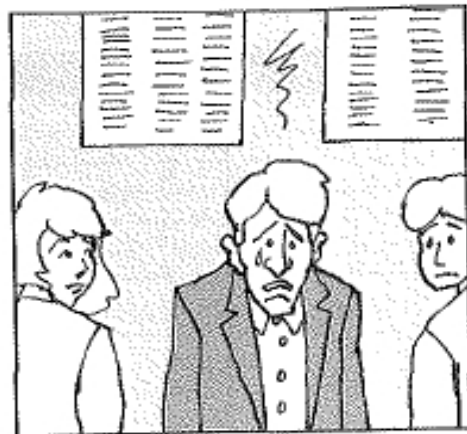

Il a tout raté.

1. Dans toutes les matières, on fait des *contrôles* pour é_____ les connaissances.
2. Le professeur donne des d_____ à faire à la maison.
3. Le baccalauréat est un e_____ qui permet d'entrer à l'université.
4. Pour entrer dans certaines écoles, il faut p_____ un c_____ ; seuls les meilleurs sont admis.
5. Pour r_____ un examen, il faut avoir de bonnes notes.

15 Complétez les phrases.

Doctorat	+ 5
Maîtrise	+ 4
Licence	+ 3
Baccalauréat	

1. Après trois ans d'études, vous passez un examen pour obtenir une *licence*.
2. Pour le dernier diplôme universitaire, le, vous devez écrire une thèse.
3. Si vous continuez vos études après la licence, vous devez écrire un mémoire pour avoir votre
4. Il faut réussir le pour entrer à l'Université.

16 Complétez le dialogue.

Après le bac

Fabien : Qu'est-ce que tu vas faire ?

Toi : Mon père est médecin, je crois que je vais faire comme lui et aller à la *faculté de médecine* (1).

Fabien : Et toi, Gégé ?

Gégé : Moi, je m'inscris à la fac de (2), vous savez que j'ai toujours voulu devenir avocat.

Karine : Moi, ce sont les nouvelles technologies qui m'intéressent, donc des études d'..... (3).

Noriko : Moi, ce sera sculpture ou peinture, je ne sais pas encore mais je fais l'..... (4).

Et toi, Fabien ?

Fabien : Moi, je veux travailler à l'export. Il faut que je passe un concours pour entrer dans une école de (5).

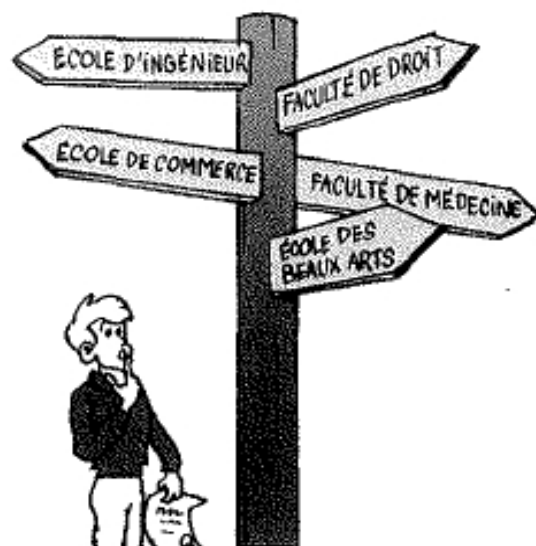
**SITUATIONS****1** Complétez le dialogue.

géo maths étudier note contrôle
prof lycée exercices jouer carte

Dire ce que
l'on fait

Thomas : Dis, tu es prêt pour le (1) de (2) ?

Nathanaël : Oui, je connais très bien les régions et les villes. Le (3) va certainement nous donner une (4) de France à compléter.

La dernière fois, j'ai eu une bonne (5), 16 sur 20, mais je veux faire mieux.

Thomas : Tu as fait tous les (6) de (7) ?

Nathanaël : Bien sûr, tu sais que je veux rentrer au (8) l'année prochaine, pas toi ?

Thomas : Oh, moi, je préfère (9) au foot qu'..... (10) !

2 Soulignez l'expression correcte dans ce règlement intérieur.

Donner des directives

- Il est interdit de manger et de boire **à la cantine** / dans les salles de classe.
- Les chaussures de sport sont obligatoires pour les cours de **géographie** / de gymnastique.
- Il faut parler espagnol pendant les leçons **d'anglais** / d'espagnol.
- La classe** / Le bureau du directeur est ouvert tous les jours de 8 h 30 à 17 h.
- Il est interdit de jouer au ballon **à la bibliothèque** / dans la salle de gymnastique.
- Il ne faut pas porter une casquette **dans la cour de récréation** / en cours.



3 Complétez cette lettre.

Protester

note étudie classe professeur
mathématiques élève matière université professeur

Monsieur le (1),
 Je ne comprends pas pourquoi mon fils Mathieu qui est (2) dans votre
 (3) de 6^e a toujours une mauvaise (4) en (5).
 C'est une (6) qu'il aime et qu'il (7) tous les jours avec moi.
 Je suis aussi diplômée de l'..... (8) et donc capable de l'évaluer.
 Pourrions-nous nous rencontrer à ce sujet ?
 Je vous remercie d'avance et vous adresse, Monsieur le (9), mes meilleures
 salutations.
 Gérard Legrand

LE TRAVAIL

► Exprimer un souhait ► Informer sur les personnes ► Dire ce que l'on fait

A LES PROFESSIONS ET LES LIEUX DE TRAVAIL

1 Complétez les mots.

agriculteur ~~ouvrier~~ école facteur commissariat de police magasin serveur hôpital

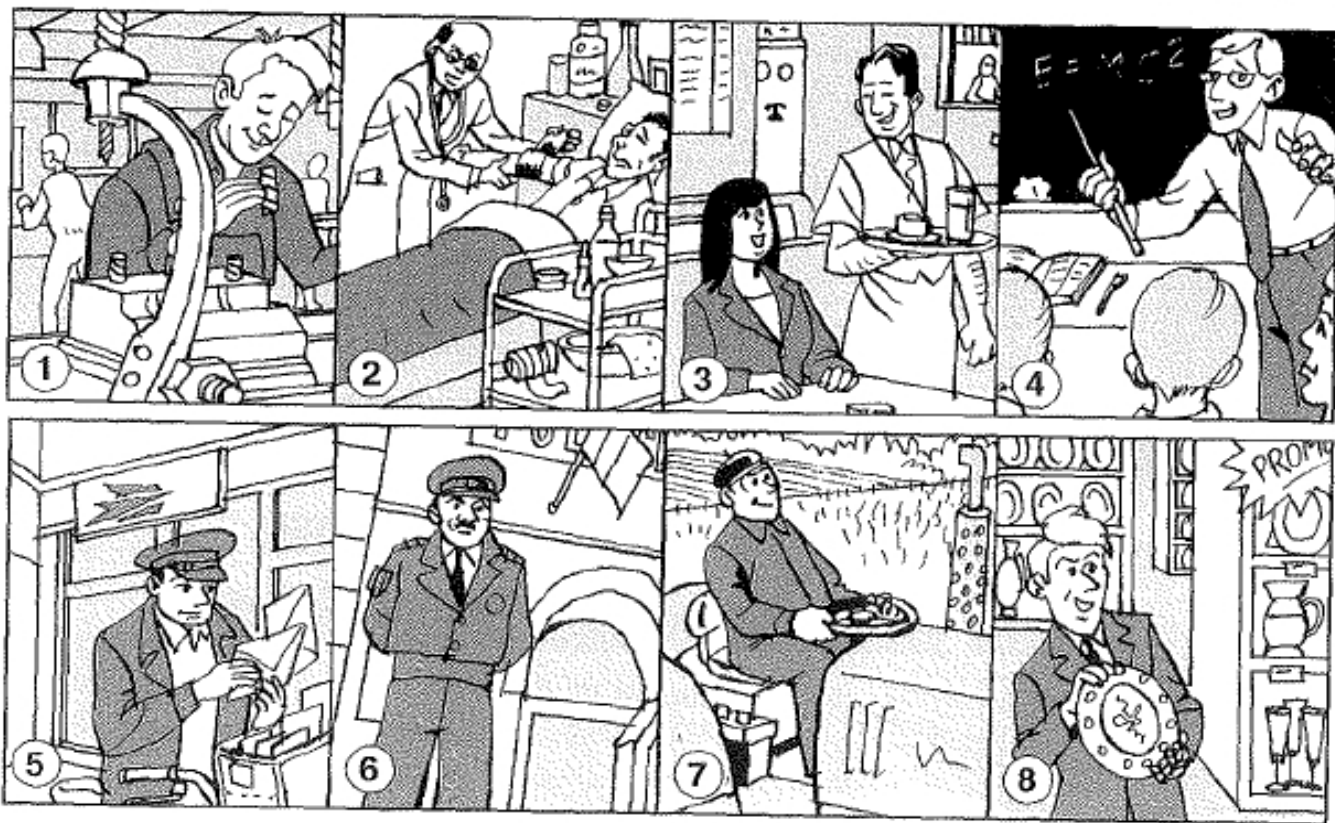

- | | |
|----------------------------------|-------------------------------|
| 1. Une usine / Un <i>ouvrier</i> | 5. Une poste / Un f_____ |
| 2. Un h_____ / Un médecin | 6. Un c_____ /
Un policier |
| 3. Un café / Un s_____ | 7. Les champs / Un a_____ |
| 4. Une é_____ / Un professeur | 8. Un m_____ / Un vendeur |

2 Soulignez le mot correct.

- Une secrétaire travaille **dans une rue** / dans un bureau.
- Un médecin consulte **dans un hôpital** / dans un garage.
- Un ouvrier est employé **dans un café** / dans une usine.

Le travail

4. Un acteur joue **dans un théâtre / dans les champs.**
5. Une infirmière soigne **dans un hôpital / dans un commissariat.**
6. Un chauffeur de taxi gagne sa vie **dans une voiture / dans un bureau.**
7. Une hôtesse de l'air sert **dans une usine / dans un avion.**
8. Un vendeur travaille **à la poste / dans un magasin.**

3 Associez les professions et les lieux.

- | | |
|------------------------|----------------------------------|
| 1. Un coiffeur | a. Une agence immobilière |
| 2. Un dentiste | b. Un garage |
| 3. Un plombier | c. Un magasin |
| 4. Un mécanicien | d. Un salon de coiffure |
| 5. Un vendeur | e. Un bureau d'études |
| 6. Un architecte | f. Les maisons, les appartements |
| 7. Un agent immobilier | g. Un cabinet dentaire |

1.	2.	3.	4.	5.	6.	7.
d						

B LES ACTIVITÉS PROFESSIONNELLES

4 Complétez les mots.

imprimante dossiers ciseaux enveloppes ordinateur calculatrice

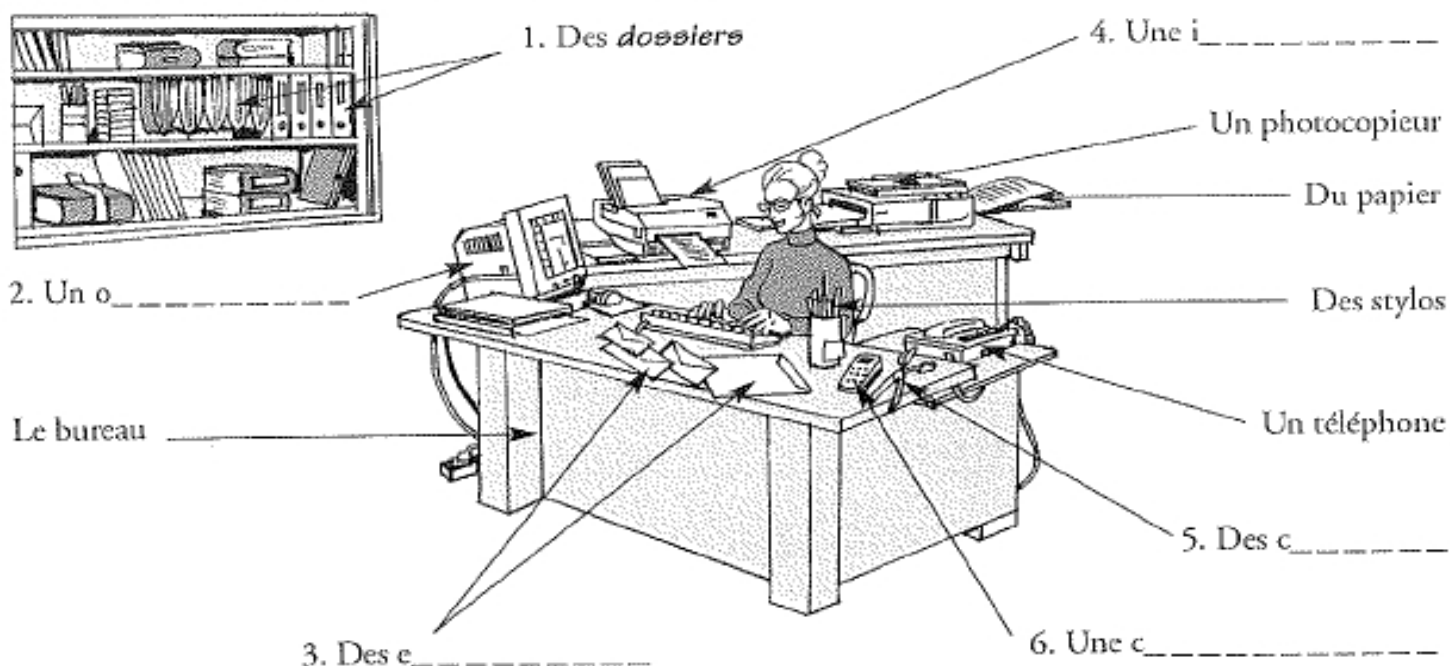

5 Complétez les phrases.

enveloppe photocopieur ciseaux dossiers ordinateur calculatrice téléphone

1. La secrétaire met la lettre dans l'*enveloppe*.
2. Elle prend des pour couper du papier.
3. Quand le sonne, elle répond.
4. Elle classe les documents importants dans des
5. Elle tape les lettres sur l'.....
6. Elle prend sa si elle a des calculs difficiles à faire.
7. Pour faire des copies, elle utilise le

6 Vrai ou faux ? Cochez.

1. Un plombier répare les voitures.
2. Un banquier vend de la viande.
3. Un facteur distribue le courrier.
4. Un journaliste écrit des articles.
5. Un professeur fabrique des machines.
6. Un agriculteur cultive des légumes.

Vrai	Faux
	X

7 Trouvez la profession.

directeur employés personnel comptable chef de service

1. Il est responsable d'une partie de l'entreprise. C'est le *chef de service*.
2. Il dirige la société. C'est le
3. Il s'occupe de la partie financière. C'est le
4. Ils travaillent dans les bureaux de la société. Ce sont les
5. Le, ce sont toutes les personnes qui travaillent pour une même entreprise.

8 Associez les verbes et les noms.

- | | |
|---------------|-----------------|
| 1. Recevoir | a. La direction |
| 2. Vendre | b. Le travail |
| 3. Diriger | c. La réception |
| 4. Employer | d. L'accueil |
| 5. Travailler | e. L'emploi |
| 6. Accueillir | f. La vente |

1.	2.	3.	4.	5.	6.
c					

Le travail

9 Complétez les phrases.

le salaire la durée du contrat les horaires le poste le lieu de travail

1. Le poste : infirmière
2. : 1 350 euros par mois
3. : un an
4. : lundi à samedi, 8 h à 17 h
5. : clinique de Marigny

10 Reliez les abréviations et les mots.

- | | | |
|------------|---|-------------------------------|
| 1. rech. | • | a. anglais |
| 2. cand. | • | b. bilingue |
| 3. CV | • | c. candidature |
| 4. CDD | • | d. contrat à durée déterminée |
| 5. soc. | • | e. curriculum vitae |
| 6. intern. | • | f. expérimenté(e) |
| 7. sec. | • | g. internationale |
| 8. bil. | • | h. recherche |
| 9. ang. | • | i. secrétaire |
| 10. expér. | • | j. société |

sté. intern. rech. sec. bil. ang. expér. CDD 6 mois, envoyer CV et lettre cand. à Promotex, 15, boulevard Voltaire, 75011 Paris.

11 Complétez les mots.

grève congé stage chômage syndicat retraite



12 Vrai ou faux ? Cochez.

- Paul est en vacances : il fait grève.
- Marie est en congé : elle visite la Grèce.
- Patrick est dans l'entreprise pour apprendre : il fait un stage.
- Mathias a 30 ans. Il ne travaille plus : il est à la retraite.
- Roland cherche un emploi depuis six mois : il est au chômage.
- Marius a arrêté de travailler : pour protester il fait grève.
- Louis organise une manifestation : il fait partie d'un syndicat.

Vrai	Faux
	X

13 Reliez.

Parlez-nous de votre travail

- | | | |
|---|---|--------------------------------------|
| 1. – Où déjeunez-vous ? | • | a. – Oui, couramment et italien. |
| 2. – Combien gagnez-vous actuellement ? | • | b. – 9 h 15 à 17 h 30 sauf le lundi. |
| 3. – Quels sont vos horaires ? | • | c. – À la cafétéria. |
| 4. – Où travaillez-vous ? | • | d. – Dans un magasin de chaussures. |
| 5. – Parlez-vous anglais ? | • | e. – Je suis vendeur. |
| 6. – Que faites-vous ? | • | f. – 1 580 euros par mois. |

SITUATIONS

1 Complétez le dialogue.Exprimer
un souhait

coiffeuse infirmier journaliste médecin
agricultrice professeur profession mécanicien

Journaliste : Qu'est-ce que vous voulez faire plus tard quand vous serez grands ?

Dorothée : Je veux être (1), j'adore créer de nouvelles coiffures.

Sylvain : Je veux devenir (2), travailler pour un grand journal, c'est super !

Omar : Moi, je serai (3) ou (4), mais je veux travailler dans un hôpital.

Claudia : Je veux travailler à la campagne avec des animaux, je veux être (5).

Tristan : Moi, j'aime la mécanique, les motos, les voitures, alors je serai (6).

Journaliste : Il y a une (7) qui ne vous intéresse pas ?

Tous : (8) parce que les élèves sont fatiguants !

2 Complétez l'annonce et la lettre.

Informez sur
les personnes

A/ société CV recherche internationale
comptable contrat bilingue

Distributal, importante (1) (2)
d'import-export de CD et de cassettes audio et vidéo (3)
son nouveau (4). Le (la) candidat(e) doit être
..... (5) français-anglais. Nous offrons un
..... (6) d'un an. Envoyez votre (7) à
l'adresse suivante : emploi@distributal.com

B/ stage expérience couramment travailler entreprise emploi

Messieurs,

Votre offre d'..... (1) parue sur « internet-emploi.fr » m'intéresse vivement.

Âgé de 32 ans, j'ai quatre ans d'..... (2) dans la comptabilité.

Je souhaite (3) pour une (4) internationale.

Je parle (5) anglais parce que je reviens des États-Unis ;

j'ai fait un (6) de six mois dans une banque à New York.

Dans l'attente de vous rencontrer très bientôt, recevez, Messieurs, mes meilleures salutations.

Paul Jeannet

3 Complétez le dialogue.

Dire ce que
l'on fait

chômage secrétaire téléphone agence immobilière
dossiers directeur ordinateur bureau salaire travail lettres

Jessica : Alors, tu as trouvé un (1) ?

Audrey : Oui, je suis (2) du (3) d'une (4).

Jessica : Tu es contente ?

Audrey : Ce n'est pas mal. J'ai un bon (5), 2 150 euros par mois et
Monsieur Labourier est sympa.

Jessica : Tu es dans ton (6) toute la journée ?

Audrey : Oui, je passe tout mon temps à taper des (7). Heureusement,
j'ai un excellent (8). Et puis, il y a toujours des (9)
à classer et le (10) n'arrête pas de sonner ! Je n'ai pas une minute à moi !

Jessica : Remarque, c'est mieux que d'être au (11) !

Audrey : Ça, c'est bien vrai !

LES VACANCES ET LE TOURISME

- Demander des informations / des précisions ➤ Donner des conseils
➤ Dire ce que l'on a fait

A LE VOYAGE

1 Associez.

- | | |
|------------------|---------------------|
| 1. Se renseigner | a. Une information |
| 2. Réserver | b. Un échange |
| 3. Échanger | c. Une réservation |
| 4. Annuler | d. Un renseignement |
| 5. Louer | e. Une location |
| 6. S'informer | f. Une annulation |

1.	2.	3.	4.	5.	6.
<i>d</i>					

2 Soulignez le mot correct.

- Demander des renseignements / un voyage.
- Louer un voyage / une voiture.
- Réserver une place / des informations.
- Annuler un renseignement / une réservation.
- Échanger un billet / un voyage.

3 Complétez les phrases.

1. voyager voyage voyageur

J'adore *voyager*, on peut dire que je suis un grand : l'année prochaine, j'ai programmé un autour du monde.

Les vacances et le tourisme

2. départ partir arrivée arriver

– À quelle heure tu vas, demain ?

– L'heure de est prévue à 20 heures et l'..... à 24 heures. Je vais en pleine nuit.

3. tourisme touristes touristique

C'est un lieu très

De nombreux viennent chaque année.

Je vais réserver dans cet office de

4 Complétez les mots.

dépliant catalogue office de tourisme publicité agence de voyages



1. Une agence
de voyages

2. Un o.....
.....

3. Un
c.....

4. Un
d.....

5. Une
p.....

5 Complétez le dialogue.

renseigner réserver catalogue dépliant voyage informations

L'employée : Bonjour Madame, je peux vous *renseigner* (1) ?

La cliente : Oui, j'ai vu dans votre (2) que vous organisez un (3) au Costa Rica pour deux semaines et je voudrais des (4) supplémentaires.

L'employée : Eh bien, je vous donne ce (5) où tout est indiqué.

La cliente : Merci. Est-ce que je pourrais (6) par Internet ?

L'employée : Pas de problème !

La cliente : Merci, au revoir.

6 Complétez le dépliant.

assurance vol transport personne location transferts

Week-end à Monaco

Prix par *personne* (1) pour deux nuits avec
t..... (2) en avion : 457 euros*

* Ce prix comprend :

- Le v..... (3) aller-retour
- Les t..... (4) aéroport / hôtel /
aéroport
- L'a..... (5) annulation
- La l..... (6) d'une voiture

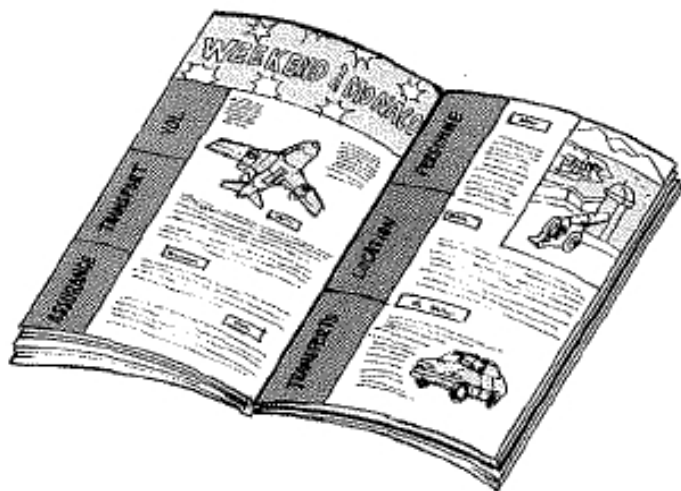

7 Écrivez les mots soulignés sur le dessin.

L'avion

1. Un passager

2. La

3. Le

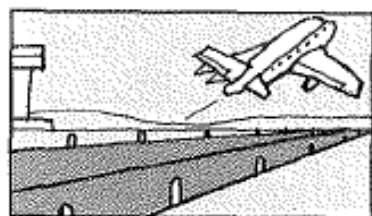

L'avion décolle.



L'avion vole.



L'avion atterrit.

Un passager montre à l'hôtesse sa carte d'embarquement.

L'hôtesse est dans le couloir central.

La dame a des bagages sur le siège à côté d'elle.

Il attache sa ceinture.

12 Mettez dans l'ordre. Écrivez le numéro qui convient.

Une réservation à l'hôtel

A/

- Oui pour combien de personnes ?
- Très bien, je la prends.
- Bonjour, vous avez des chambres libres ? 1
- Trois.
- Voici votre clé, c'est la chambre n° 58.
- J'ai une chambre avec salle de bains à 54 euros la nuit.

B/

- Je suis désolé, l'hôtel est complet à cette période.
- En septembre seulement.
- Allô, bonjour, je voudrais réserver une chambre pour deux personnes.
- Du 15 au 30 août.
- Il y a de la place quand ?
- C'est trop tard, merci. Au revoir.
- Pour quand ?

13 Complétez les mots.

guide appareil-photo caméscope plan carte sac à dos

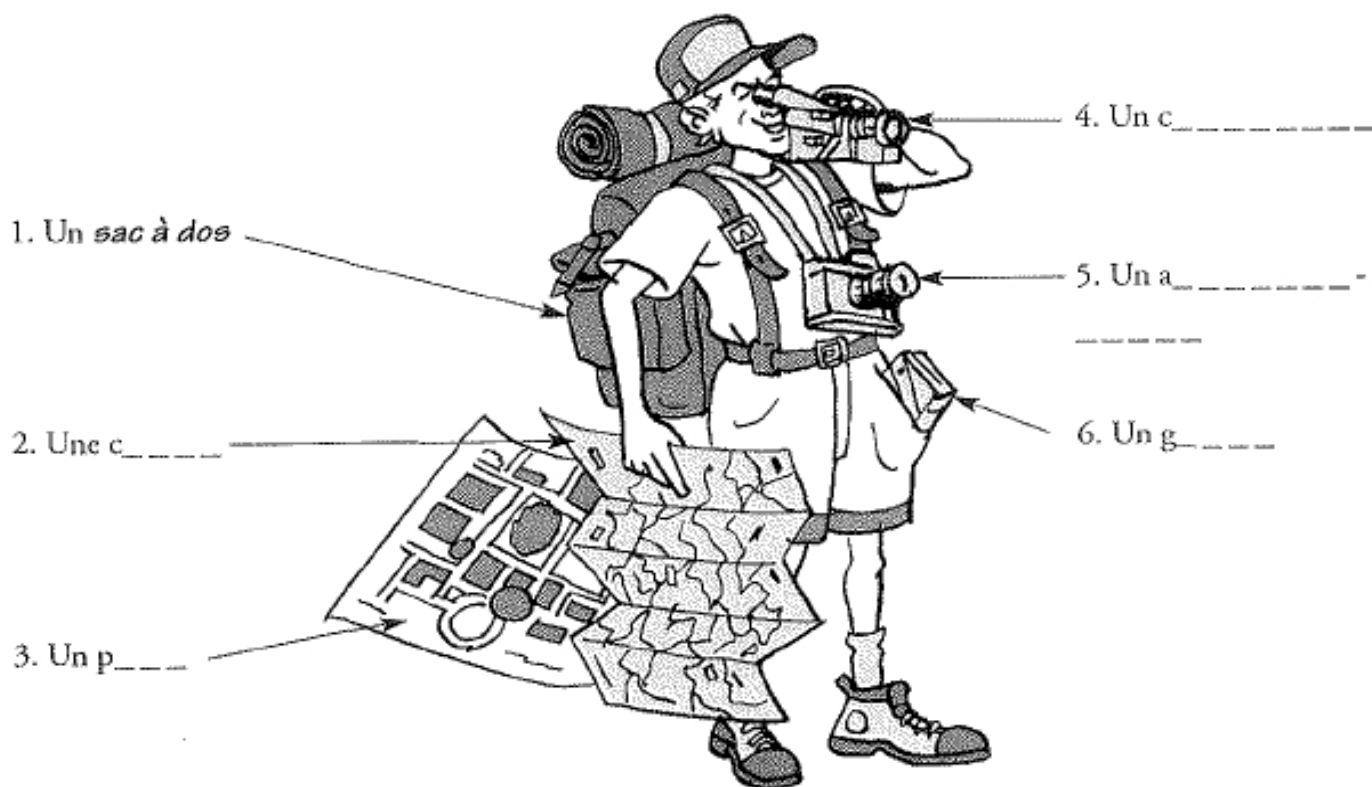

14 Qu'est-ce que c'est ? Répondez. (N'oubliez pas l'article.)

1. Ça sert à se repérer dans une ville : *Un plan*
2. Ça sert à filmer :
3. On y trouve des informations touristiques sur une région :
4. On prend des photos avec :
5. Pour voyager, c'est plus pratique qu'une valise :
6. Avec elle, on ne peut pas se perdre dans la région visitée :

15 Dites si la personne est contente ou non. Cochez.

1. Ce voyage est merveilleux.
2. Le musée était encore fermé !
3. Nous avons eu de la pluie chaque jour.
4. La visite de ce musée est passionnante.
5. Je me suis ennuyée.
6. Le temps a été superbe.
7. Cette région est magnifique.
8. Ce voyage est trop fatigant.

Elle est contente.	Elle n'est pas contente.
X	

SITUATIONS**1** Complétez le dialogue.

touristes arrivée départ partir
vol réserver place billet d'avion

Demander des
informations /
des précisions

- Bonjour, Madame. Que puis-je pour vous ?
- Je voudrais (1) un (2) pour San Francisco.
- Vous voulez (3) quand ?
- Le 12.
- Attendez, je regarde si c'est possible... Oui, alors, vous avez un (4) direct sur US Airlines à 9 heures 30, (5) de l'aéroport Charles de Gaulle et (6) à San Francisco à 13 heures, heure locale.
- Je peux réserver ma (7) tout de suite ?
- Oui, bien sûr, en classe (8) ?
- Oui.
- Très bien, voilà votre billet.

2 Complétez le dialogue.Donner
des conseilsdépart vols hôtels guide
taxis photos voyageur assurance trains

- Jacques, toi qui es un grand (1), tu peux me donner quelques conseils avant mon (2) en Afrique ?
- D'abord, achète un bon (3) touristique. Réserve tes (4) sur des compagnies aériennes régulières et prends une bonne (5) : on ne sait jamais, avec les transports, les animaux sauvages...
- Et une fois sur place ?
- Si tu aimes le confort, va dans les grands (6) de 4 ou 5 étoiles, mais si tu veux rencontrer des personnes, sors des endroits touristiques, utilise les (7) collectifs, prends les (8) pour t'arrêter dans les petites gares.
- Merci pour tous ces bons conseils, Jacques.
- Ah... j'oubliais une chose, ne prends jamais de (9) des gens sans leur demander la permission ! Ils n'aiment pas ça et c'est normal, non ?

3 Complétez la lettre.Dire ce que
l'on a faitguide voyage hôtel musée train
caméscope billet compartiment touristes

Chère Maman,

Quelques nouvelles rapidement. Mon premier (1) en (2) a été mouvementé ! D'abord, j'ai oublié de composer mon (3) et j'ai dû payer 40 euros. Et puis, quand je suis arrivée à Perpignan, j'ai oublié dans le (4) mon petit sac avec mon (5). Dommage !

Je ne pourrai pas filmer la région qui est magnifique.

Je suis installée dans l'..... (6) que tu as réservé pour moi. J'y suis bien : il est petit, confortable et très calme parce qu'il y a peu de (7) en cette saison. Demain, je visite un (8) de peintures (j'ai lu dans mon (9) qu'il est très intéressant).

Je t'enverrai des cartes postales, c'est promis. Je t'embrasse.

Sophie

LES ÉLÉMENTS NATURELS ET LE TEMPS QU'IL FAIT

► Informer sur le temps ► Décrire un lieu



LES ÉLÉMENTS NATURELS

1 Complétez les mots.

soleil montagne île lac rivière plage forêt océan ciel lune mer étoiles sable

1. Le soleil

2. La p_____

3. Les é_____

4. La l_____

5. L'î_____

6. Le c_____

7. L'o_____

8. La f_____

9. La r_____

10. La m_____

11. Le s_____

12. Le l_____

13. La m_____

2 Soulignez le mot correct.

1. La lune / Le soleil brille la nuit.
2. Il aime beaucoup l'océan / la mer / le lac Méditerranée.
3. Le lac / L'océan / La mer Baltique se trouve au nord de l'Europe.
4. L'océan / La mer / Le lac Pacifique sépare le Japon des États-Unis.
5. L'eau des mers / lacs / océans de montagne est en général très froide.

Les éléments naturels et le temps qu'il fait

3 Barrez l'intrus.

1. soleil – ~~ne~~ – lune
2. plage – sable – montagne
3. étoiles – ciel – mer
4. plage – mer – forêt
5. sable – montagne – forêt

4 Associez les noms et les adjectifs.

- | | |
|----------------|---------------|
| 1. Les étoiles | a. Terrestre |
| 2. La montagne | b. Étoilé |
| 3. La mer | c. Maritime |
| 4. L'océan | d. Montagneux |
| 5. La terre | e. Désertique |
| 6. Le désert | f. Océanique |

1.	2.	3.	4.	5.	6.
b					

5 Complétez les phrases.

désertique océanique ~~montagneuse~~ terrestre étoilé maritime

1. J'habite dans les Alpes, c'est une région *montagneuse*.
2. L'été, dormir sur la plage, sous un ciel, c'est le paradis !
3. Au bord de l'océan Atlantique, on dit que le climat est
4. Le train est un moyen de transport, le bateau un moyen de transport
5. Le climat est très sec et très chaud.

B LE TEMPS QU'IL FAIT

6 Complétez les mots.

orage brouillard soleil neige vent nuages pluie

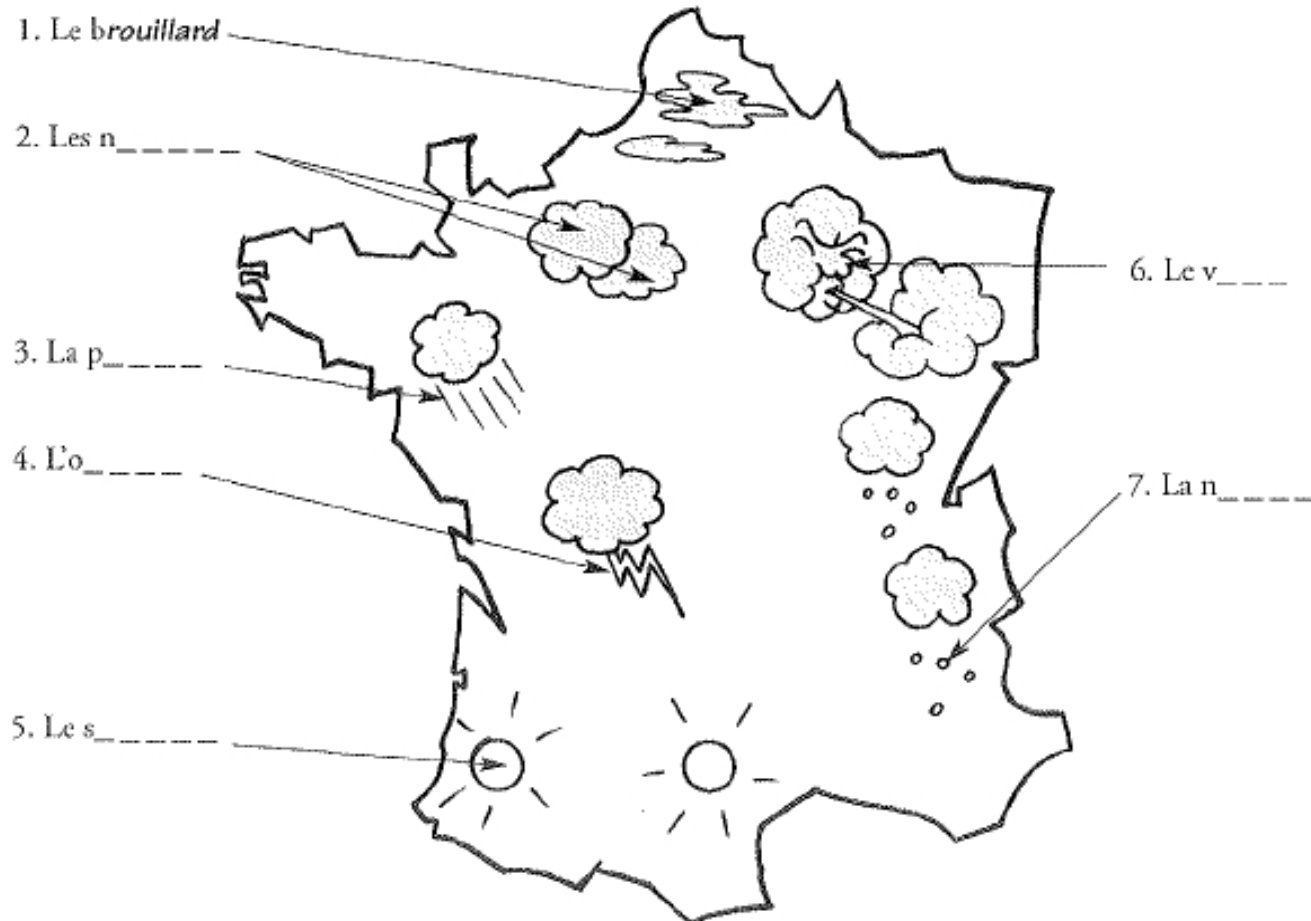

7 Remplissez la grille.

la neige le soleil les nuages le ciel la pluie le brouillard

- Elle est blanche et froide : la ...
- Il est jaune et il brille : le ...
- Les gens préfèrent quand il est bleu, mais il est souvent gris : le ...
- Ils se promènent dans le ciel et ils sont blancs ou gris : les ...
- Parfois fine, parfois violente, elle arrose les jardins : la *pluie*
- Quand il est épais, on ne voit rien : le ...

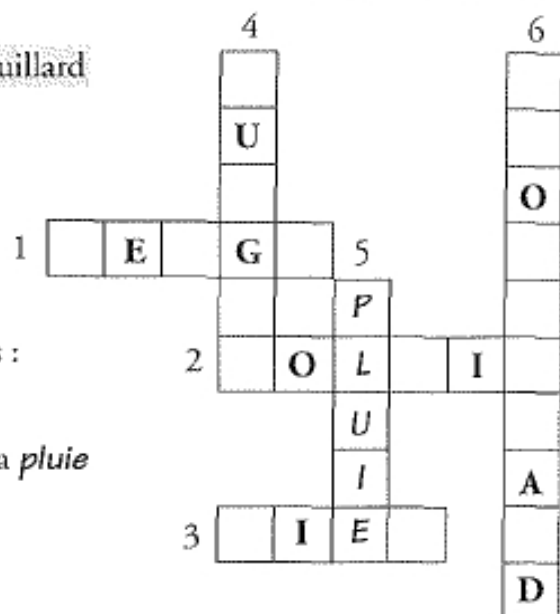

Les éléments naturels et le temps qu'il fait

8 Associez les noms et les adjectifs.

- | | |
|---------------|---------------|
| 1. Le soleil | a. Orageux |
| 2. La pluie | b. Pluvieux |
| 3. Les nuages | c. Ensoleillé |
| 4. L'orage | d. Nuageux |

1.	2.	3.	4.
c			

9 Regardez les dessins et classez les expressions.

- ~~le temps est couvert~~ le vent souffle il neige le temps est pluvieux
 le temps est ensoleillé il tombe de la neige le soleil brille il y a des nuages
 il pleut le ciel est nuageux la pluie tombe il y a du vent

a. <i>Le temps est couvert.</i>	b.	c.	d.	e.
.....
.....
.....

10 Soulignez le verbe correct.

- | | |
|---|--|
| 1. La neige se couvre / <u>tombe</u> . | 4. Le vent brille / <u>souffle</u> . |
| 2. Le soleil brille / <u>tombe</u> . | 5. Le ciel se lève / <u>se couvre</u> . |
| 3. L'orage éclate / <u>souffle</u> . | 6. La pluie tombe / <u>souffle</u> . |

11 Complétez les phrases.

1. les pluies pluvieux pleut

Chez nous, l'automne est très *pluvieux* : il presque tous les jours
et sont fortes.

2. enneigés la neige neige

L'hiver, il rarement dans les villes. tombe surtout
en montagne et les sommets restent jusqu'à la fin du printemps.

3. les nuages nuageux

Au printemps, au mois d'avril, le ciel est un peu mais
ne donnent généralement pas de pluie.

4. le soleil orages ensoleillées orageux

L'été, se couche tard. En montagne, le temps est souvent
et éclatent en général le soir. Au bord de la mer, les journées sont très
.....

12 Soulignez le contraire.

- Humide : pluvieux / sec
- Agréable : beau / désagréable.
- Chaud : froid / orageux.
- Splendide : magnifique / mauvais.

13 Complétez le tableau.

En France, en automne

il fait doux il fait chaud il fait froid ~~il fait bon~~ il fait frais ~~il gèle~~

0° (0 degré)	3° (3 degrés)	10°	17°	25°
1. <i>Il gèle</i>	2.	3.	4. <i>Il fait bon</i>	5.

SITUATIONS

1 Complétez ce bulletin météo.

Informer
sur le tempsnuages neige temps douces
soufflera ensoleillée soleil couvert fort

Le (1) pour demain : dans le nord de la France, ce sera une journée
 (2). Le centre du pays restera (3). À l'ouest, le vent
 (4) de plus en plus (5). À l'est, de la (6) tombera
 par moment. Sur la côte méditerranéenne, de nombreux (7) cacheront
 le (8), mais les températures seront (9).

2 Complétez cette lettre.

Décrire
un lieuforêts village plage rivière
sommet montagneuse paysage mer

Comment ça va ?

Nous passons des vacances fantastiques dans le Pays Basque. Nous sommes dans
 une jolie région (1) où nous oublions le stress parisien ! Le
 (2) est très beau. Nous marchons beaucoup. Nous sommes montés
 jusqu'au (3) de la montagne que nous voyons de la fenêtre de l'hôtel,
 c'était du sport ! Il y a de grandes (4) de sapins. Le (5)
 est très fleuri et les gens sont vraiment sympathiques. Pas de problème, donc, pour
 les courses. Demain, au programme : déjeuner au bord d'une petite (6).
 Bien sûr, ce ne sont pas nos vacances habituelles au bord de la (7),
 ici, pas de (8), mais c'est plus calme !

Grosses bises et à bientôt.

Marine et Gabriel

LA COMMUNICATION

► S'informer sur les personnes ► Décrire des choses ► Donner des conseils

A LE TÉLÉPHONE ET L'ORDINATEUR

1 Complétez les mots.

cabine téléphonique télécarte annuaire fax répondeur téléphone portable

1. Un *téléphone*



4. Un p_____

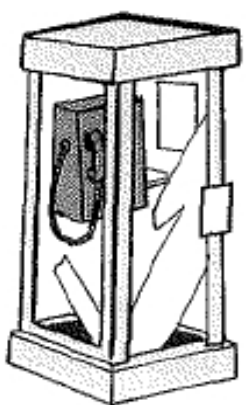

2. Une t_____



5. Un r_____

6. Une c_____

3. Un f_____



7. Un a_____

2 Associez.

- | | |
|------------------------------|---|
| 1. Avec un portable, | a. sur votre répondeur. |
| 2. Vous écoutez les messages | b. est le même que celui de mon fax. |
| 3. La télécarte vous permet | c. on peut consulter l'annuaire. |
| 4. Pour connaître un numéro, | d. sert à rappeler le dernier numéro. |
| 5. Mon numéro de téléphone | e. d'appeler d'une cabine téléphonique. |
| 6. La touche « bis » | f. on peut vous appeler partout. |

1.	2.	3.	4.	5.	6.
f					

6 Complétez le dialogue.

message numéro de téléphone répondeur portable
adresse électronique carte de visite

- Tenez, Madame, je vous laisse ma *carte de visite* (1)
avec mon (2) personnel.
Si je suis absent, laissez-moi un (3)
sur mon (4).
– Moi, je préfère vous donner le numéro de mon
..... (5) car je suis rarement chez moi.
– Vous avez une (6) ?
– Oui, la voici : carolem@caravan.fr.



7 Écrivez les mots soulignés sur le dessin.

Autour de l'ordinateur

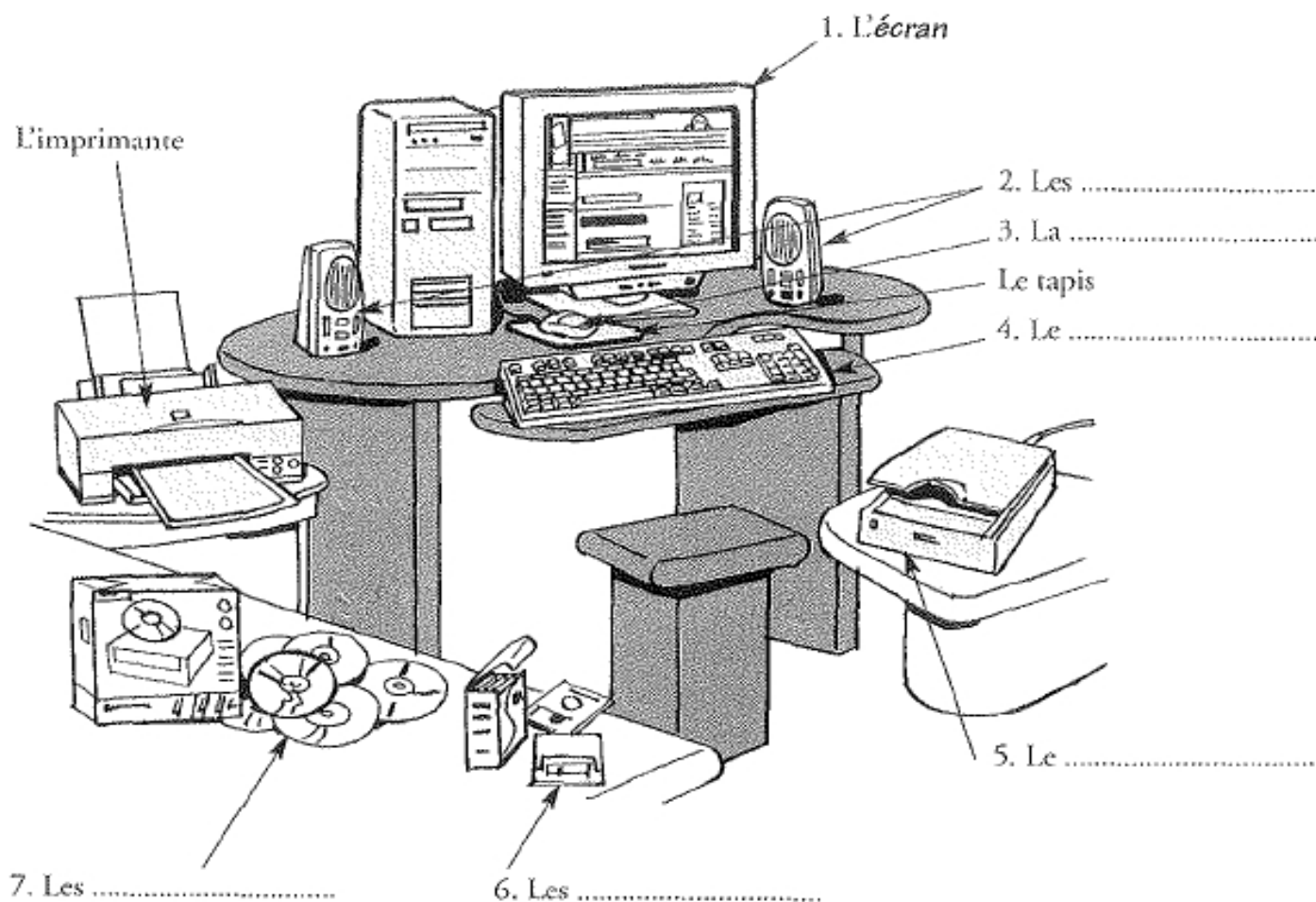

La communication

- La souris est sur le tapis.
- Le texte se lit sur l'écran.
- Il y a des disquettes à côté des CD-Rom.
- Les CD-Rom sont à côté de l'imprimante.
- Le scanner est sur une petite table à droite.
- Le clavier est devant l'écran.
- Il y a deux haut-parleurs de chaque côté de l'ordinateur.

8 Mettez dans l'ordre. Écrivez le numéro qui convient.

- Je tape le texte.
- J'allume l'ordinateur. **1**
- J'ouvre un fichier.
- J'éteins l'ordinateur.
- Je ferme le fichier.
- Je clique sur l'icône « imprimante ».
- J'enregistre.

B LES MÉDIAS

9 Complétez les mots.

publicité nouvelles magazine journal titre
 radio chaîne article émission programme télé

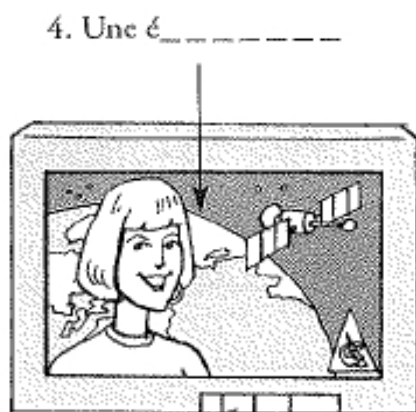
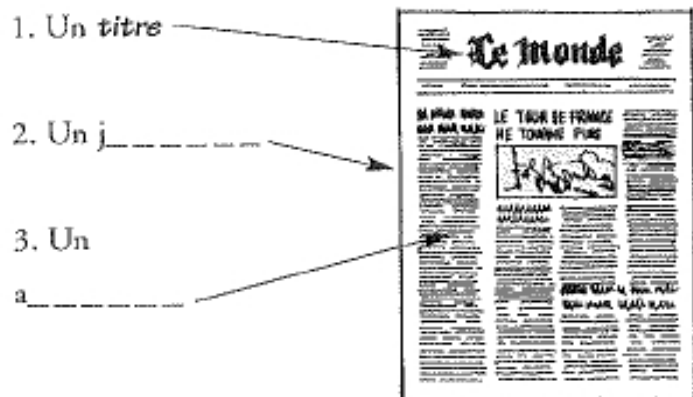

5. La c_____

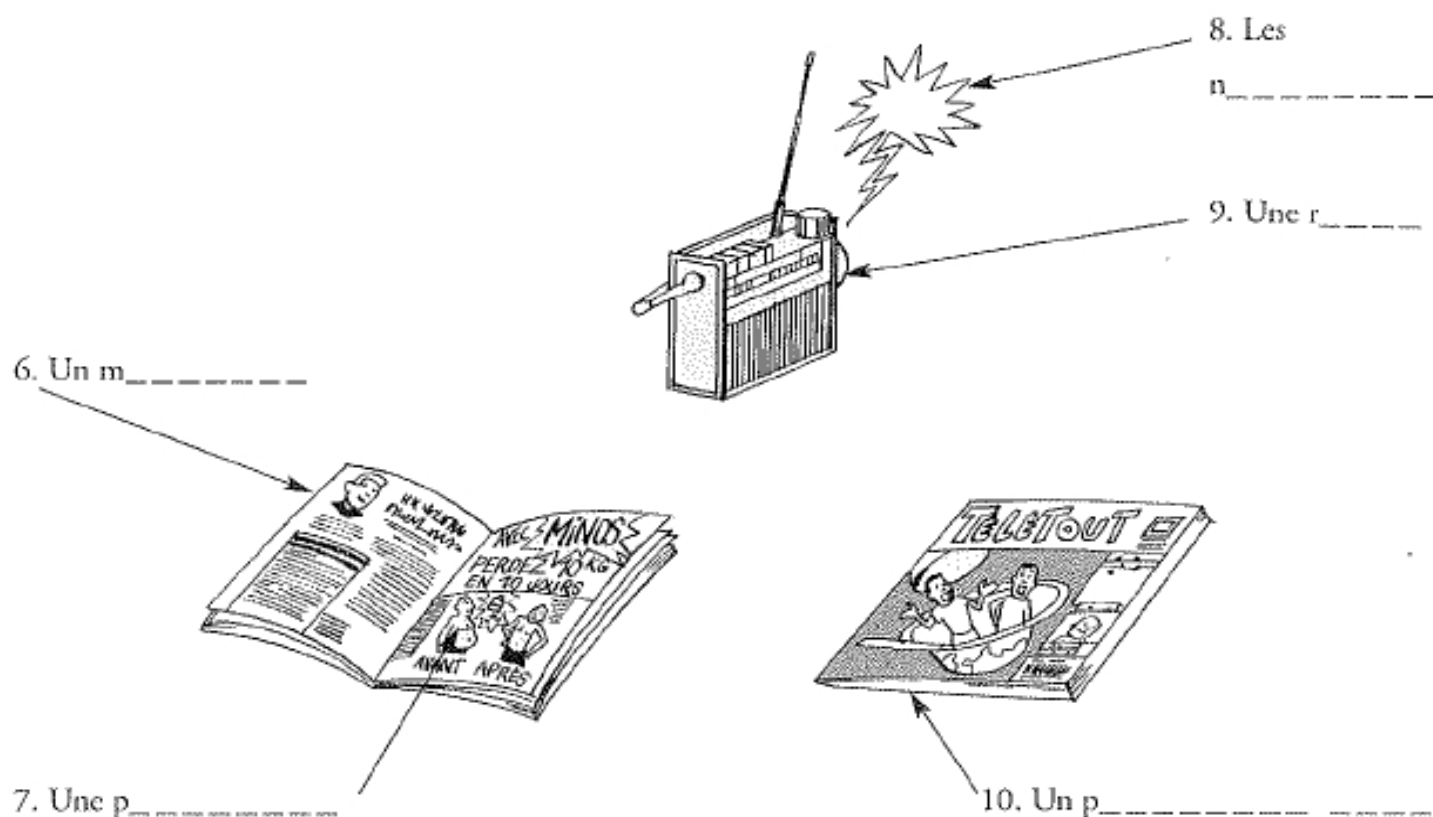

10 Barrez l'intrus.

1. Écouter : la radio – ~~un article~~
2. Écrire : un article – une chaîne
3. Présenter : la télévision – les nouvelles
4. Regarder : la radio – la télévision
5. Lire : le journal – une station

11 Complétez les phrases.

photos ~~télévision~~ nouvelles journal émissions chaînes publicité

1. La *télévision* permet de regarder des films et de s'informer.
2. La fait connaître un nouveau produit.
3. En France, un coûte un euro environ.
4. Il y a beaucoup de dans les magazines.
5. Les changent tous les jours.
6. Certaines sont gratuites et publiques, d'autres payantes et privées.
7. Les horaires de toutes les sont dans les programmes télé.

SITUATIONS

1 Complétez le dialogue.

S'informer sur
les personnes

Enquête sur les médias

télévision portable journal ordinateur journaliste émissions téléphone

- Pardon Madame, je suis (1), indépendante. Vous avez le temps de répondre à quelques questions ?
- Oui, bien sûr, mais sur quoi ?
- Sur les médias.
- Je vais essayer.
- Est-ce que vous téléphonez beaucoup ?
- Oui, j'ai un (2) chez moi, mais je n'ai pas de (3) comme beaucoup de gens aujourd'hui !
- Est-ce que vous regardez beaucoup la (4) ?
- Oui, trois à quatre heures par jour, j'aime surtout regarder les (5) sur les animaux.
- Est-ce que vous avez le temps de lire quand même ?
- Oui, je lis le (6) régional tous les jours.
- Est-ce que vous avez un (7) chez vous ?
- Non, c'est cher et beaucoup trop compliqué pour moi !
- Je vous remercie Madame, au revoir.

2 Complétez cette publicité.

Décrire
des chosesadresse électronique écran ordinateur
téléphone tapis Internet imprimante

Promotion incroyable !!!

Pendant trois jours, HYPERINFORMATIX vous offre :

Un (1) puissant et rapide avec un (2) de 17 pouces, une
..... (3) couleur et tout cela pour 1 000 euros, et en cadeau,
un téléphone et une connexion gratuite à (4) !!!!!

et un (5) personnalisé. Formidable, non !

Commandez par (6) au 01 45 38 72 31 ou à l'..... (7) suivante :

caeseprix@achats.com

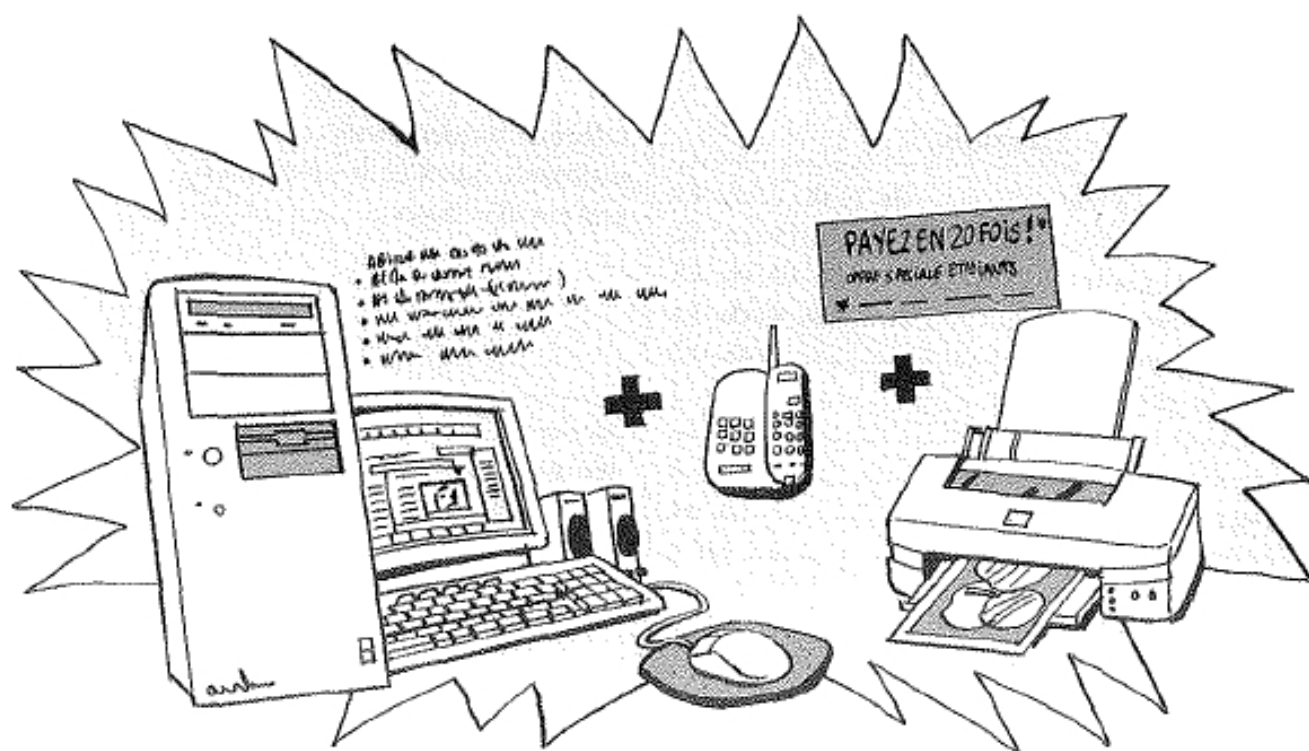

3 Complétez le dialogue.

Donner
des conseils

disquettes téléphone ordinateur imprimante
 Internet écran souris adresse électronique

Vendeur : Bonjour Madame, je peux vous aider ?

Cliente : Oui, je cherche un (1) pour mon travail.

Vendeur : Vous avez celui-ci avec un grand (2) de 17 pouces.
 Il est très bien.

Cliente : Et pour sauvegarder ce que j'écris, qu'est-ce qu'il faut ?

Vendeur : Vous avez le disque dur, mais il faut aussi des (3).

Cliente : Qu'est-ce que je dois faire pour me connecter à (4)
 et avoir une (5) ?

Vendeur : Il faut un abonnement et une ligne de (6).

Achetez aussi une (7) pour lire votre travail sur papier.

Cliente : C'est compliqué !

Vendeur : Mais non, Madame, il suffit de cliquer sur la (8).

Cliente : Ça va me coûter combien tout ça ?

INDEX

DES OBJECTIFS FONCTIONNELS PAR CHAPITRE

L'action

dire ce que l'on a fait ch. 1, ch. 2, ch. 13
 dire ce que l'on fait ch. 2, ch. 7, ch. 11, ch. 12
 donner des conseils ch. 13, ch. 15
 donner des directives ch. 8, ch. 11
 exprimer un souhait ch. 12
 faire des projets ch. 3
 informer sur le temps ch. 14
 informer sur un événement ch. 3
 protester ch. 11
 s'informer sur les horaires ch. 1

Les choses

comparer des choses ch. 6
 décrire des choses..... ch. 9, ch. 15
 demander des informations /
 des précisions..... ch. 5, ch. 7, ch. 9, ch. 13

informer sur des choses ch. 4
 préciser la quantité, le nombre..... ch. 5
 préciser des choses..... ch. 9

Le lieu

décrire un lieu ch. 4, ch. 6, ch. 14
 demander des informations sur un lieu ch. 4
 indiquer le chemin ch. 6

La personne

caractériser une personne..... ch. 10
 exprimer ses goûts ch. 2, ch. 5
 informer sur les personnes :
 – physique..... ch. 8
 – en général..... ch. 12
 s'informer sur la personne ch. 8, ch. 15

LA FORMATION ET LE SENS DES MOTS — INDEX

apprendre par famille de mots..... 8 (ch. 2),
 7 (ch. 11), 3 (ch. 13), 11 (ch. 14)
 découvrir les champs lexicaux 3 (ch. 7),
 3 (ch. 9), 14 (ch. 9)
 exprimer le contraire :
 – avec un préfixe..... 3 (ch. 2),
 11 (ch. 9), 6 (ch. 10)
 – avec un autre mot 3 (ch.2), 6 (ch. 4),
 14 (ch. 5), 4 (ch. 6),
 6 (ch. 6), 11 (ch. 9),
 12 (ch. 14)

former des adjectifs à partir :
 – d'un nom..... 5 (ch. 4), 4 (ch. 14), 8 (ch. 14)
 – d'un verbe 12 (ch. 8), 5 (ch. 9)
 former des noms à partir
 d'un verbe 4 (ch. 1), 8 (ch. 3),
 8 (ch. 4), 8 (ch. 5),
 14 (ch. 7), 4 (ch. 10),
 8 (ch. 12), 1 (ch. 13)
 former des noms composés 12 (ch. 6)
 utiliser des abréviations..... 10 (ch. 4),
 7 (ch. 10), 10 (ch. 12)

