

10. 1272-2 (1.15) 22 F 100 2715

Claire Leroy-Miquel

Anne Goliot-Lété

VOCABULAIRE

PROGRESSIF

DU **FRANÇAIS**

avec 250 exercices



CLE
INTERNATIONAL



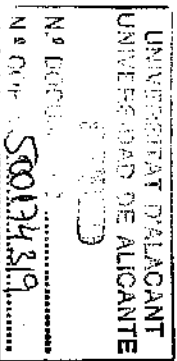

Édition : Martine Ollivier – Marie-Christine Couët-Jannes
Illustrations : Marc Feisten
Conception maquette et couverture : Evelyn Audureau

© CLE International 1997-ISBN : 209033872-5

AVANT-PROPOS

Le **Vocabulaire progressif du français s'adresse à des étudiants adultes et adolescents de niveau faux débutant et intermédiaire.**

Conçu pour être utilisé aussi bien en classe qu'en auto-apprentissage, cet ouvrage offre à l'étudiant les outils nécessaires pour s'exprimer dans un français simple, clair, nuancé et précis. Sans être exhaustif, il va à l'essentiel du vocabulaire concret de la vie quotidienne. L'approche se veut dynamique et met l'accent sur la pratique d'une langue vivante.

Ce manuel est composé de 25 chapitres cernant les principaux thèmes abordés dans les méthodes. Chaque chapitre est constitué de plusieurs séquences assurant un enrichissement progressif. Leur ordre répond simplement à une logique thématique. Jouissant d'une autonomie, les chapitres peuvent en effet être abordés dans un ordre différent de celui proposé.

■ Dans une leçon :

Sur les pages de gauche, des informations et des outils lexicaux, structurés méthodiquement : les mots et expressions sélectionnés sont soit expliqués simplement et clairement, soit mis en contexte dans des phrases, des histoires, des dialogues, soit mis en scène grâce à des illustrations, à des schémas ou bien encore à une présentation particulière faisant apparaître par exemple que *le temps s'améliore* a pour contraire *le temps se dégrade* ou que *se réveiller* a pour symétrique *s'endormir*.

Grâce à ces pages, l'étudiant acquiert un vocabulaire vivant correspondant à la réalité et aux codes culturels des Français. On trouvera donc aussi bien des remarques sur les habitudes culinaires des Français (chapitre 22) que des informations sur le système d'enseignement (chapitre 15).

Sur les pages de droite, des activités pédagogiques, des exercices progressifs d'application des notions en regard et des activités de communication. Ils sont classés par ordre de difficulté croissante à l'intérieur de chaque page, et sur l'ensemble du chapitre. Chaque page de droite suppose acquis le vocabulaire des pages précédentes et permet à l'étudiant de s'approprier et de mettre en pratique les notions acquises.

En fin d'ouvrage, un index permet à l'étudiant de s'orienter à travers les chapitres.

Grâce à sa souplesse d'utilisation et à l'autonomie de ses chapitres, cet ouvrage constitue un utile complément aux méthodes de français langue étrangère.

Les corrigés des exercices se trouvent dans un livret séparé.

L'astérisque qui suit certains mots ou expressions signale leur appartenance au registre familier de la langue.*

SOMMAIRE

| | | |
|-----------|---------------------------------------|-----|
| 1 | PRÉSENTATIONS ET USAGES | 6 |
| 2 | LES NATIONALITÉS - LES LANGUES | 12 |
| 3 | LA FAMILLE - LES ÂGES DE LA VIE | 18 |
| 4 | LES RELATIONS - LES SENTIMENTS | 22 |
| 5 | LE TEMPS QUI PASSE | 28 |
| 6 | LE TEMPS QU'IL FAIT | 36 |
| 7 | LE MILIEU NATUREL | 40 |
| 8 | LES VÉGÉTAUX | 46 |
| 9 | UN ANIMAL - DES ANIMAUX | 50 |
| 10 | LE CORPS HUMAIN | 56 |
| 11 | LE PHYSIQUE - L'APPARENCE | 64 |
| 12 | LES VÊTEMENTS - LA MODE | 70 |
| 13 | LA MAISON - LE LOGEMENT | 78 |
| 14 | LES ACTIVITÉS QUOTIDIENNES | 86 |
| 15 | L'ÉCOLE | 92 |
| 16 | LES PROFESSIONS - LES MÉTIERS | 100 |
| 17 | LA TECHNOLOGIE | 106 |
| 18 | LA COMMUNICATION | 112 |
| 19 | LE CARACTÈRE ET LA PERSONNALITÉ | 120 |
| 20 | L'ARGENT - LA BANQUE | 124 |
| 21 | COMMERCES - COMMERÇANTS | 132 |
| 22 | CUISINE - RESTAURANT - CAFÉ | 140 |
| 23 | LOISIRS - JEUX - SPORTS | 148 |
| 24 | TRANSPORTS - CIRCULATION | 156 |
| 25 | LE TOURISME - LES VACANCES | 164 |
| | INDEX | 171 |

1

PRÉSENTATIONS ET USAGES

SE SALUER

■ Les gestes

- Pour se saluer, c'est-à-dire pour se dire bonjour ou au revoir, on se serre la main, surtout quand on est présenté à quelqu'un (quand on fait sa connaissance). C'est approprié dans un contexte professionnel.
- Dans un contexte amical, les hommes se serrent aussi la main, alors que les femmes s'embrassent plus facilement (parfois même dans le contexte professionnel).
- À l'intérieur de la famille, on s'embrasse. Dans tous les cas, le nombre de baisers / bises / bisous varie d'une région à l'autre, mais on fait deux, trois ou quatre baisers sur la joue.

Remarque : « Embrasser » signifie « faire un baiser » (faire la bise à quelqu'un) et non pas « prendre dans les bras ».

■ Le vouvoiement et le tutoiement (dire « tu » ou « vous »)

Le choix est assez délicat. On se tutoie à l'intérieur de la famille, mais quand on rencontre quelqu'un pour la première fois, il faut le vouvoyer systématiquement. En effet, tutoyer directement peut être impoli, même insultant dans certains cas. Cependant, les jeunes générations se tutoient facilement. D'autre part, un adulte tutoie un petit enfant qu'il ne connaît pas. Les enfants se tutoient entre eux, et apprennent progressivement à vouvoyer les adultes.

Trois formes sont donc utilisables :

- Bonjour, madame, vous ... (madame / monsieur + vouvoiement)
- Bonjour, Françoise, vous ... (prénom + vouvoiement)
- Bonjour, Françoise, tu ... (prénom + tutoiement)

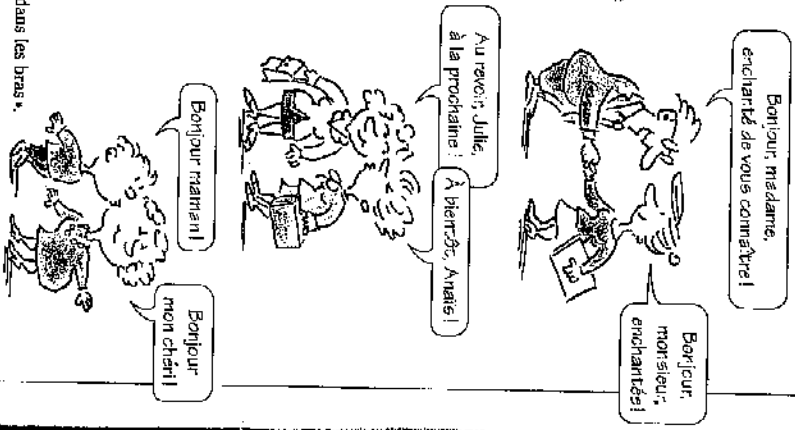

1

Associez un dessin et une phrase, et dites si les personnes vont probablement se vouvoyer ou se tutoyer.



- a. Ils font connaissance. → _____
- b. Il dit au revoir à son fils. → _____
- c. Elles ne sont pas amies. → _____
- d. Ils se disent bonjour ou au revoir. → _____
- e. Elles se connaissent bien. → _____
- f. Ils sont de la même famille. → _____

Ils vont se dire...

- | | |
|-----------------------------|-------------------------------|
| <input type="checkbox"/> tu | <input type="checkbox"/> vous |
| <input type="checkbox"/> tu | <input type="checkbox"/> vous |
| <input type="checkbox"/> tu | <input type="checkbox"/> vous |
| <input type="checkbox"/> tu | <input type="checkbox"/> vous |
| <input type="checkbox"/> tu | <input type="checkbox"/> vous |
| <input type="checkbox"/> tu | <input type="checkbox"/> vous |

2

Entourez la bonne réponse.

- Excusez-moi, ma femme .
- Tu peux m'appeler ce soir, s'il te plaît ?
- Pardon, monsieur, tu peux m'indiquer une station de métro ?
- Salut, Delphine, on veut venir chez moi ?
- Au revoir, mon frère Julien, je t'appelle ce soir !

QUELQUES FORMULES UTILES

■ Je vous en prie / Je t'en prie

Cette formule permet de répondre au remerciement et signifie « Il n'y a pas de quoi » ou « de rien ». Mais on l'utilise aussi pour permettre à quelqu'un de faire quelque chose, ou encore pour laisser passer une personne :

• Je vous (te) remercie
- Je vous (t') en prie !

• Je peux téléphoner ?
- Je vous en prie !



• Asseyez-vous, je vous en prie !



• Après vous, je vous en prie.

■ L'utilisation du verbe « aller »

C'est le verbe utilisé pour demander des nouvelles (de la santé, de l'humeur, du travail...).

• Comment allez-vous ?
- Je vais bien, merci, et vous ?
- Pas mal. Et vos parents, comment vont-ils ?
- Ils vont assez bien.

• Comment vas-tu ?
- Très bien, et toi ?
- Bien, merci.

• Vous allez mieux ? / Tu vas mieux ? / Ça va mieux ? / Ça va mieux* ?
- Oui, merci, je vais mieux / ça va mieux*.
- Non, pas vraiment, je suis toujours assez fatigué.

• Comment ça va ?
- Ça va bien, merci, et toi ?
- Ça va.

• Ça va* ? (Peut aussi signifier : « Tout va bien ? » « Vous avez compris ? » « Tu es d'accord ? »)
- Ça va* (Peut signifier : « Tout va bien » « J'ai compris » « Je suis d'accord ».)

Remarque : Ne confondez pas ces deux structures :
• Comment est-il ?
- Il est grand et mince.
• Comment va-t-il ?
- Il va bien.

EXERCICES

1 Complétez les bulles suivantes.

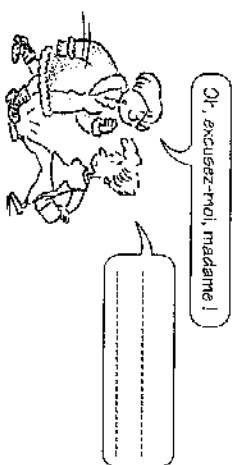

Je peux prendre ton stylo ?

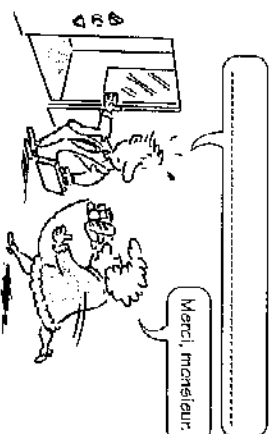
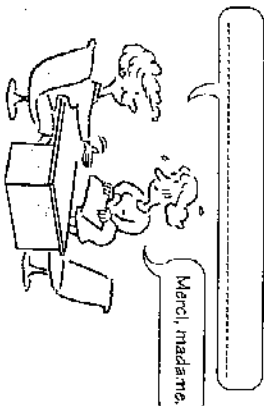
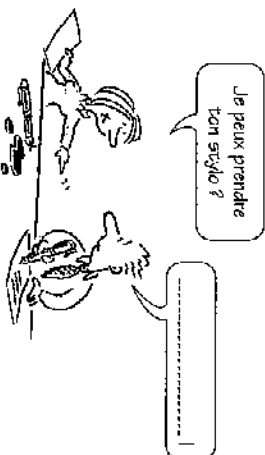

2 Complétez la carte postale écrite par Sophie à son cher professeur de piano.

Chère _____
Comment _____-vous ?
Moi, je _____ bien, je passe de très bonnes vacances avec ma grand-mère.
Je vous _____ de votre patience, cette année.
J'espère vous revoir l'année prochaine. _____
Je ne suis pas bien écrite des lettres ! Je _____
souhaite de bonnes vacances.
Je vous embrasse
Sophie

3 Reliez chaque situation à une question.

- Deux copains se voient dans la rue. Ils se disent :
- La vieille dame a été fatiguée. Sa voisine demande :
- La voisine demande des nouvelles des enfants :
- On demande des nouvelles du bébé :
- Ariane a été malade. Son frère lui demande :

- Tu vas mieux ?
- Ils vont bien ?
- Vous allez mieux ?
- Ça va ?
- Il va bien ?

EXERCICES

JE VOUS SOUHAITE... JE TE SOUHAITE...

- à Noël et pour les fêtes de fin d'année
Joyeux Noël! Joyeuses fêtes! Bonnes fêtes de fin d'année!
- le premier de l'An
Bonne année! Tous mes vœux! Tous mes vœux pour la nouvelle année!
- à un anniversaire
Joyeux anniversaire, Simon! Bon anniversaire, Claudine!
- le jour de la fête (le jour de la Saint-Marc, de la Sainte-Anne)
Bonne fête, mon cher Marc! Bonne fête, Anne!
- à l'occasion d'un mariage
Tous mes vœux de bonheur! Toutes mes félicitations!
- lors d'un deuil: quand quelqu'un est mort, on «*présente ses condoléances*». Les mots sont délicats, car ils dépendent des relations personnelles. On peut dire:
*J'ai appris la nouvelle / le décès de...
Je suis de tout cœur avec vous / toi.*
- avant un examen
Bonne chance! (pour ton / votre examen)
- pour une réussite à un examen, une promotion
Félicitations pour votre / ton succès! Toutes mes félicitations! Bravo!
- quand quelqu'un étourne
À vos souhaits! À tes souhaits!
- quand on tringue
À la vôtre! À la tienné! À votre succès! À ton nouveau travail! Tchitchin!*
- pour encourager quelqu'un
Bon courage!
- pour exprimer l'admiration
Chapeau!*

1 Vrai ou faux?

- | | | | | |
|---|-----------|---------------------------|--------------------------|--------------------------|
| 1. Il va se marier. | Je dis... | Toutes mes félicitations! | VRAI | FAUX |
| 2. Elle va travailler tout le week-end. | | Bon courage! | <input type="checkbox"/> | <input type="checkbox"/> |
| 3. C'est son anniversaire. | | Bonne année! | <input type="checkbox"/> | <input type="checkbox"/> |
| 4. Il a étourmé. | | À la vôtre! | <input type="checkbox"/> | <input type="checkbox"/> |
| 5. Ils vont passer un examen. | | Bonne chance! | <input type="checkbox"/> | <input type="checkbox"/> |
| 6. C'est le premier de l'An. | | Tous mes vœux! | <input type="checkbox"/> | <input type="checkbox"/> |
| 7. C'est leur fête. | | Bon anniversaire! | <input type="checkbox"/> | <input type="checkbox"/> |
| 8. Elle a eu une promotion. | | Tous mes vœux de bonheur! | <input type="checkbox"/> | <input type="checkbox"/> |

2 Les mots ou expressions en italique ont été intervertis d'une ligne à l'autre. Remettez-les en ordre.

1. Je vous présente *bonne chance*. _____
2. *Joyeux* de vous connaître. _____
3. S'il te *remercie*. _____
4. *Souhait* pour votre promotion. _____
5. Elle lui *souhaite un ami*. _____
6. Je vous *plait*. _____
7. *Enchanté* anniversaire. _____
8. À tes *félicitations*. _____

3 À vous!

- Dans votre pays, est-ce qu'on se serre la main? Si oui, dans quelles circonstances?
- Dans votre langue, est-ce qu'on utilise le tutoiement et le vouvoiement?
- Est-ce que vous utilisez d'autres gestes que serrer la main et embrasser? Lesquels?
- Dans votre pays, est-ce qu'on utilise de nombreuses formules de politesse ou au contraire sont-elles rares?
- Dans votre pays, comment est-ce qu'on distingue les niveaux de relation (collègues, amis, famille, étrangers dans la rue, voisins...)? Par des gestes? Des formules de politesse? Autres?

2 LES NATIONALITÉS - LES LANGUES

LES NOMS DE PAYS

Les noms de pays sont généralement précédés de l'article défini (sauf Israël, Andorre, Barbein, Cuba, Djibouti, Hong-Kong, Singapour, Monaco, Oman, Haïti, Madagascar...)

la France, les Pays-Bas, le Vietnam, le Venezuela, l'Uruguay, l'Argentine...

Les noms de pays féminins

- ceux qui se terminent par un -e (sauf le Mexique, le Cambodge, le Zaïre, le Zimbabwe)
- la Finlande, la Grèce, la Colombie, la Turquie, l'Allemagne...*
- *je vais / j'habite / je travaille en Finlande, en Grèce, en Colombie, en Turquie...*

Les noms de pays masculins

- ceux qui se terminent par une consonne
- le Maroc, le Sénégal, le Pakistan, le Japon...*
- ceux qui se terminent par -a / -o / -i
- le Canada, le Kenya, le Burundi, le Togo...*
- *je vais / j'habite / je travaille au Maroc, au Japon, au Canada...*
- ceux qui sont composés et pluriels
- les Pays-Bas, les États-Unis*
- *je vais / j'habite / je travaille aux Pays-Bas, aux États-Unis...*

Remarque: Quand le nom de pays est masculin mais commence par une voyelle, on utilise la préposition « en » pour une raison d'euphonie: il vit **en** Iran, **en** Ouganda (et non **par** Ouganda).

LES NATIONALITÉS ET LE NOM DES HABITANTS

Un adjectif est créé à partir du nom de pays. Il n'existe pas de règle pour la formation de cet adjectif. Certes, on retrouve souvent certains suffixes, tels que **-ien / -ienne** et **-ais / -aise**.

Il est tunisien, elle est brésilienne, il est polonais, elle est islandaise.

Cependant, il existe d'autres terminaisons :

Il est turc, grec, suisse, allemand, chinois, américain, espagnol, britannique...

Pour désigner les habitants d'un pays, on utilise en général l'adjectif nominalisé, précédé d'un article et muni d'une majuscule.

les Français - les Portugais - un(e) Brésilien(ne) - un(e) Russe...

LES NATIONALITÉS - LES LANGUES EXERCICES

1 Complétez les mots croisés suivants.

Horizontalement

1. Il est russe. Il habite en...
2. Elle est canadienne. Elle habite au...
3. Ils sont indiens. Ils habitent en...
4. Elle est marocaine. Elle vit au...
5. Il est suisse. Il vit en...

Verticalement

- a. Il est finlandais. Il habite en...
- b. Ils sont japonais. Ils habitent au...
- c. Elle est autrichienne. Elle habite en...

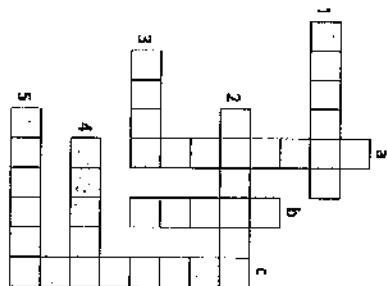

2 Entourez la bonne réponse.

1. Elle est... polonaise. Pologne. au
2. Ils sont... États-Unis. américains. turs. turcs. Turquie.
3. Il a visité... le Tunisie. suisse. Suisse.
4. Ils travaillent... en Espagne. au
5. Nous sommes... turs. turcs. Turquie.
6. Elle est... suisse. Suisse.

3 Devinez dans quel pays ces personnes passent leurs vacances.

Pérou - Irlande - France - Grèce - Thaïlande - États-Unis - Norvège - Égypte - Italie

1. Ils aiment l'art, le bon vin, les fromages, ils sont en _____.
2. Elle aime visiter des vieilles villes, des musées, manger des pâtes, elle est en _____.
3. Ils s'intéressent aux villes modernes, aux espaces immenses, au jazz, ils sont aux _____.
4. Elle est passionnée d'archéologie, de pyramides et de temples, elle est en _____.
5. Il parle bien espagnol, il aime les hautes montagnes et la civilisation inca, il est au _____.
6. Il adore la mer, l'archéologie, les climats méditerranéens, il est en _____.
7. Ils aiment la forêt, les lacs et la vie naturelle, ils sont en _____.
8. Ils aiment les paysages exotiques, les temples bouddhistes, ils sont en _____.
9. Il aime la musique, la bonne bière et la nature sauvage. Il passe ses vacances en _____.

© Nathan 1997. Le photocopier non autorisé est un crime.

LE NOM DES LANGUES

Soit la langue correspond exactement à la nationalité :

Il est allemand, il parle allemand. Sa langue maternelle est l'allemand.
Elle est moitié italienne, moitié anglaise, elle est bilingue italien-anglais.

Soit la langue recouvre une autre entité que la nation :

Les Marocains parlent arabe, les Pakistanais parlent urdu.

LES VILLES, LES DÉPARTEMENTS, LES RÉGIONS

Le nom des villes

Pour les villes étrangères, on utilise soit le nom dans la langue d'origine (par exemple Rio de Janeiro, Manchester), soit le nom francisé (Londres, Barcelone, Munich, Moscou...).

Je vais, j'habite, je vis, je travaille à Lyon, à Hambourg, à Syracuse.

Si le nom de la ville commence par un article, on le conserve.

Le Mans, Le Havre → Elle habite au Mans, au Havre. (rappel : au = à le) La Paz → Il va à La Paz.

Les régions et les départements français

Comme pour les pays, ils sont précédés de l'article défini.
Je connais bien la Provence, le Languedoc, les Pays de la Loire...

En ce qui concerne les prépositions de lieu, il est impossible d'énoncer une règle d'utilisation. Disons seulement qu'on n'emploie pas la préposition à, mais plutôt **en** ou **dans**.

• nom de région masculin ou pluriel :

Il va / vit / travaille dans le Béarn, dans le Périgord, dans les Pyrénées.

• nom de région féminin :

Je vais / j'habite / je travaille en Bourgogne, en Bretagne...

• en ce qui concerne les départements, la situation est plus compliquée :
Je vais / j'habite dans le Gard, dans le Var, dans la Creuse, en Dordogne.

EXERCICES

1 Quelle est la langue officielle des pays suivants (certains pays en ont plusieurs) ? Associez les deux colonnes.

- | | |
|----------------|---|
| 1. Le Brésil | a. l'indi et l'anglais |
| 2. Le Honduras | b. le français, l'allemand et l'italien |
| 3. L'Égypte | c. le russe |
| 4. Le Sénégal | d. l'espagnol |
| 5. La Finlande | e. le portugais |
| 6. L'Iran | f. le français |
| 7. Israël | g. le suédois et le finnois |
| 8. La Suisse | h. le persan |
| 9. L'Inde | i. l'hébreu |
| 10. L'Ukraine | j. l'arabe |

2 Identifiez 12 autres noms de langues (horizontalement et verticalement).

U R P D A A F X A Y I
 P H I N D I I U G L P
 S E S P A G N O L O V
 B B C I Z A N D H O T
 A R A B E U O A K C R
 N E M B C H I N O I S
 T U G R E C S O L I U
 O M L J A S T I E N N
 U M A L A I S S U Z B
 W A I I T A L I E N S
 T U S C O R E E N E A

3 Connaissez-vous un peu la géographie de la France ? Complétez les phrases à l'aide des noms suivants :

Corse - Champagne - Bretagne - Marseille - Bourgogne - Lille - Loire - Strasbourg

- Il est breton, il habite en _____, à Rennes.
- Il sont du Nord, ils habitent à _____.
- Elle habite en Alsace, à _____.
- Il y a beaucoup de beaux châteaux dans les Pays de la _____.
- Il habite à Ajaccio, en _____.
- Elle habite dans un grand port de la Méditerranée, à _____.
- Dijon est la capitale de la _____.
- Reims est la ville principale de la _____.

L'ORIGINE GÉOGRAPHIQUE

■ Les questions à propos de l'origine géographique

- Quelle est votre nationalité ?
 Vous êtes de quelle nationalité ?
 Vous êtes d'où ?
 Vous êtes originaire d'où ? / de quel pays ?
 Vous êtes de quelle région ? / de quel pays ?
 Quelle est votre région ? / Quel est votre pays d'origine ?

■ Les réponses

- être / être d'origine + adjectif
*Je suis français / Elle est moitié argentine, moitié portugaise.
 Il est brésilien, d'origine allemande.*

- avoir la nationalité + adjectif
Il a la nationalité australienne. Elle a la double nationalité irlandaise et espagnole.

- être originaire de / être de + nom de pays ou de région
Il est originaire du Guatemala. Elle est du Nord (de la France).

■ À propos de l'origine géographique

- On peut aussi donner une origine moins précise :
Il est étranger. - Il est européen, africain, américain, sud-américain, australien, asiatique.

Remarques :

- * Américain = citoyen des États-Unis.
- Il est du Proche-Orient (du Moyen-Orient, de l'Extrême-Orient) : il est proche-oriental.
- Elle est scandinave, ils sont anglo-saxons, il est eurasien.
- Il est maghrébin (originaire du Maghreb, c'est-à-dire d'Afrique du Nord).
- Il est beur* (né en France de parents maghrébins).
- Il est métais (il a, par exemple, un père noir et une mère blanche).
- Elle est provinciale (d'une quelconque province française, ce qui s'oppose à « parisien »).

- On peut mentionner le statut administratif :
*Il est naturalisé français / réfugié / réfugié politique / exilé / immigré.
 Il a demandé l'asile politique.*

1 Associez de manière à constituer une phrase complète.

- | | |
|---|---|
| 1. Elle est moitié allemande, moitié italienne, | a. proche-orientale. |
| 2. Il n'est pas parisien, | b. ma famille est originaire d'Espagne. |
| 3. Je suis péruvien, mais | c. elle a la double nationalité. |
| 4. Il n'est pas français, | d. Il est provincial. |
| 5. Elle est d'origine | e. il est étranger. |

2 Entourez le mot juste.

- Il vit en France depuis longtemps. Il est d'origine roumaine, mais maintenant il a la nationalité française. Il est nationalisé né naturalisé français.
- Il a quitté son pays pour toujours et vit maintenant à l'étranger. Il est naturalisé exilé immigré.
- Elle a fui son pays en guerre. Elle est étrangère réfugiée exilée avec des centaines d'autres.
- Il a fui son pays, car il n'avait pas les mêmes opinions politiques que son gouvernement. Il est immigré réfugié réfugié politique.
- Ils sont originaires d'Afrique du Nord. Ils sont exilés beurs maghrébins.
- Ils sont originaires des États-Unis, du Canada, de Grande-Bretagne, ils sont américains anglais anglo-saxons.

3 À vous !

- Quelle est votre nationalité ?
- Où est-ce que vous êtes né(e) ?
- Quelle est votre langue maternelle ?
- Est-ce que vous parlez des langues étrangères ?
- Est-ce que vous avez visité d'autres pays ?
- Est-ce que vous avez des amis étrangers ? Si oui, de quelle nationalité sont-ils ?

© Nathan 1987. La photocopie non autorisée est un délit

3

LA FAMILLE - LES ÂGES DE LA VIE

LES LIENS FAMILIAUX

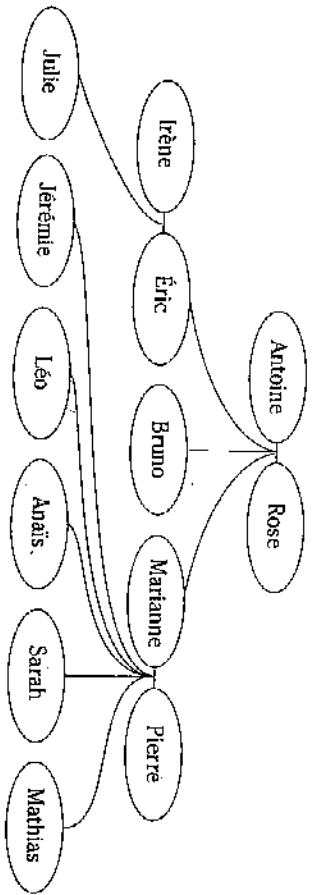

- Antoine et Rose sont les **parents** d'Éric, Bruno et Marianne. Antoine est leur **père**, Rose est leur **mère**.
Rose et Antoine sont **marisés** ; Antoine est le **marri** de Rose, Rose est la **femme** d'Antoine.
- Éric, Bruno et Marianne sont les **enfants** de Rose et Antoine.
Éric et Bruno sont leurs deux **filis**, Marianne est leur **filie**.
Éric et Bruno sont les deux **frères** de Marianne, Marianne est la **sœur** d'Éric et Bruno.
- Julie et Mathias sont deux **petits-enfants** d'Antoine et Rose.
Julie est une de leurs **petites-filles**, Mathias est un de leurs **petits-fils**.
Antoine et Rose sont les **grands-parents** de Julie et Mathias.
Rose est leur **grand-mère**, Antoine est leur **grand-père**.
- Irène est la **tante** de Mathias, Éric est l'**oncle** de Mathias.
Sarah est la **nièce** d'Éric, Mathias est le **neveu** d'Éric.
Mathias est le **cousin** de Julie, Julie est la **cousine** de Sarah.
- Éric est le **beau-frère** de Pierre (= le frère de sa femme).
Pierre est aussi le **beau-frère** d'Éric (= le mari de sa sœur).
Marianne est la **belle-sœur** d'Irène (= la sœur de son mari).
Irène est aussi la **belle-sœur** de Marianne (= la femme de son frère).
- Antoine et Rose sont les **beaux-parents** d'Irène (= les parents de son mari).
Antoine est son **beau-père**, Rose est sa **belle-mère**.
Pierre est le **gendre** d'Antoine (= le mari de sa fille), Irène est la **belle-fille** d'Antoine (= la femme de son fils).

EXERCICES

1 Vrai ou faux ? Cochez la bonne case.
(Pour vous aider reportez-vous à l'arbre généalogique de la page de gauche.)

| | VRAI | FAUX |
|--|--------------------------|-------------------------------------|
| 1. Anais est la cousine de Bruno. | <input type="checkbox"/> | <input type="checkbox"/> |
| 2. Jérémie et Léo sont deux enfants de Marianne et Pierre. | <input type="checkbox"/> | <input type="checkbox"/> |
| 3. Bruno est l'oncle de Julie. | <input type="checkbox"/> | <input type="checkbox"/> |
| 4. Sarah a deux oncles. | <input type="checkbox"/> | <input type="checkbox"/> |
| 5. Julie est la tante de Bruno. | <input type="checkbox"/> | <input checked="" type="checkbox"/> |
| 6. Bruno est le frère de Pierre. | <input type="checkbox"/> | <input type="checkbox"/> |
| 7. Bruno est le beau-frère de Pierre. | <input type="checkbox"/> | <input type="checkbox"/> |
| 8. Antoine est le beau-père de Pierre. | <input type="checkbox"/> | <input type="checkbox"/> |
| 9. Anais et Sarah sont les sœurs de Mathias. | <input type="checkbox"/> | <input type="checkbox"/> |

2 Complétez en respectant les données de la page de gauche.

- Jérémie, Léo, Anais, Sarah, Mathias et Julie sont les _____ de Bruno.
- Anais et Sarah sont les _____ de Marianne et Pierre.
- Marianne et Pierre sont les _____ de Mathias.
- Léo est le _____ de Jérémie.
- Anais est la _____ d'Antoine et Rose.
- Anais est la _____ de Julie.
- Pierre est le _____ de Bruno.
- Antoine et Rose sont les _____ de Pierre.
- Marianne est la _____ de Julie.
- Irène est la _____ de Bruno.

3 Complétez l'arbre en respectant les informations suivantes :

- Juliette a trois enfants.
- Ariane a un frère et une sœur.
- Élodie est la fille de Sébastien.
- Ariane est la petite-fille de Nicole.
- Gérard est le grand-père de Marie.
- Laure est la belle-fille de Nicole.
- Frédéric est l'oncle de Damien.
- Sébastien est le beau-frère de Frédéric.
- Élodie et Ariane sont sœurs.
- Damien est le cousin de Marie.
- Laure et Frédéric ont une seule fille.
- Nicole est la belle-mère de Sébastien.

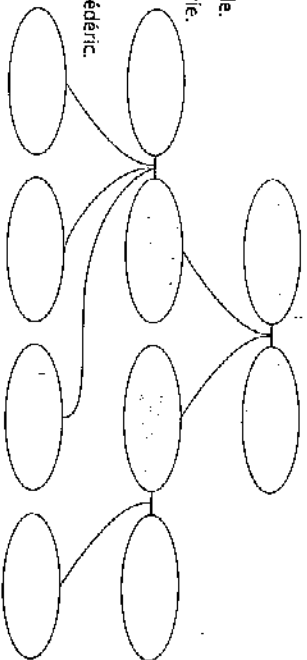

• Anaïs et Sarah sont nées le même jour : ce sont des **sœurs jumelles**, des **jumelles**.

Léo et Jérémie aussi sont des **frères jumeaux**, des **jumeaux**.

• Irène et Éric ne pourraient pas avoir d'enfants.

Ils ont **adopté** Julie. Julie est la **filie adoptive** d'Irène et Éric.

Irène et Éric sont les **parents adoptifs** de Julie.

Irène et Éric n'ont qu'une fille. Julie est **filie unique**.

• Mathias est né en 1990. Sarah et Anaïs sont nées en 1992. Léo et Jérémie sont nés en 1994.

Sarah et Anaïs ont un **frère aîné**: Mathias, et deux **frères cadets**: Jérémie et Léo.

• Marianne et Pierre ont 5 enfants. En France, c'est beaucoup : c'est une **famille nombreuse**.

Remarques :

Les **parents** signifie : le père et la mère. Un **parent proche** peut être un oncle, un parent éloigné, la cousine d'un beau-frère.
Famille signifie : le père, la mère et les enfants, mais peut aussi signifier : l'ensemble des parents, proches ou éloignés.

LES ÂGES DE LA VIE

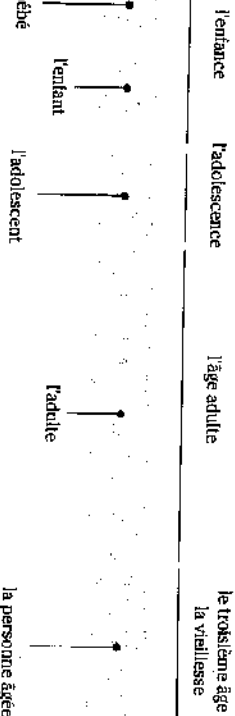

Les **bébés**, les **enfants** et les **adolescents grandissent** (grandir).
 Les **adultes** et les **personnes âgées vieillissent** (vieillir).

Remarques :

Nouveau-né, **bébé** s'emploient toujours au masculin, pour parler d'une fille ou d'un garçon.
Enfant, **adulte** ont la même forme au féminin et au masculin, mais changent d'article : un enfant, une enfant / un adulte, une adulte.
Personne âgée reste toujours au féminin, pour parler d'un homme ou d'une femme.
Adolescent prend un e au féminin : une adolescente.

- Pour exprimer l'âge, on utilise le verbe « avoir » : François a 15 ans. François est né le 15 juin 81, sa date de naissance est le 15 juin 81.
- François a son anniversaire chaque année le 15 juin.

Avant 18 ans, on est **mineur**, à partir de 18 ans, on est **majeur**.

E X E R C I C E S

1 Associez et trouvez le bon article.

1. Il a trois enfants qui ont 4, 5 et 8 ans. bébé, enfant.
2. Elle ne marche pas encore. C'est une adulte.
3. Il a deux enfants de 55 et 58 ans. personne âgée, adolescente.
4. Elle commence à s'intéresser aux garçons.
5. Elle sait lire depuis un an.

2 Nous sommes en 1997. Pour chaque personne, donnez trois indications selon le modèle suivant:

Exemple : Paul 17 / 04 / 80 → *Paul est né le 17 avril 1980. Il a 17 ans.*
Paul a son anniversaire en avril.

1. Martin 01 / 01 / 58 → _____
2. Françoise 04 / 08 / 40 → _____
3. Frank 25 / 12 / 75 → _____
4. Michèle 03 / 06 / 37 → _____

3 Entourez la bonne réponse.

1. Romain est le cousin du père de la belle-sœur de Lucie. C'est un grand-parent parent éloigné de Lucie. parent proche parent adoptif
2. Laure a une sœur plus âgée qu'elle, qui s'appelle Lisa. Lisa est sa sœur aînée sœur cadette sœur jumelle belle-sœur.
3. Victor sera bientôt un adolescent mineur majeur un enfant. Il a dix-sept ans et demi.
4. Entre treize et dix-sept ans, les adolescents vieillissent naissent vont grandissent très vite.
5. Sophie et son mari aiment les familles nombreuses. Ils espèrent avoir beaucoup de parents proches d'adolescents de parents éloignés d'enfants.
6. Olivier a 15 ans et a des problèmes avec ses parents. Ça arrive souvent pendant le troisième âge l'enfance l'adolescence la naissance.
7. Dinanche prochain, Marie-Christine a 20 ans. C'est sa naissance son anniversaire son âge sa date de naissance.

© Nathan 1997. La photocopie non autorisée est un délit.

LES RELATIONS - LES SENTIMENTS

L'AMOUR

- Pierre rencontre Marianne, Pierre et Marianne se rencontrent. Ils font connaissance.
- Pierre tombe amoureux de Marianne. Marianne tombe amoureuse de Pierre. Ils tombent amoureux l'un de l'autre. Mais Pierre n'est pas dragueur*. C'est Marianne qui le drague*. C'est le coup de foudre. C'est la passion.
- Pierre embrasse Marianne. Pierre et Marianne s'embrassent. Ils échangent un baiser. Pierre dit à Marianne: « Je t'aime ». Pierre et Marianne s'aiment. Ils deviennent amants.
- Pierre vit seul, Marianne habite chez ses parents. Ils se voient chez Pierre. Puis Marianne va vivre avec Pierre. Marianne et Pierre vivent ensemble. Ils vivent en concubinage (= en union libre).
- Pierre demande Marianne en mariage. Mais Marianne ne veut pas se marier. Elle préfère rester célibataire.
- Un an après, Marianne accepte d'épouser Pierre. Mais elle ne veut pas se marier à l'église = elle ne veut pas d'un mariage religieux. Elle préfère se marier à la mairie = elle préfère un mariage civil.
- Pierre et Marianne envoient leur faire-part de mariage. Ils demandent à leurs deux meilleurs amis d'être leurs témoins. Ils invitent toute la famille et tous leurs amis. Ils font une grande fête.
- Puis ils parlent en voyage de noces. Ils passent leur lune de miel à Rome. Ils sont très amoureux. Ils s'entendent bien, ils sont heureux.

Pour désigner l'autre, dans une relation amoureuse, on peut dire:

- Quand on n'est pas marié:
 - mon ami, mon amie
 - mon petit ami, ma petite amie
 - mon (petit) copain, ma (petite) copine
 - mon compagnon, ma compagne
- Quand on est marié:
 - mon mari, ma femme
 - mon époux, mon épouse
 - mon conjoint, ma conjointe

Quand on s'adresse à la personne qu'on aime, on l'appelle mon (ma), chéri(e), mon amour, mon cœur, mon trésor...

Remarque: Ami(e) et copain / copine s'emploient aussi pour parler d'une relation d'amitié: un dîner, une soirée entre amis, entre copains.

Mon ami(e) m'a téléphoné → relation amoureuse
 thic(e) amie(e) m'a téléphoné → relation d'amitié

LES RELATIONS - LES SENTIMENTS

EXERCICES

1 Vrai ou faux ?

- | | | |
|---|--------------------------|--------------------------|
| 1. Il est d'accord pour se marier avec elle. = Il veut bien l'épouser. | VRAI | FAUX |
| 2. Ils vont se marier à l'église. = Ils auront un mariage civil. | <input type="checkbox"/> | <input type="checkbox"/> |
| 3. Ils vivent une grande passion. = Ils sont vraiment très amoureux. | <input type="checkbox"/> | <input type="checkbox"/> |
| 4. Ils sont en voyage de noces à New York. = Ils se sont mariés à New York. | <input type="checkbox"/> | <input type="checkbox"/> |
| 5. Ils s'entendent bien. = Ils vivent ensemble. | <input type="checkbox"/> | <input type="checkbox"/> |
| 6. Ils passent leur lune de miel à Prague. = Ils se sont rencontrés à Prague. | <input type="checkbox"/> | <input type="checkbox"/> |

2 Dans les phrases suivantes, indiquez s'il s'agit d'amour ou d'amitié.

- | | | |
|---|--------------------------|--------------------------|
| - Allô, Juliette, est-ce que tu es libre samedi ? On invite quelques amis à dîner. | Amitié | Amour |
| - Qui est-ce que vous invitez ? | <input type="checkbox"/> | <input type="checkbox"/> |
| - Il y aura Jean-Jacques et sa compagne. | <input type="checkbox"/> | <input type="checkbox"/> |
| - Jean-Jacques a une petite amie maintenant ? | <input type="checkbox"/> | <input type="checkbox"/> |
| - Oui, tu ne savais pas ? | <input type="checkbox"/> | <input type="checkbox"/> |
| - Et moi, est-ce que je peux venir avec mon nouvel ami ? | <input type="checkbox"/> | <input type="checkbox"/> |
| - Ah ! Tu as un nouveau petit copain ? Je voulais justement te présenter un ami de François ! | <input type="checkbox"/> | <input type="checkbox"/> |
| - Alors, dans ces conditions, je viens seule. | <input type="checkbox"/> | <input type="checkbox"/> |
| - Et puis il y aura aussi des copains de la fac | <input type="checkbox"/> | <input type="checkbox"/> |
| - Vous avez beaucoup d'amis ! | <input type="checkbox"/> | <input type="checkbox"/> |

3 Remettez les mots en gras à leur place.

Ma chère Léna,

Tu es en vacances, c'était une bonne idée de partir en voyage organisé. Je t'embrasse une grande nouvelle. J'ai rencontré un homme. C'est la troisième fois, mais toujours remarquable amoureux lors de vacances. Ça a été le coup de génie. Depuis, c'est la foudre, on s'aime très bien. Il m'a déjà demandé si je voulais te marier avec lui. Je préfère attendre un peu. Tu sais, il est un peu jeune, il parle même au masculin. Alors là, j'ai dit non. Ce voyage ressemble à un voyage de mariage, à une cérémonie de miel. Alors, pourquoi s'entend ? Je suis très heureuse et très heureuse. Je t'embrasse affectueusement. Je t'appelle en attendant.

nécessaire

Léna

DE L'AMOUR AUX CONFLITS

| | | |
|---|---|---|
| la rencontre | ≠ | la rupture, la séparation |
| rencontrer quelqu'un | ≠ | quitter quelqu'un |
| se rencontrer | ≠ | se quitter, se séparer |
| l'amour | ≠ | la haine |
| aimer | ≠ | ne pas aimer |
| adorer, être fou (folle) de quelqu'un | ≠ | détester, haïr |
| demandeur quelq'un en mariage | ≠ | demandeur le divorce |
| se marier (avec quelqu'un), épouser quelqu'un | ≠ | divorcer (de quelqu'un) |
| son mari, sa femme | ≠ | son ex-mari, son ex-femme |
| bien s'entendre | ≠ | ne pas s'entendre, se disputer, traverser une crise |
| l'entente | ≠ | la mésentente, le conflit, la dispute, la scène de ménage |

• Après le divorce, on peut se remarier : Loïc et Lise ont divorcé quand leur fille Léa avait cinq ans, puis se sont tous les deux remarqués. La nouvelle femme de Loïc est la belle-mère de Léa, le nouveau mari de Lise, Benjamin, est son beau-père. Justine, la fille de Lise et Benjamin, est la demi-sœur de Léa (Léa n'a pas encore de demi-frère).

Remarque: Belle-mère et beau-père ont deux sens différents. (Voir chapitre 3.)

ENQUÊTE sur la vie de couple

Sandrine

CHARLES

- Vous vivez seul ou en couple ?
- En couple.
- Vous vous entendez bien ?
- Mon amie m'a fait très souvent des scènes de ménage.
- Pourquoi ?
- Elle est très jalouse. Nous nous séparons régulièrement. En général, un mois après la séparation, nous nous réconcilions, et une semaine après la réconciliation, les problèmes arrivent à nouveau. Mon amie dit que c'est ça l'amour.

- Êtes-vous mariée ou célibataire ?
- Je suis divorcée.
- Qui a demandé le divorce : vous ou votre conjoint ?
- C'est moi.
- Pourquoi avez-vous demandé le divorce ?
- Parce qu'on se disputait sans cesse.
- Avez-vous des enfants ?
- Oui, deux.
- Qui a la garde des enfants ?
- C'est moi. Mon ex-mari prend les enfants un week-end sur deux.
- Voulez-vous vous remarier un jour ?
- Pourquoi pas ?

EXERCICES

1 Éliminez l'intrus.

1. on s'aime / on s'entend bien / on entend bien / on est amoureux
2. la séparation / l'entente / la dispute / la rupture
3. mon copain / mon mari / mon conjoint / mon époux
4. séparé / divorcé / ex-mari / rencontré
5. le ménage / la scène de ménage / la dispute / le conflit

2 À l'aide des indications suivantes, racontez la vie sentimentale de Gaspard, entre 1980 et 1995. Faites des phrases complètes.

- 1980 : Rencontre Gaspard-Margot, coup de foudre
- 1982 : Vie en concubinage, passion
- 1985 : Mariage à l'église
- 1990 : Début des scènes de ménage
- 1992 : Rencontre Gaspard-Solène, grande crise entre Gaspard et Margot
- 1993 : Divorce Gaspard-Margot, relation amoureuse Gaspard-Solène
- 1994 : Disputes entre Gaspard et Solène
- 1995 : Départ de Solène, rupture, solitude de Gaspard

3 Choisissez pour chaque question les deux réponses possibles (cochez les bonnes cases).

1. Est-ce que tu es d'accord pour divorcer ?
 - a. Si tu me laisses la garde des enfants, c'est d'accord.
 - b. Non, je refuse de divorcer.
 - c. Oui, d'accord, car on s'entend très bien.
2. Est-ce que tu veux m'épouser ?
 - a. Oui, d'accord, je préfère vivre seule.
 - b. J'attendais cette question depuis si longtemps !
 - c. J'ai 21 ans, je suis trop jeune pour me marier.
3. Est-ce que vous vous entendez bien ?
 - a. On ne s'entend pas du tout, on se dispute sans cesse, je crois qu'on va se séparer.
 - b. Oui, absolument, on se fait des scènes de ménage très régulièrement.
 - c. Depuis le coup de foudre de la rencontre, nous vivons une passion.

LE TEMPS QUI PASSE

| | | | |
|--------|-----------------------------|----------------------------|-------------------------------|
| Il y a | 60 secondes dans une minute | 24 heures dans une journée | 100 ans dans un siècle |
| | 60 minutes dans une heure | 24 heures dans une journée | 100 ans dans un siècle |
| | 7 jours dans une semaine | | 1 000 ans dans un millénaire. |

LES QUATRE SAISONS ET LES MOIS DE L'ANNÉE

- Le printemps - l'été - l'automne - l'hiver
- Janvier - février - mars - avril - mai - juin - juillet - août - septembre - octobre - novembre - décembre

LA SEMAINE

• Mon appartement se transforme en hôtel ! Aujourd'hui, nous sommes le 10. Ève est arrivée mercredi dernier, le 2. Elle m'avait téléphoné la veille (le 1^{er}). Comme elle est repartie hier soir (le 9), elle ne verra pas Paul, qui sera chez moi demain matin (le 11). Gaëlle arrivera la semaine prochaine, mardi prochain (le 15). Les deux repartiront le lendemain après-midi, le 16.

| | | | | | | |
|---|----|----|----|----|----|----|
| L | M | M | J | V | S | D |
| | 1 | 2 | 3 | 4 | 5 | 6 |
| | 7 | 8 | 9 | 10 | 11 | 12 |
| | 14 | 15 | 16 | 17 | 18 | 19 |
| | 21 | 22 | 23 | 24 | 25 | 26 |
| | 28 | 29 | 30 | | | 27 |

Dans 8 jours (le 17), ma sœur, qui prend un cours le jeudi (tous les jeudis) viendra aussi, mais dans 15 jours (le 24, qui est un jour férié), c'est moi qui ferai le pont : je ne travaillerai pas vendredi et le samedi absent de jeudi à dimanche.

LA DATE

- **Quelle est la date, aujourd'hui ?**
 - Vendredi 5 avril 1996.
- **Quel jour sommes-nous ?**
 - Nous sommes vendredi.
- **On est quel jour, aujourd'hui ?**
 - On est vendredi.
- **Nous sommes le combien ?**
 - Nous sommes le 5.
- **Le 1^{er} mai tombe quel jour, cette année ?**
 - Le 1^{er} mai tombe un jeudi.
- **C'est quand, ton anniversaire ?**
 - C'est en septembre.
- **Quand a lieu la fête de la musique ?**
 - En été, le 21 juin, le jour de l'été.
- **Le mariage de Luc, c'est le combien ?**
 - C'est le 13 octobre.

Remarque : Les Français disent « 8 jours » et « 15 jours » pour « une semaine » et « deux semaines ». On dit « le premier août » (le 1^{er}), mais ensuite le deux, le trente et un (le 2, le 31).

EXERCICES

LE TEMPS QUI PASSE

- Complétez les phrases.
 - 1. • Quel _____ sommes-nous ?
 - Nous sommes _____
 - 2. • Nous _____ le combien ?
 - Nous _____ le _____
 - 3. • Quelle est _____ aujourd'hui ?
 - 4. • Noël _____ quel jour, cette année ?
 - Noël _____ un jeudi.
- Devinez de quel jour on parle.
 - 1. C'est au printemps. C'est un dimanche, mais le lendemain est aussi un jour férié. On offre des œufs en chocolat. C'est C'est Pâques
 - 2. C'est aussi au printemps. C'est un jour férié, donc on ne travaille pas. Et pourtant le nom de la fête est Le jour de l'Ascension. C'est le 1^{er} mai.
 - 3. C'est en été, au milieu du mois. Il y a partout de grandes fêtes, des bals et des feux d'artifice. C'est _____
 - 4. C'est en hiver. On s'offre beaucoup de cadeaux. Dans beaucoup de pays, le lendemain est férié, mais pas en France. C'est _____
 - 5. C'est aussi en hiver. La veille au soir, on dîne très tard, et quand minuit sonne, on se souhaite « bonne année ». C'est _____
 - 6. C'est en automne. Ce n'est pas une fête religieuse, mais c'est un jour férié. C'est _____
 - 7. C'est en hiver. Ce n'est pas un jour férié, mais les enfants se déguisent et portent des masques. C'est _____

| MOIS | JANVIER | FÉVRIER | MARS | AVRIL | MAI | JUIN | JUILLET | AOÛT | SEPTEMBRE | OCTOBRE | NOVEMBRE | DÉCEMBRE |
|------|---------|---------|------|-------|-----|------|---------|------|-----------|---------|----------|----------|
| 1 | 1 | 1 | 1 | 1 | 1 | 1 | 1 | 1 | 1 | 1 | 1 | 1 |
| 2 | 2 | 2 | 2 | 2 | 2 | 2 | 2 | 2 | 2 | 2 | 2 | 2 |
| 3 | 3 | 3 | 3 | 3 | 3 | 3 | 3 | 3 | 3 | 3 | 3 | 3 |
| 4 | 4 | 4 | 4 | 4 | 4 | 4 | 4 | 4 | 4 | 4 | 4 | 4 |
| 5 | 5 | 5 | 5 | 5 | 5 | 5 | 5 | 5 | 5 | 5 | 5 | 5 |
| 6 | 6 | 6 | 6 | 6 | 6 | 6 | 6 | 6 | 6 | 6 | 6 | 6 |
| 7 | 7 | 7 | 7 | 7 | 7 | 7 | 7 | 7 | 7 | 7 | 7 | 7 |
| 8 | 8 | 8 | 8 | 8 | 8 | 8 | 8 | 8 | 8 | 8 | 8 | 8 |
| 9 | 9 | 9 | 9 | 9 | 9 | 9 | 9 | 9 | 9 | 9 | 9 | 9 |
| 10 | 10 | 10 | 10 | 10 | 10 | 10 | 10 | 10 | 10 | 10 | 10 | 10 |
| 11 | 11 | 11 | 11 | 11 | 11 | 11 | 11 | 11 | 11 | 11 | 11 | 11 |
| 12 | 12 | 12 | 12 | 12 | 12 | 12 | 12 | 12 | 12 | 12 | 12 | 12 |
| 13 | 13 | 13 | 13 | 13 | 13 | 13 | 13 | 13 | 13 | 13 | 13 | 13 |
| 14 | 14 | 14 | 14 | 14 | 14 | 14 | 14 | 14 | 14 | 14 | 14 | 14 |
| 15 | 15 | 15 | 15 | 15 | 15 | 15 | 15 | 15 | 15 | 15 | 15 | 15 |
| 16 | 16 | 16 | 16 | 16 | 16 | 16 | 16 | 16 | 16 | 16 | 16 | 16 |
| 17 | 17 | 17 | 17 | 17 | 17 | 17 | 17 | 17 | 17 | 17 | 17 | 17 |
| 18 | 18 | 18 | 18 | 18 | 18 | 18 | 18 | 18 | 18 | 18 | 18 | 18 |
| 19 | 19 | 19 | 19 | 19 | 19 | 19 | 19 | 19 | 19 | 19 | 19 | 19 |
| 20 | 20 | 20 | 20 | 20 | 20 | 20 | 20 | 20 | 20 | 20 | 20 | 20 |
| 21 | 21 | 21 | 21 | 21 | 21 | 21 | 21 | 21 | 21 | 21 | 21 | 21 |
| 22 | 22 | 22 | 22 | 22 | 22 | 22 | 22 | 22 | 22 | 22 | 22 | 22 |
| 23 | 23 | 23 | 23 | 23 | 23 | 23 | 23 | 23 | 23 | 23 | 23 | 23 |
| 24 | 24 | 24 | 24 | 24 | 24 | 24 | 24 | 24 | 24 | 24 | 24 | 24 |
| 25 | 25 | 25 | 25 | 25 | 25 | 25 | 25 | 25 | 25 | 25 | 25 | 25 |
| 26 | 26 | 26 | 26 | 26 | 26 | 26 | 26 | 26 | 26 | 26 | 26 | 26 |
| 27 | 27 | 27 | 27 | 27 | 27 | 27 | 27 | 27 | 27 | 27 | 27 | 27 |
| 28 | 28 | 28 | 28 | 28 | 28 | 28 | 28 | 28 | 28 | 28 | 28 | 28 |
| 29 | 29 | 29 | 29 | 29 | 29 | 29 | 29 | 29 | 29 | 29 | 29 | 29 |
| 30 | 30 | 30 | 30 | 30 | 30 | 30 | 30 | 30 | 30 | 30 | 30 | 30 |
| 31 | 31 | 31 | 31 | 31 | 31 | 31 | 31 | 31 | 31 | 31 | 31 | 31 |

LA JOURNÉE

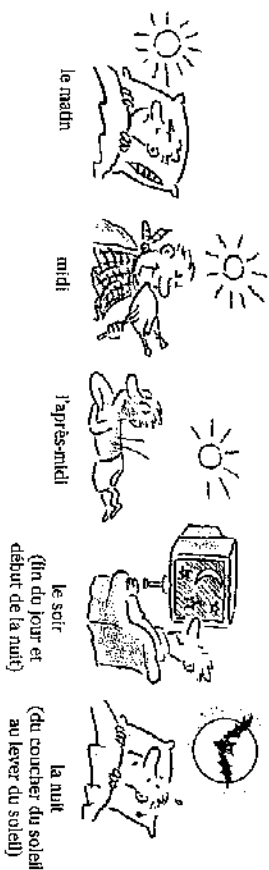

- Élodie et Basile ont des vies très différentes. « C'est le jour et la nuit ! »
- Basile est acteur. Il joue tous les soirs, mais quelquefois il ne travaille pas trois jours de suite. Deux fois par jour, il prend le métro pour aller au théâtre. Le matin, il se lève tard ; il passe la matinée au lit (il fait « la grasse matinée »), mais le soir il se couche tard. Il aime son travail et un jour, peut-être, il sera un acteur célèbre...

• Élodie est infirmière. Elle travaille de jour ou de nuit, ça dépend des semaines. Du jour au lendemain (= soudainement), elle peut changer d'horaire. Quand elle travaille de jour, elle fait la journée continue : elle part de chez elle en début de matinée et revient tôt l'après-midi. Mais souvent elle va à l'hôpital en fin de journée, elle y passe la nuit.

• Ce soir, Élodie et Basile organisent une soirée chez eux avec des amis. C'est assez rare, parce que les deux travaillent du matin au soir, et même jour et nuit ! Ils passeront certainement une excellente soirée. Pas comme la dernière fois, où ils s'étaient disputés toute la soirée... Ils avaient passé une très mauvaise soirée !

Remarques :

- Certains mots ont deux formes. Observez dans le texte et-dessus l'utilisation de l'une ou l'autre : le matin / la matinée - le jour / la journée - le soir / la soirée
- J'ai passé la soirée chez des amis (J'y ai dîné). ≠ J'ai passé la nuit chez des amis (J'y ai dormi).
- "midif" signifie à la fois "12 heures", "le milieu de la journée" et "l'heure du déjeuner". Avec une majuscule, "le Midif" désigne le sud de la France ("Il a l'accent du Midif"). À midi, j'ai vu Annie, qui vient du Midif.

La lumière du jour

Il fait jour / il fait grand jour. ≠ Il fait nuit / il fait nuit noire.

Le jour se lève. ≠ La nuit tombe.

Puis le soleil se lève. ≠ Le soleil se couche.

Il y a un beau lever de soleil. ≠ Le coucher de soleil est splendide.

EXERCICES

1 Entourez la bonne réponse.

1. Je suis allé au cinéma. J'ai passé une excellente soir soirée matinée.
2. Depuis que j'ai changé de travail, c'est le matin soir jour et la nuit !
3. Nous avons rendez-vous à 9 heures, en début de matin matinée après-midi.
4. Ce soir Cette nuit Ce matin, nous sommes invités à dîner.
5. En été, il fait sombre noir nuit à 22 h 30.
6. En hiver, il fait jour clair blanc tard le matin.
7. La nuit tombe se couche part vite en hiver.

2 Décrivez l'emploi du temps de Stéphane Bobillot.

en utilisant seulement le vocabulaire de la page ci-contre.

| HEURE | LUNDI | MARDI | MERCREDI | JEUDI | VENDREDI | SAMEDI | DIMANCHE |
|-------|-------|-------|----------|-------|----------|--------|----------|
| 8.00 | | | | | | | |
| 9.00 | | | | | | | |
| 10.00 | | | | | | | |
| 11.00 | | | | | | | |
| 12.00 | | | | | | | |
| 13.00 | | | | | | | |
| 14.00 | | | | | | | |
| 15.00 | | | | | | | |
| 16.00 | | | | | | | |
| 17.00 | | | | | | | |
| 18.00 | | | | | | | |
| 19.00 | | | | | | | |
| 20.00 | | | | | | | |

Handwritten notes on the table:

- 8.00: Réunion
- 10.00: vol pour Hambourg
- 12.00: Bureau
- 14.00: Hambourg
- 16.00: Coffreur
- 18.00: Café (café-restaurant)
- 19.00: Séminaire
- 20.00: Tennis
- 20.00: Fête de Thanksgiving
- 20.00: Repas doit passer la soirée

Lundi matin, il a une réunion et en début d'après-midi, il part

L'HEURE

Dire l'heure

| registre quotidien : 12 heures | registre officiel, administratif : 24 heures | |
|--------------------------------|--|---------|
| midi | douze heures | 12 h 00 |
| midi cinq | douze heures cinq | 12 h 05 |
| midi dix | douze heures dix | 12 h 10 |
| midi et quart | douze heures quinze | 12 h 15 |
| midi vingt | douze heures vingt | 12 h 20 |
| midi vingt-cinq | douze heures vingt-cinq | 12 h 25 |
| midi et demie | douze heures trente | 12 h 30 |
| une heure moins vingt-cinq | douze heures trente-cinq | 12 h 35 |
| une heure moins vingt | douze heures quarante | 12 h 40 |
| une heure moins dix | douze heures quarante-cinq | 12 h 45 |
| une heure moins cinq | douze heures cinquante | 12 h 50 |
| une heure | douze heures cinquante-cinq | 12 h 55 |
| minuit | treize heures | 13 h 00 |
| | zéro heure | 0 h 00 |

- Quelle heure est-il?
 - Il est 9 heures 20 (neuf heures vingt précises).
 - Quelle heure il est?*
 - Il est moins dix.*
 - Tu peux me dire l'heure, s'il te plaît?
 - Oui, il est presque midi.
 - Vous avez l'heure, s'il vous plaît?
 - Oui, il est six heures moins cinq.
- À quelle heure est ton train?
 - À la demie*, à la demie pile* (précise).
 - À quelle heure tu vas voir Jean?
 - À 8 heures.
 - Du matin ou du soir?
 - Du soir, bien sûr!
 - C'est ouvert de quelle heure à quelle heure?
 - De 8h à 12h et de 14h à 18h.

La durée

un quart d'heure = 15 minutes
 une demi-heure = 30 minutes
 trois quarts d'heure = 45 minutes

Je suis resté trois quarts d'heure chez le dentiste! (plus courant que « 45 minutes »)

La gare est ouverte 7 jours sur 7.
 Ce bistrot est ouvert 24 heures sur 24.

EXERCICES

1 Complétez.

- Quelle _____ est-il?
 - Il est _____.
- Vous _____ l'heure, s'il vous plaît?
 - Oui, il est _____.
- _____ est-ce que tu as rendez-vous avec René?
 - J'ai rendez-vous _____ cinq heures et demie.
- Tu peux me _____ l'heure, s'il te plaît?
 - Oui, il _____ minuit.
- À _____ heure est-ce que tu pars?
 - À la _____.

2 Les phrases suivantes sont-elles correctes? Corrigez-les si nécessaire.

- Il est midi, je vais déjeuner. _____
- Il est quatorze heures, c'est le début de la matinée. _____
- Il est minuit, elle va se coucher. _____
- C'est ouvert tous les jours, sept jours sur sept. _____
- Elle a attendu deux quarts d'heure. _____
- Il est six heures pile, il est 18 heures. _____
- Il n'a pas l'heure: il est zéro heure. _____

3 À vous!

- Quelle heure est-il?
- À quelle heure est-ce que vous avez un cours de français?
- Dans votre pays, les magasins sont ouverts de quelle heure à quelle heure, en général?
- À quelle heure est-ce que vous vous levez, le matin?
- À quelle heure est-ce que vous vous êtes couché, hier soir?

POUR ALLER PLUS LOIN

- Mettre du temps à faire quelque chose (le temps nécessaire dans une situation personnelle).
- Ça prend du temps / Il faut du temps (le temps habituellement nécessaire).
Il faut combien de temps pour aller de Paris à Versailles?
- Normalement, il faut (ça prend) seulement une demi-heure. Hier soir, nous avons mis deux heures!
- Passer du temps à faire quelque chose:
J'ai passé un quart d'heure à braver avec ma voisine. Elle a passé trois ans au Mexique.
Vous avez passé un bon week-end? Ils ont passé de bonnes vacances? J'ai passé une soirée merveilleuse.
Connaissez-vous l'expression: "Le temps passe vite"?
- Perdre du temps ≠ gagner du temps
Il avait pris sa voiture pour gagner du temps, mais il a eu un petit accident et finalement, il a perdu deux heures. (Il a perdu son temps, c'était du temps perdu.)
- Prendre son temps ≠ se dépêcher
Le dimanche, je prends mon temps pour me préparer, je ne me dépêche pas.
- Avoir le temps ≠ être pressé
Excuse-moi, je n'ai pas le temps de déjeuner avec toi aujourd'hui, je suis pressé.
- Arriver / être / partir... en avance, en retard, à l'heure
Le rendez-vous est à 9 heures : à 9 h 30, je suis en retard.
à 8 h 45, je suis en avance.
à 9 h, je suis à l'heure (je suis ponctuel).
- Avancer ≠ retarder
Il est dix heures. La pendule marque 10 h 10, elle avance. Elle marque 9 h 50, elle retarde.
- Tot = de bonne heure ≠ tard
Je me suis levé tôt / de bonne heure ce matin (à 6 h 30); je vais me coucher tôt ce soir (à 21 h).
Il s'est levé tard (à 11 h), il s'est couché tard (à une heure du matin).
- À temps
Il est arrivé juste à temps pour attraper le train.

EXERCICES

1 Entourez la bonne réponse.

- Nous avons mis pris trois heures pour arriver à la mer.
- Il a pris passé la journée à son bureau.
- J'ai passé la matinée à faire faisant le ménage.
- Ils se sont levés à l'heure de bonne heure, à 6 heures du matin.
- Tu as passé au un bon week-end?
- Le temps va passe vite!
- La pendule avance est en avance.
- Je suis tard en retard.
- Elle est ponctuelle, elle est toujours à l'heure à temps.
- Nous sommes en avance, nous avons prenons le temps.

2 Dites le contraire.

- Elle a gagné du temps. _____
- Ils sont arrivés en avance. _____
- Je suis parti tard. _____
- Il est pressé. _____
- Elle se dépêche. _____
- La pendule retarde. _____

3 À vous !

- Est-ce que vous êtes souvent en retard? _____
- Combien de temps avez-vous mis pour faire les exercices précédents? _____
- Est-ce que vous vous levez de bonne heure, le matin? _____
- Combien de temps est-ce qu'il faut pour aller de chez vous à la poste la plus proche? _____
- Est-ce que vous avez le temps de lire, aujourd'hui? _____

LE TEMPS QU'IL FAIT

LES FORMULES ESSENTIELLES

- Au présent: « Quel temps fait-il ? »
Au passé: « Quel temps a-t-il fait ? » ou « Vous avez eu beau temps ? »
- Il fait + adjectif (il a fait / il fera / il va faire, etc.).
Il fait (très) beau ≠ Il ne fait pas (très) beau.
- Il fait + nom et adjectif.
Il fait une belle journée.
- Il fait - température.
Il fait 32° / il fait - 5° / il fait 35° à l'ombre.
- Il y a + nom (il y avait / il y a eu / il y aura, etc.).
Il y a du vent ≠ Il n'y a pas de vent.

DESCRIRE LE TEMPS QU'IL FAIT

| | | |
|--|---|--|
| le temps est agréable | ≠ | le temps est désagréable |
| il fait beau | ≠ | il fait mauvais |
| il fait (du) soleil | ≠ | il fait gris |
| le temps est clair: | ≠ | la journée est pluvieuse / orageuse |
| il fait un soleil radieux | | |
| il fait un temps splendide / un temps magnifique | ≠ | il fait un temps affreux / un temps épouvantable |
| il fait bon / doux | ≠ | il fait lourd / humide / orageux |
| il fait (très) chaud | ≠ | il fait (très) froid |
| il fait frais | ≠ | il fait une chaleur insupportable / une chaleur torride: « Quelle canicule ! » |
| | | il fait -10°: « Il fait un froid de canard ! » |
| le temps est au beau fixe | ≠ | le temps est changeant / incertain |
| le temps s'améliore | ≠ | le temps se dégrade |

EXERCICES

1 Complétez les phrases suivantes (attention au temps des verbes).

- Vous _____ beau temps, pendant vos vacances?
- Oui, il _____ un temps superbe.
- Quel _____ fera-t-il demain ?
- La météo annonce qu'il _____ très froid.
- Est-ce qu' _____ du vent ?
- Non, _____ de vent. Il _____ très bon dehors.
- Il _____ beau, la semaine dernière ?
- Oh non, il _____ un temps _____.
- Il _____ chaud dehors ?
- Oui, il _____ une chaleur épouvantable. Il _____ presque 40° à l'ombre !
- Est-ce qu'il _____ soleil ?
- Non, il _____ gris et lourd.

2 Éliminez l'intrus.

- bon / doux / lourd
- chaleur / vent / canicule
- lourd / orageux / changeant
- pluvieux / frais / froid
- radieux / épouvantable / splendide
- clair / chaud / torride

3 Quel temps fait-il aujourd'hui ? Plusieurs expressions sont possibles.

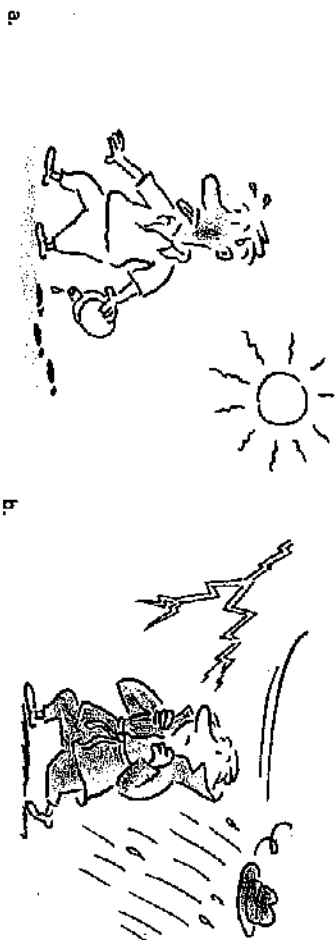

L'ÉTAT DU CIEL

Il y a de la brume / ≠ Il y a une éclaircie, on voit le soleil
du brouillard / un brouillard épais. à travers les nuages.

Le ciel est gris / couvert / ≠ Le ciel se dégage, est dégagé.
nuageux / noir. « Ça se dégage. »

LA PLUIE, LE VENT, LA TEMPÊTE

• Il pleut fort / à torrents / à verse = il y a une pluie battante ≠ Il n'a pas plu depuis longtemps.

Il y a des averses (il pleut de temps en temps dans la même journée).
Il tombe une petite pluie fine: la bruine.

Il y a eu trop de pluie, il y a des inondations. ≠ Il n'y a pas eu une goutte de pluie.
Le fleuve déborde, la route est inondée / coupée. ≠ Le temps est sec, la sécheresse est dramatique.

• Le vent souffle à 80 km/heure.

Il y a une tornade, un ouragan - une tornade a ravagé (= gravement endommagé) la région.

La météo annonce une forte tempête sur la Manche.

• Un orage a éclaté: on entend les coups de tonnerre, on voit les éclairs et les arbres sont parfois touchés par la foudre.

Il gèle (il y a un orage de grêle): de petits morceaux de glace tombent du ciel.
Il y a un bel arc-en-ciel.

LA NEIGE ET LA GLACE

Il neige / il y a des congères au bord des routes. Le chasse-neige va passer pour dégager la route.

Il fait -10°, il gèle: attention, il y a du verglas sur les routes.

Il fait froid ce matin, il y a du givre sur les vitres de la voiture.

LE CLIMAT

un climat sec ≠ humide
un climat tempéré ≠ tropical
un climat doux ≠ rude

EXERCICES

1 Trouvez dans la grille ci-dessous 16 mots en rapport avec le temps qu'il fait (horizontalement, verticalement ou en biais).

P E W B Z B E M B L O T T B
M T M N M R N P I T K M G M
I O M M V H H E N G M O R H
H N G L I E A L E I M L R I M
K N G L M O V E R G L A S U
U E E S S P Y E C W E G C P
B R O U I L L A R D N E L E
G R U Q Q U H Z O S M J C N
F E C L A I R C I E E X N M
C Q A M Z E G K H C H A U D

2 Entourez la bonne réponse.

- Attention, il y a du glace / verglas / glaçon sur les routes.
- Quand il y a simultanément du soleil et de la pluie, on voit un arc / arc-en-ciel / arc de tromphe.
- En hiver, il y a souvent du bruit / brouillard / brume.
- Pendant un orage, on entend le tonnerre et on voit des lumières / éclairages / éclairs.
- Certains climats sont chauds et humides / mouillés / aquatiques.
- Demain, alternance de soleil et de douches / bains / averses.
- L'arbre a été touché par le coup de tonnerre / le coup de foudre / la foudre.

3 À vous ! Parlez de votre pays.

• Quel temps fait-il aujourd'hui ?

• Quelle est la température aujourd'hui ?

• Quel est le climat de votre pays ?

• Est-ce qu'il y a beaucoup de vent en général ?

• Est-ce qu'il y a de la neige à Noël ?

LE MILIEU NATUREL

L'UNIVERS

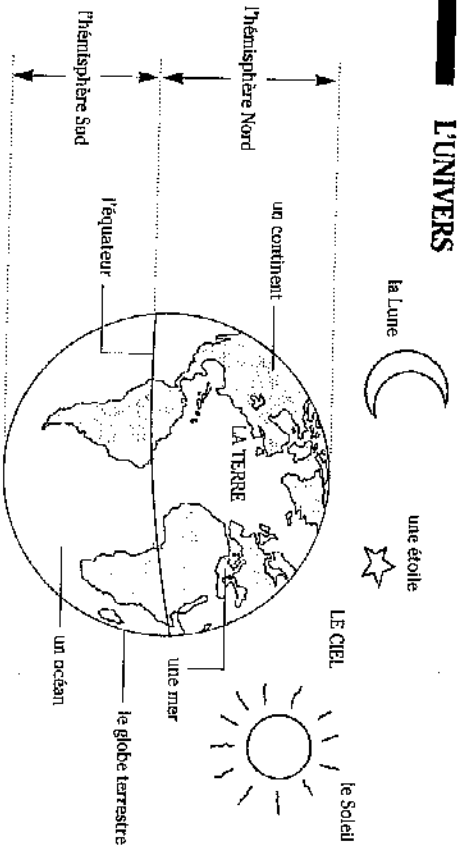

- La Terre, Mars... sont des planètes du système solaire. La Terre tourne sur elle-même et autour du Soleil.
- La nuit, les étoiles brillent dans le ciel : le ciel est étoilé.

Restons sur Terre...

Notre planète est composée d'eau – les océans et les mers –, et de terre (sans majuscule !) – les continents et les îles.

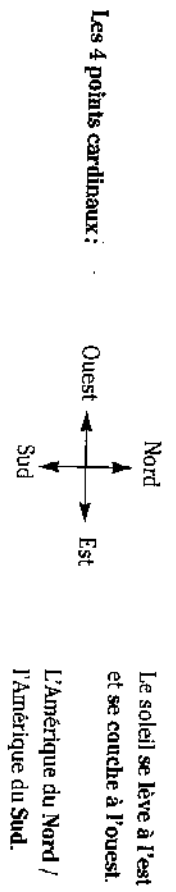

- Remarque :** Le mot terre a plusieurs sens :
- Avec une majuscule, il désigne la planète (La Terre s'oppose à Mars).
 - Sans majuscule, la terre peut désigner tout ce qui, sur notre planète, n'est pas la mer (un tremblement de terre : lorsqu'une étendue de terre bouge).
 - La terre peut aussi désigner l'élément dans lequel poussent les plantes (une terre riche).
 - A terre ou par terre : sur le sol.

• **Trois expressions à connaître :**
*Avoir les pieds sur terre = être réaliste.
 Ce n'est pas la mer à boire = ce n'est pas très difficile.
 Être dans la lune = être distrait.*

1 Devinettes.

1. C'est dans le ciel, ça brille le jour, ça chauffe. C'est _____.
2. C'est très grand, c'est sur la Terre, c'est solide, c'est entouré d'eau. C'est _____.
3. C'est blanc, ça se voit la nuit, parfois c'est rond mais pas toujours, parfois ça disparaît. C'est _____.
4. C'est dans le ciel, ça brille la nuit, il y en a beaucoup. Ce sont _____.
5. C'est liquide, c'est sur la Terre, c'est grand, c'est bleu ou vert, c'est chaud ou froid. C'est _____ ou _____.

2 Entourez la bonne réponse.

- Exemple : La Corse est une île un continent. vers le Soleil.
- une planète. autour du

1. Le soleil se lève à l'est. au sud. ensoleillé.
2. Les étoiles tournent dans le ciel. à l'ouest. lune.
3. La Terre tourne sur le Soleil. au nord. se couchent.
4. Le ciel est étoilé. à l'est. au sud.
5. Paris est au sud de Cannes. brillent. à l'est.

3 Vrai ou faux ?

1. La France se situe dans l'hémisphère Sud. VRAI FAUX
2. L'équateur sépare la Terre en deux parties.
3. L'équateur passe par Paris.
4. Le contraire de avoir les pieds sur terre : ne pas être dans la réalité.
5. Le contraire de être dans la lune : faire attention à ce qu'on fait.
6. Le contraire de ne pas la mer à boire : il faut boire de l'eau de mer.
7. Pierre s'est trompé de gare, il a manqué son train : il était dans la lune.
8. Bruno a quitté son travail, est parti en vacances et a dépensé tout son argent : il a les pieds sur terre.

L'EAU

■ La mer

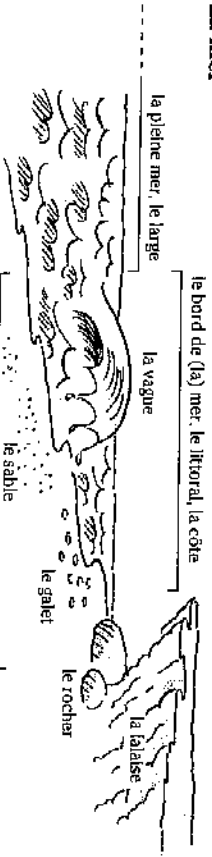

Lorsque la mer est très calme, on dit: **une mer d'huile**.
Lorsqu'elle est agitée, il y a de grosses vagues.

Au bord de l'Atlantique, les **marées** sont importantes :
à **marée haute**, la plage occupe un espace très réduit.
à **marée basse**, la plage est très étendue.

La mer **monte** progressivement pour devenir haute (la marée est **montante**),
puis **descend** progressivement pour devenir basse (la marée est **descendante**).

Le port est un lieu au bord de la mer, aménagé pour les bateaux.

Le bateau **arrive** au port / le bateau **quitte** le port.

Le port est aussi la ville qui possède ce lieu: *Cadix est un port / Le port de Cadix...*

L'eau salée ou l'eau de mer ≠ l'eau douce (rivières, fleuves et lacs).

■ Les cours d'eau

Du plus petit au plus large: **le ruisseau, la rivière, le fleuve**.

La rivière **se jette** dans le fleuve, le fleuve **se jette** dans la mer et forme un **estuaire**.

La rivière ou le fleuve **prend sa source** à X.

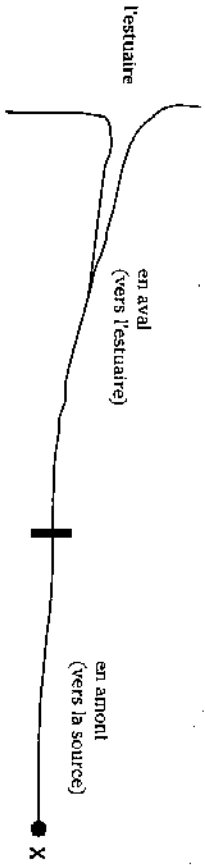

Se promener au bord de, le long de, sur les rives de la Loire = **saillir**, **longer** la Loire.
La vallée est la région traversée, arrosée par un fleuve ou une rivière: la vallée du Rhône.
Le mouvement de l'eau s'appelle le courant: un bateau suit le courant ou au contraire remonte le courant.

EXERCICES

1 Complétez le tableau suivant à l'aide de croix (parfois, plusieurs réponses sont possibles).

| | MER | RIVIÈRE | LAC |
|-----------|-----|---------|-----|
| pêche | X | | |
| eau douce | | X | X |
| poisson | | | |
| courant | | | |
| vagues | | | |
| marée | | | |
| port | | | |
| source | | | |
| baignade | | | |
| eau salée | | | |
| bateau | | | |
| vallée | | | |

2 Observez le schéma puis complétez les phrases à l'aide des expressions ou mots suivants:

traverse - remonter - suivre - prend sa source - arrose - en aval - se jette - estuaire.

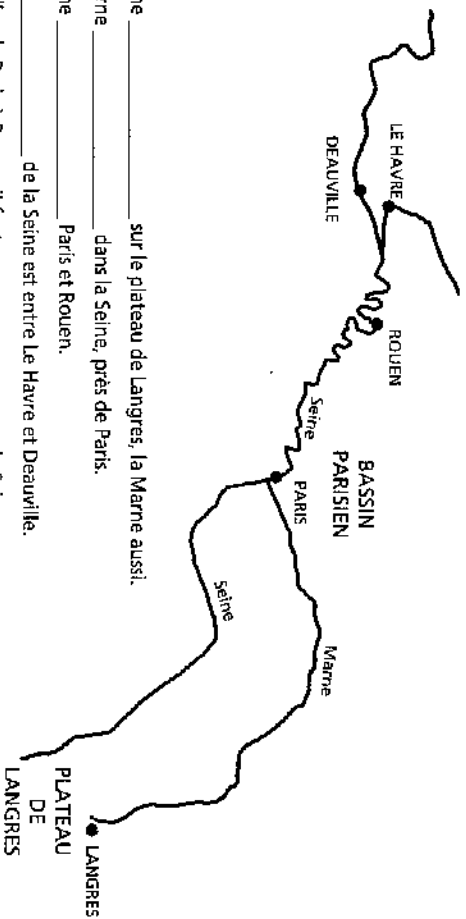

1. La Seine _____ sur le plateau de Langres, la Marne aussi.
2. La Marne _____ dans la Seine, près de Paris.
3. La Seine _____ Paris et Rouen.
4. L' _____ de la Seine est entre Le Havre et Deauville.
5. Pour aller de Paris à Rouen, il faut _____ la Seine.
6. La Seine _____ le Bassin parisien.
7. Vous êtes à Paris et vous voulez aller dans la région de Langres en bateau: vous devez _____ le courant.
8. Rouen se situe _____ de Paris.

LA MONTAGNE

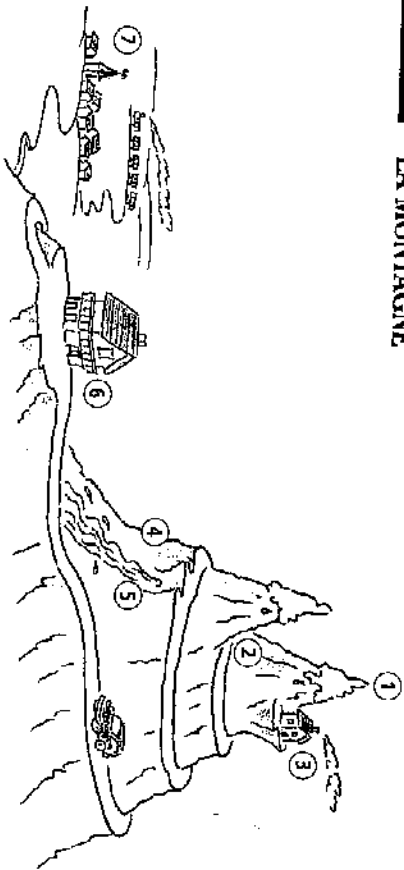

Le sommet (1) de cette montagne est à 2000 mètres d'altitude. Pour y arriver, vous montez jusqu'au col (2) en voiture et vous terminez à pied. En hiver, le col est parfois fermé à cause de la neige. S'il est trop tard pour redescendre, vous pouvez dormir au refuge (3). Le lendemain, vous redescendez la pente (4) en longeant le torrent (5), et vous rentrez au chalet (6). S'il y a un risque d'avalanche (une grosse quantité de neige qui descend très vite le long de la pente), faites votre randonnée un autre jour : c'est très dangereux. Quand les vacances sont terminées, vous reprenez le train dans la vallée (7).

LA CAMPAGNE

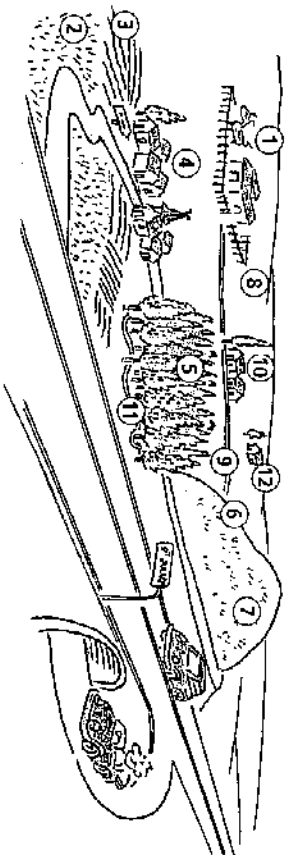

Pour arriver à la ferme (1) de mon oncle, je sors de l'autoroute, je prends une petite route à travers la prairie (des prés) (2) et les champs (3) en direction de St-Julien. Je traverse le village (4), je prends à droite en sortant, je traverse une petite forêt (5), je monte sur le flanc (6) de la colline (7), puis je redescends de l'autre côté, dans la plaine (8). Là, la route devient un chemin (9), je suis le chemin et j'arrive au hameau (10). Le voisin de mon oncle est venu s'installer (vivre) à la campagne car il aime la nature, le calme, les sentiers (11) de forêt. Moi aussi, je rêve d'acheter un jour une maison de campagne (12)...

EXERCICES

1 Trouvez les réponses aux questions.

- 1. Pourquoi est-ce que Christine aime la montagne ? a. Parce qu'elle aime se baigner dans les vagues.
- 2. Pourquoi est-ce que Jean-Paul préfère passer ses vacances à la campagne ? b. Parce qu'il préfère l'eau douce, sans courant.
- 3. Pourquoi est-ce que Julie aime la mer ? c. Parce qu'elle aime se baigner dans les torrents, se promener en altitude, faire du ski.
- 4. Pourquoi est-ce que Léo préfère louer une maison au bord d'un lac ? d. Parce qu'elle aime l'altitude et les maisons de bois.
- 5. Pourquoi est-ce que Jeanne a acheté un chalet ? e. Parce qu'il aime jardiner.

1. ___ 2. ___ 3. ___ 4. ___ 5. ___

2 « De Grenoble à New York » : remettez les phrases dans l'ordre des dessins.

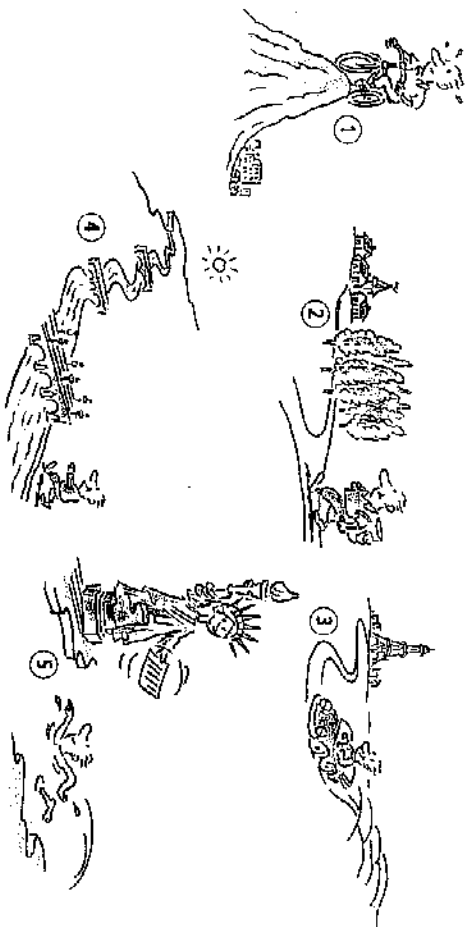

- a. Dans la vallée, laissez le vélo et marchez. Prenez le chemin à droite à travers la forêt et vous arriverez au village.
- b. À Deauville, vous traverserez l'océan Atlantique à la nage et vous arriverez à New York. (À New York, on vous donnera les indications pour rentrer à Grenoble : ce n'est pas la mer à boire !)
- c. Là, on vous donnera une voiture : vous passerez sept collines, traverserez la plaine et arriverez à Paris.
- d. De Grenoble, montez au sommet de la montagne à vélo, puis descendez de l'autre côté.
- e. À Paris, vous fongerez la Seine jusqu'à Deauville et vous passerez deux heures à la plage, sous le soleil.

© Nathan 1994. Le photocopier non autorisé est un délit.

LES VÉGÉTAUX

LA FORÊT

- un arbre (1)
- une feuille (2)
- une branche (3)
- le tronc (4)
- une racine (5)
- un champignon (6)

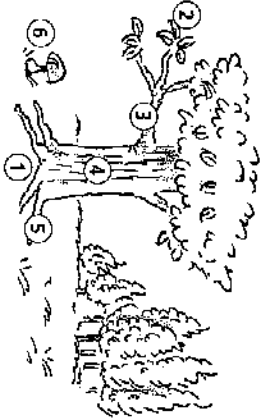

On cueille, on ramasse des champignons, on va aux champignons.

LE JARDIN

- le pavillon de fleurs (1)
- la plate-bande (2)
- le jardinière (3)
- le pot (4)
- un arbuste (5)
- la pelouse = le gazon (6)

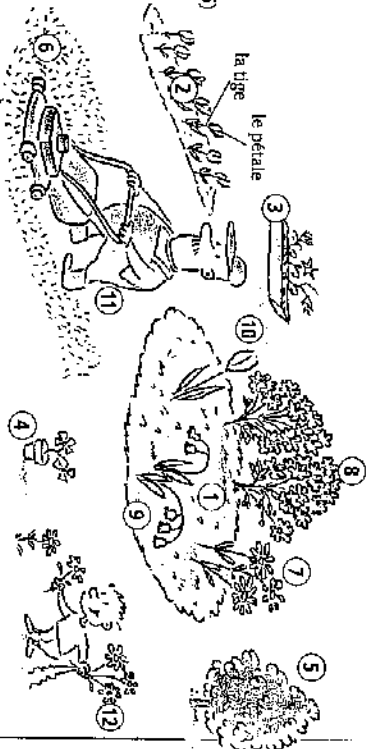

- Quelques fleurs :
- la marguerite (7)
- le géranium (8)
- le muguet (9)
- la tulipe (10)

Le jardinier (11) tond la pelouse (→ tondre).
L'enfant cueille des fleurs et fait un bouquet (12).

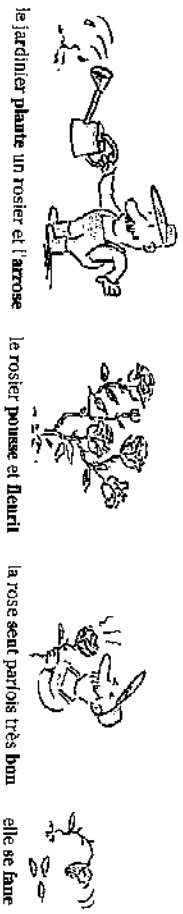

Traditions et symboles :

- La rose : symbole de l'amour et du Parti socialiste français.
- Le muguet : on l'offre le premier mai.
- Le chrysanthème : la fleur « des morts » (on en met sur les tombes à la Toussaint).
- L'arbre de Noël = le sapin de Noël.

EXERCICES

1 Les arbres et les fleurs. Complétez les phrases à l'aide des mots suivants :
des racines - un tronc - des pétales - des branches - des feuilles - une tige

- La fleur et l'arbre ont _____ et _____.
- La fleur a _____ et _____ (l'arbre n'en a pas).
- L'arbre a _____ et _____ (la fleur n'en a pas).

2 Mettez dans l'ordre les phrases suivantes, en les numérotant de 1 à 6.

- a. Le jardinier cueille les marguerites et fait un bouquet.
- b. Les marguerites fleurissent.
- c. Le jardinier arrose les marguerites.
- d. Les marguerites se fanent.
- e. Le jardinier plante des marguerites.
- f. Les marguerites poussent.

3 Quelques hommes chez la fleuriste. (Nous sommes le 11 mai 1981, François Mitterrand vient d'être élu président de la République.) Complétez à l'aide des expressions ou mots suivants :
tulipes - rose - géranium en pot - muguet - bouquet.



1. Hervé, qui est socialiste, achète une _____ pour célébrer l'élection du nouveau président.
2. Christian, lui, préfère sa femme au président et pour lui montrer son amour, lui achète, non pas une rose, mais un énorme _____.
3. Antoine aimerait beaucoup faire comme Christian, mais malheureusement, sa femme, qui s'appelle Rose, n'aime pas les roses. Elle préfère les _____, car elle est hollandaise.
4. Luc, lui, a onze jours de retard, mais achète quand même son petit bouquet de _____.
5. Quant à Lucien, il est en avance : comme il ne sera pas là pour la fête des mères, il choisit déjà un joli _____ pour sa maman chérie.

© Nathan 1997. La photocopie non autorisée est un délit.

LE JARDIN POTAGER = LE POTAGER

■ Les légumes

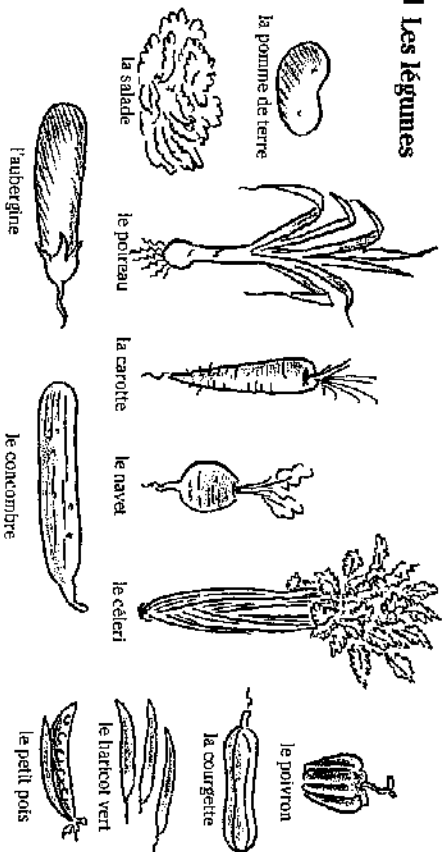

Le jardinier cultive des légumes. Il entretient le jardin potager = il s'occupe du jardin. Il utilise des outils de jardinage.

On cueille certains légumes et on en arrache d'autres (= on prend aussi la partie qui est dans la terre. Exemple: les pommes de terre).

Certains fruits poussent dans le potager :



LE VERGER

■ Les arbres fruitiers

| <i>l'arbre</i> | → le fruit | <i>l'arbre</i> | → le fruit |
|----------------|-------------|-------------------|-------------------|
| le pommier | → la pomme | le noyer | → la noix |
| le poirier | → la poire | le noisetier | → la noisette |
| le cerisier | → la cerise | l'olivier | → l'olive |
| le prunier | → la prune | le citronnier | → le citron |
| le pêchier | → la pêche | l'orange | → l'orange |
| l'abricotier | → l'abricot | le pamplemoussier | → le pamplemoussé |
| l'amanadier | → l'amande | le baillanier | → la banane |

Le citron, l'orange et le pamplemoussé sont des agrumes.

Le raisin pousse sur la vigne. Une grappe de raisin.

On cueille les fruits. On fait la cueillette des fruits.

Une exception : faire les vendanges (= faire la récolte du raisin).

EXERCICES

1 « Fruits et légumes ». Complétez les cases et les cerces en devinant le nom des fruits et des légumes :

Fruits : 1, 2, 5, 7, 8, 9, 11, 12, 13, 14, 15, 17, 18, 9

Légumes : 3, 4, 6, 10, 16.

Exemple : 1. Prune

Une _____
de _____

2 « Où les trouve-t-on ? »

- | | | | |
|---------------|-------|-----------------|----------------------|
| 1. un prunier | _____ | dans le potager | 5. un arbre fruitier |
| 2. un sapin | _____ | dans le verger | 6. un légume |
| 3. une tulipe | _____ | dans le jardin | 7. une carotte |
| 4. une tomate | _____ | dans la forêt | 8. un cerisier |

3 Quelques mots de la même famille. Complétez les phrases avec le mot qui convient :

- Le _____ entretient le _____ potager avec des outils de _____
- Sébastien habite à la campagne car il adore _____
- Le géranium se présente souvent en _____

UN ANIMAL - DES ANIMAUX

LES ANIMAUX DOMESTIQUES

• Sabrina a un chat et un chien. Le chien aboie quand une personne arrive, mais il n'est pas méchant et ne mord jamais.

Le chat attrape souvent des souris et leur donne des coups de patte pour jouer. Il miaule quand les enfants lui tirent la queue, et parfois, il griffe. Mais quand Sabrina le caresse, il ronronne car il est heureux.

Tous les jours, Sabrina s'occupe de ses animaux : elle les nourrit (= elle leur donne à manger), elle promène le chien. Malheureusement, elle doit le tenir en laisse car il n'aime pas rester près d'elle et se saivre souvent.

*Il n'y a pas un chat = il n'y a personne.
Un temps de chien = un très mauvais temps.
S'entendre comme chien et chat = ne pas s'entendre.*

LES ANIMAUX DE LA FERME

• Les parents de Sabrina sont éleveurs : ils produisent de la viande, du lait, des œufs... Ils font de l'élevage = ils élèvent des animaux.

Ils ont : des lapins (1), des cochons (= des porcs) (2), des moutons (3), des agneaux (4), des chèvres (5), des vaches (6), des bœufs (7), des veaux (8), des volailles (des poules (9), un coq (10), des poulets (11), des canaris (12)...)

Les poules pondent des œufs (13).

Sabrina rêve d'avoir un cheval (14) ou même plusieurs chevaux.



Les moutons, chèvres, vaches vivent et se déplacent le plus souvent en troupeaux (en groupe) : un troupeau de vaches, de moutons, de chèvres. Le lait de la chèvre sert à faire du fromage de chèvre.

*Un caractère de cochon = un très mauvais caractère.
Doux comme un agneau = très doux, très gentil.*

1 Les verbes en italique des quatre phrases suivantes sont intervertis. Remettez-les à leur place.

1. Quand le chat n'est pas content, il aboie _____ et parfois, si on l'énerve, il occupe _____

2. Quand un voleur veut entrer dans la maison, le chien ronronne _____ ; quand le voleur entre, le chien le promène _____ surtout s'il est méchant.

3. Le chat de Chloé est très doux, il aime beaucoup qu'on le griffe _____ mais il ne donne _____ jamais, c'est bizarre !

4. Victor miaule _____ le chien et lui mord _____ à manger deux fois par jour : il s'en caresse _____ bien.

2 Vrai ou faux ?

- | | | | | |
|--|--------------------------|--------------------------|--------------------------|--------------------------|
| 1. Le chat aboie. | <input type="checkbox"/> | VRAI | <input type="checkbox"/> | FAUX |
| 2. Le lapin aime les carottes. | <input type="checkbox"/> | <input type="checkbox"/> | <input type="checkbox"/> | <input type="checkbox"/> |
| 3. Le mouton est une volaille. | <input type="checkbox"/> | <input type="checkbox"/> | <input type="checkbox"/> | <input type="checkbox"/> |
| 4. Le cheval a quatre pattes et une queue. | <input type="checkbox"/> | <input type="checkbox"/> | <input type="checkbox"/> | <input type="checkbox"/> |
| 5. Les vaches vivent en troupeau. | <input type="checkbox"/> | <input type="checkbox"/> | <input type="checkbox"/> | <input type="checkbox"/> |
| 6. La souris est un animal domestique. | <input type="checkbox"/> | <input type="checkbox"/> | <input type="checkbox"/> | <input type="checkbox"/> |

3 Cochez la bonne explication.

1. **PRIÈRE DE TENIR LES CHIENS EN LAISSE**

- a. Attachez votre chien.
b. Ne laissez pas votre chien aboyer.
c. Laissez votre chien à l'entrée.

2. **ATTENTION CHIEN MÉCHANT**

- a. Ne faites pas attention au chien.
b. Si vous entrez, le chien peut vous mordre.
c. N'entrez pas avec un chien méchant.

3. Il n'y avait pas un chat.

- a. Il y avait beaucoup de chats.
b. La salle était vide.
c. Il y avait des animaux, mais pas de chats.

4. « Tu manges comme un cochon ! »

- a. Tu manges très peu.
b. Tu manges proprement.
c. Tu manges salement.

5. Ils s'entendent comme chien et chat.

- a. Ils entendent mal.
b. Ils s'entendent bien.
c. Ils se disputent très souvent.

© Nathan 1997. La photocopie non autorisée est un délit.

LES ANIMAUX SAUVAGES À LA CAMPAGNE

On pêche la grenouille → on va à la pêche à la grenouille.
 On mange les cuisses de grenouille.
 On ramasse des escargots → on va aux escargots.
 Le chasseur chasse le gibier (le chevreuil, le sanglier, le lièvre, le canard sauvage...) → il va à la chasse.

POISSONS ET COQUILLAGES



• Les coquillages que l'on mange sont des fruits de mer.

• Le saumon est un poisson à chair rose.

La sardine est un petit poisson que l'on achète frais ou en boîte.

• Quand il est dans l'eau (et non dans l'assiette!), le poisson nage.

« Poisson d'avril » : on dit cela le premier avril, quand on raconte des blagues.
 Être serrés comme des sardines = être très serrés.

Le pêcheur est allé à la pêche :
 il a pêché un gros poisson.

LES INSECTES

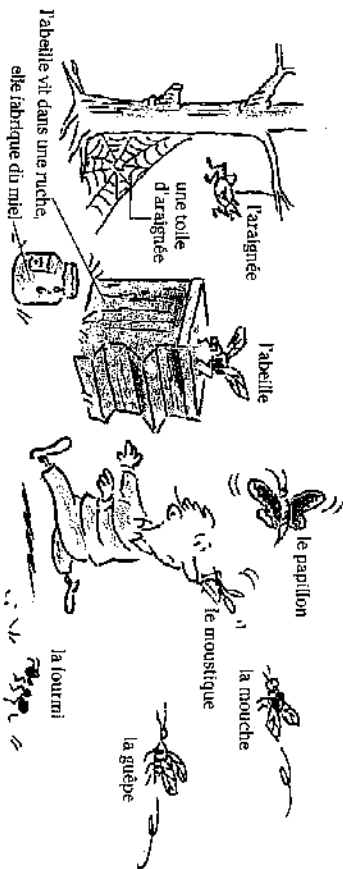

Certains insectes (le moustique, l'abeille, la guêpe) piquent
 → une piqûre d'insecte
 → se faire piquer par un insecte (Carole s'est fait piquer par une guêpe.)

EXERCICES

1 Associez.

- | | |
|--|--|
| 1. Il est doux comme un agneau. | a. Il y a beaucoup de monde, ils ne peuvent pas s'asseoir. |
| 2. Il a des ruches. | b. Il tue des animaux sauvages. |
| 3. Il avance comme un escargot. | c. Il ne fait jamais de mal à personne. |
| 4. Il fait un temps de chien. | d. Il rapporte du poisson. |
| 5. Il a un caractère de cochon. | e. Il possède un troupeau. |
| 6. Il élève des vaches. | f. Il pleure sans arrêt. |
| 7. Il chasse. | g. Il est désagréable. |
| 8. Il est pêcheur. | h. Il vend du miel. |
| 9. Ils sont serrés comme des sardines. | i. Il avance très lentement. |

1. _____ 2. _____ 3. _____ 4. _____ 5. _____ 6. _____ 7. _____ 8. _____ 9. _____

2 Éliminez l'intrus.

- coquillage / grenouille / huître / fruit de mer
- abeille / papillon / miel / ruche
- moustique / fourmi / mouche / souris
- miauler / ronronner / aboyer / griffer
- crabe / crevette / moule / saumon
- mouton / chèvre / coq / vache
- chèvre / poulet / canard / poule
- saumon / poisson / papillon / sardine

3 Est-ce que ces animaux mordent, piquent ou griffent ?

| Les animaux... | qui mordent | qui piquent | qui griffent |
|----------------|-------------|-------------|--------------|
| la guêpe | | X | |
| le chat | | | |
| le chien | | | |
| le cheval | | | |
| l'abeille | | | |
| le moustique | | | |

© Nathan, 1997. Le photocopier non autorisé est un délit.

AU ZOO

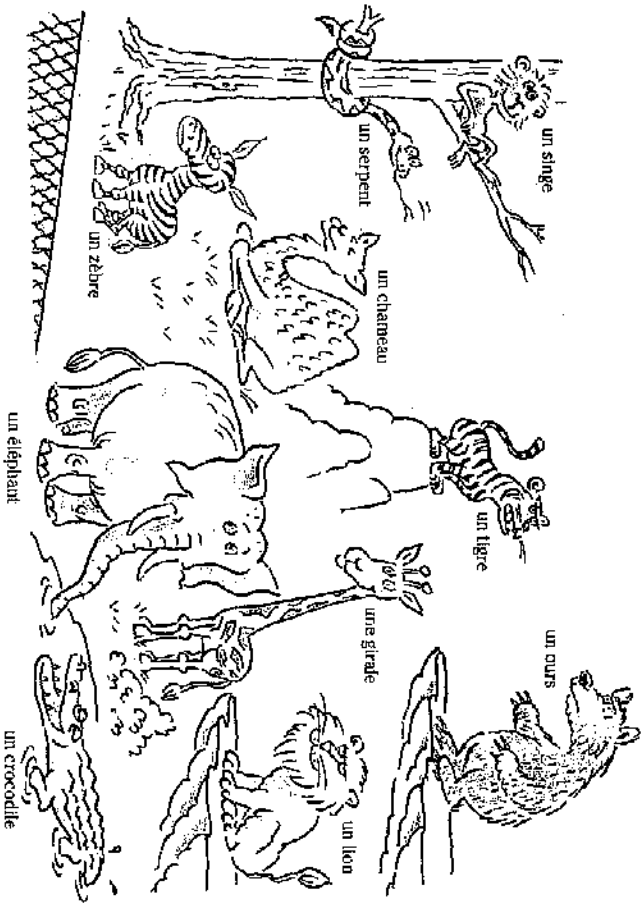

Le bon et le tigre sont des animaux féroces.

LES OISEAUX

Être libre comme un oiseau = être complètement libre.

- Poisson du printemps :** l'hirondelle → Une hirondelle ne fait pas le printemps = on ne peut pas généraliser avec un seul exemple.
- Poisson des villes :** le pigeon
- Poisson de la mer :** la mouette
- Poisson noir :** le corbeau → Moi comme un corbeau
- le symbole de la douceur, de la pureté, de la paix :** la colombe
- Poisson qui parle :** le perroquet → Répéter comme un perroquet = sans comprendre.
- le symbole de la puissance, de la force (de l'armée napoléonienne) :** l'aigle
- Poisson chanteur :** le rossignol → Chanter comme un rossignol

- Poisson chante = il siffle.**
- Poisson vole,** grâce à ses ailes.
- Poisson est recouvert de plumes** → Léger comme une plume = très léger.

EXERCICES

1 De quel animal s'agit-il ?

- Il est gris, grand, gras et gros ; il a de grandes oreilles. → Un _____
- On utilise sa peau pour faire des sacs et des portefeuilles. → Le _____
- C'est l'animal qui ressemble le plus à l'homme. → Le _____
- C'est un animal sauvage et féroce, souvent considéré comme le roi des animaux. C'est aussi un signe du zodiaque. → Le _____
- Il peut traverser le désert sans boire. → Le _____
- Il a des rayures sur le dos. → Le _____
- Il a une forme très allongée, il est parfois très dangereux. → Le _____
- Il est blanc ou brun, il aime le miel. → L' _____

2 Complétez les phrases avec les mots suivants :

corbeaux - hirondelles - rossignol - plume - colombe - aile

- Ce pauvre pigeon ne peut plus voler, il a une _____ cassée.
- Je n'aime pas les _____ si douce et si pure.
- Mon voisin chante et siffle toute la journée. Un vrai _____ !
- Cette boîte est grosse, mais légère comme une _____
- L'été est fini, les _____ commencent à partir.

3 Mots croisés.

Horizontalement

- Le ... est un oiseau qui répète les paroles des hommes.
- La mouette est un ...
- Ils ont beaucoup d'animaux, ils font de l'...
- Un ... de vaches.

Verticalement

- La mouche est un ...
- La sardine est un ...
- L'huître est un ...
- Le chasseur a rapporté du ...

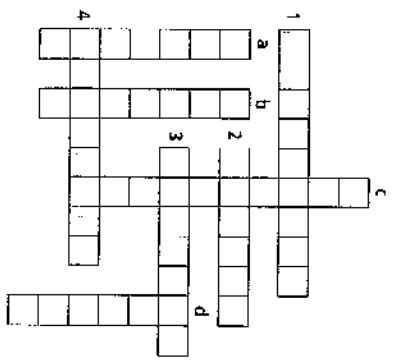

LE CORPS HUMAIN

STRUCTURE GÉNÉRALE

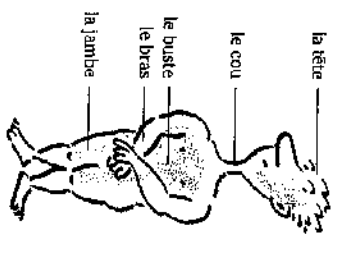

Structure générale

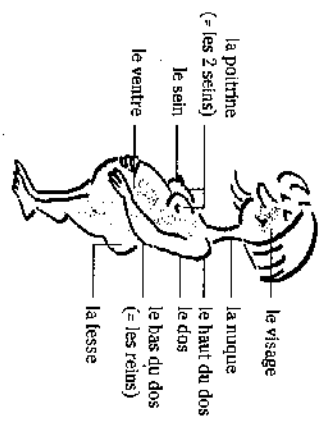

Une femme enceinte (qui attend un enfant)

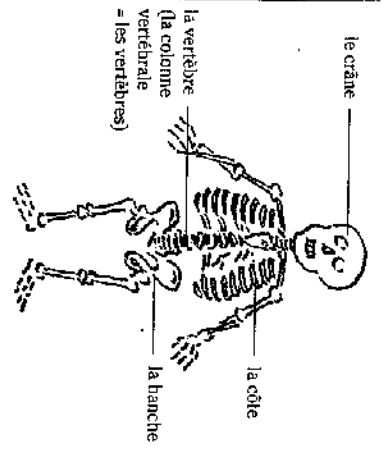

Le squelette (l'ensemble des os)

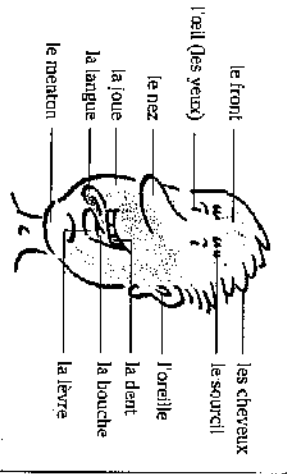

Le visage

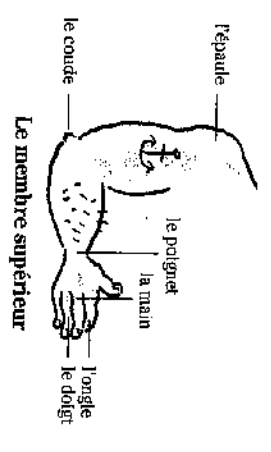

Le membre supérieur

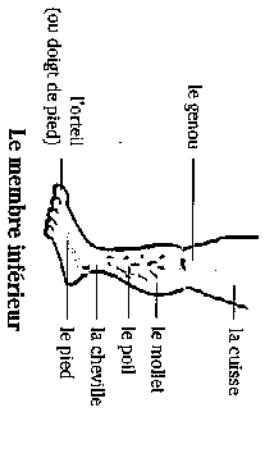

Le membre inférieur

EXERCICES

1 Devinez et complétez.

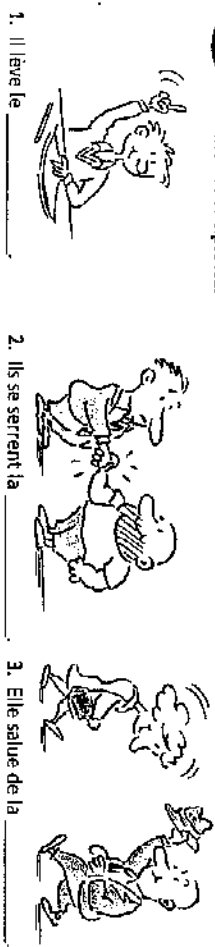

1. Il lève le _____
 2. Ils se serrent la _____
 3. Elle salue de la _____

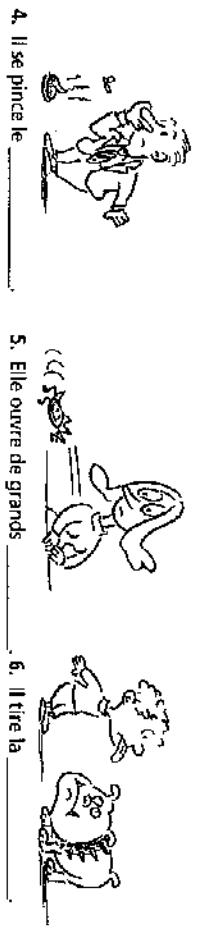

4. Il se pince le _____
 5. Elle ouvre de grands _____
 6. Il tire la _____



7. Elle hausse les _____
 8. Il a mal aux _____
 9. Elle s'est cassé une _____



10. Il fronce les _____
 11. Elle est allongée sur le _____
 12. Il est allongé sur le _____

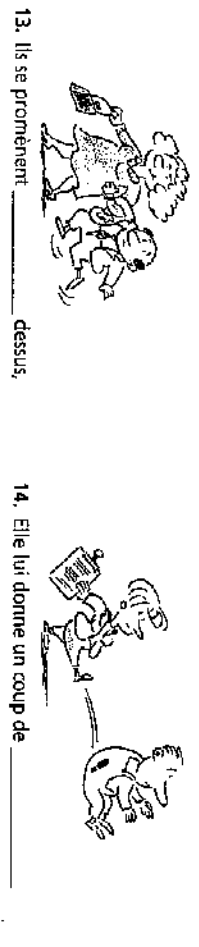

13. Ils se promènent _____ dessous.
 14. Elle lui donne un coup de _____ aux _____

2 Éliminez l'intrus.

- 1. front / sourcil / cou / œil
- 2. côte / orteil / doigt / ongle
- 3. langue / dent / lèvre / vertèbre
- 4. cheveu / cheville / poil / sourcil
- 5. dos / fesses / nez / reins
- 6. front / menton / sein / joue
- 7. visage / coude / poignet / genou
- 8. crâne / tête / visage / colonne vertébrale

QUELQUES PARTIES DU CORPS

- le cœur bat (battre) → les battements du cœur
À mon premier rendez-vous avec Aurélien, mon cœur battait très fort...
- Le sang → saigner
Il s'est coupé le doigt, il saigne, il perd du sang.
- les poumons → la respiration, respirer
Quand vous dormez, est-ce que vous respirez par le nez ou par la bouche?
- l'estomac, le foie, les intestins → la digestion, digérer
Antoine aime beaucoup les fruits de mer, mais il les digère mal.
Laure a les intestins fragiles, elle est au régime.
Agathe a mangé trop de chocolat: elle a mal au cœur, elle a une « crise de foie ».



- Attention: « avoir mal au cœur » ne signifie pas « avoir une douleur au cœur » (l'organe), mais « avoir un malaise digestif ».
- les reins: ce sont les organes qui produisent l'urine, c'est aussi toute la partie du bas du dos.
Avoir mal aux reins = avoir mal dans le bas du dos.
 - la peau → la transpiration, transpirer
Il faisait très chaud, on transpirait beaucoup.
 - les nerfs → (s')énerver
Avoir les nerfs fragiles = s'énerver facilement = être nerveux (= calme).
« Il me tape sur les nerfs! » = Il m'énerve!
 - le cerveau → la pensée, l'intelligence, penser, réfléchir
« C'est un grand cerveau » = c'est une personne très intelligente.

- Les muscles → le mouvement, bouger, se muscler, être musclé
Alexandre va chaque jour au club de gym pour se muscler.
Avoir des muscles = être fort.

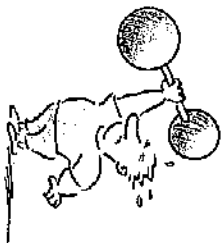

Le cœur, les poumons, l'estomac, le foie, les reins sont des organes.

EXERCICES

1 Vrai ou faux ?

- | | | | | |
|--|--------------------------|------|--------------------------|------|
| 1. Les reins se situent dans le haut du dos. | <input type="checkbox"/> | VRAI | <input type="checkbox"/> | FAUX |
| 2. Le cerveau se situe à l'intérieur du crâne. | <input type="checkbox"/> | | <input type="checkbox"/> | |
| 3. Les poumons servent à la transpiration. | <input type="checkbox"/> | | <input type="checkbox"/> | |
| 4. Je lève un bras grâce à des muscles. | <input type="checkbox"/> | | <input type="checkbox"/> | |
| 5. Le cerveau est un muscle. | <input type="checkbox"/> | | <input type="checkbox"/> | |
| 6. La peau se situe à l'intérieur du corps. | <input type="checkbox"/> | | <input type="checkbox"/> | |
| 7. Le sang traverse le cœur. | <input type="checkbox"/> | | <input type="checkbox"/> | |
| 8. On peut avoir mal au cœur si on a trop mangé. | <input type="checkbox"/> | | <input type="checkbox"/> | |

2 Est-ce qu'on les voit ou est-ce qu'on ne les voit pas ?

- | | | | | | |
|------------------|--------------------------|--------------------|--------------------------|--------------------|--------------------------|
| 1. l'os → | <input type="checkbox"/> | 5. les intestins → | <input type="checkbox"/> | 9. les vertèbres → | <input type="checkbox"/> |
| 2. les poumons → | <input type="checkbox"/> | 6. les nerfs → | <input type="checkbox"/> | 10. la nuque → | <input type="checkbox"/> |
| 3. les lèvres → | <input type="checkbox"/> | 7. le sang → | <input type="checkbox"/> | 11. le poignet → | <input type="checkbox"/> |
| 4. le front → | <input type="checkbox"/> | 8. l'ongle → | <input type="checkbox"/> | 12. le coude → | <input type="checkbox"/> |

3 Combien l'être humain en a-t-il ?

- | | | | | | |
|-----------------|----------------------|----------------------------|----------------------|-----------------|----------------------|
| 1. l'oreille → | <input type="text"/> | 5. l'ongle → | <input type="text"/> | 9. le doigt → | <input type="text"/> |
| 2. la fesse → | <input type="text"/> | 6. la colonne vertébrale → | <input type="text"/> | 10. l'oreille → | <input type="text"/> |
| 3. le cerveau → | <input type="text"/> | 7. le cœur → | <input type="text"/> | 11. la langue → | <input type="text"/> |
| 4. le poumon → | <input type="text"/> | 8. la tête → | <input type="text"/> | 12. la joue → | <input type="text"/> |

4 Complétez les phrases à l'aide des mots suivants:

- foie / sang / muscles / nerfs / peau / poumons / cœur / estomac
1. Françoise a arrêté de fumer car elle a les _____ fragiles.
 2. Il faut de gros _____ pour porter une armoire.
 3. J'ai l'_____ vide: je n'ai rien mangé depuis deux jours.
 4. Le chien du voisin n'arrête pas d'aboyer: il me tape sur les _____.
 5. Alain s'est coupé en se rasant: il a mis du _____ sur sa belle chemise blanche.
 6. Céline adore le chocolat, mais son _____ ne le supporte pas.
 7. J'ai mangé trop d'œufs, j'ai mal au _____.
 8. Quand on a la _____ fragile, il faut faire attention au soleil.

© Nathan 1997. Le photocopier non autorisé est un délit.

■ Quelques expressions à connaître...

- *En avoir plein le dos* = en avoir par-dessus la tête = en avoir marre*
- *Avoir quelque chose dans la peau* = aimer quelque chose avec passion.
- *Avoir bon cœur* = être généreux.
- *Avoir la tête sur les épaules* = avoir les pieds sur terre = être réaliste.
- *Cela se voit comme le nez au milieu de la figure* = cela saute aux yeux = c'est évident.
- *Se retourner nez à nez avec...* = se retourner par hasard en face de...
- *Ne pas fermer l'œil de la nuit* = ne pas réussir à dormir.
- *Garder son sang-froid* = rester calme dans les moments difficiles.

LES CINQ SENS

■ La vue

Jeanne a une bonne vue, elle a de bons yeux, elle voit bien.
 Sa grand-mère qui est très âgée est devenue aveugle (= elle ne voit plus).

regarder / voir

- Est-ce que le chat est dans le jardin ?

- J'ai bien regardé partout, mais je ne l'ai pas vu. Pourtant, je vois clair!
 le regard = l'expression des yeux → Il a un beau regard.

■ L'ouïe

Olivier est musicien. Il a une très bonne oreille, il a l'ouïe fine (= il entend très bien).
 Beethoven, qui était un musicien célèbre, est devenu sourd (= il n'entendait plus du tout).

écouter / entendre

- J'ai bien écouté la chanson, mais je n'ai pas du tout entendu le piano!

■ L'odorat

Les chiens ont l'odorat très développé : ils sentent toutes les odeurs.
 Ça sent bon ≠ ça sent mauvais (= ça pue!).

■ Le goût

- Est-ce que tu sens le goût de la vanille ?
- Attends, je goûte. (...) C'est bon (= ça a bon goût).
- Moi aussi, je veux goûter! Ah! non! Ce n'est pas bon (= ça a mauvais goût), tu as mis beaucoup trop de vanille!

■ Le toucher

On touche, on caresse avec la main.

EXERCICES

1 À quel sens (vue, odorat, toucher, ouïe, goût) se rapporte chacune des phrases suivantes ?

- Hum ! Ça sent bon ici ! _____
- Ce tissu est chaud, mais surtout très doux, n'est-ce pas ? _____
- Dans ce tableau, observez bien les couleurs. _____
- Ce gâteau est une vraie merveille ! _____
- Je trouve que le violon est un peu trop fort. _____

2 Associez.

- Au moment de l'accident, il a appelé l'ambulance et il est resté calmement auprès des blessés. a. Ça saute aux yeux. Ça se voit comme le nez au milieu de la figure.
- Elle a envoyé de l'argent et des vêtements aux victimes du tremblement de terre. b. Ils se sont retrouvés nez à nez.
- Impossible de dormir, il faisait trop chaud. c. Il l'a dans la peau.
- C'est la dixième fois que le téléphone sonne. d. Il a gardé son sang-froid.
- Il ne peut pas vivre sans elle, il l'aime à la folle. e. Elle en a plein le dos, elle en a par-dessus la tête.
- C'est évident qu'elle est amoureuse de lui ! f. Il n'a pas vraiment la tête sur les épaules.
- Il n'a pas d'argent, mais il va acheter une grosse moto et faire un grand voyage. g. Elle a bon cœur.
- Elle a rencontré au marché son prof d'histoire qu'elle n'avait pas vu depuis dix ans. h. Il n'a pas fermé l'œil de la nuit.

1. _____ 2. _____ 3. _____ 4. _____ 5. _____ 6. _____ 7. _____ 8. _____

3 Choisissez la bonne expression.

- Laura en a plein le dos des vacances sportives avec ses parents. a. Elle en a assez du sport et de ses parents. b. Le sport lui fait mal au dos. 3. Jeanne s'est coupée avec un couteau. a. Elle perd son sang-froid. b. Elle saigne.
- Alex n'a pas fermé l'œil. a. Alex est aveugle. b. Alex n'a pas dormi. 4. Julie a le foie très fragile. a. Elle a souvent mal au cœur. b. Elle n'a pas bon cœur.

QUAND LE CORPS S'EXPRIME...

■ Quelques manifestations quotidiennes

On a parfois chaud ou froid, faim et / ou soif, on a plusieurs fois dans la journée envie (= besoin) d'aller aux toilettes.

Remarque: On ne dit pas: J'ai beaucoup faim, soif, chaud, froid, envie d'aller aux toilettes.
On dit: J'ai très faim, soif...

■ La bonne santé

Loïc va (très) bien, il est en bonne / excellente santé; il est en (pleine) forme.

Il a un gros appétit (= il mange beaucoup).

■ La douleur

C'est une mauvaise journée pour Julie. Elle a mal partout: elle a mal aux dents, au ventre, à la tête, et en plus, elle a une douleur terrible dans le bas du dos.

■ La mauvaise santé / la maladie

Fabien allait / se sentait (vraiment) (très) mal, il était (vraiment) en (très) mauvaise santé, il était (vraiment) (très) malade. Le médecin n'était pas très optimiste. Mais depuis ce matin, il (ça) va mieux, il se sent mieux.

■ La fatigue

Laure est / se sent (très) fatiguée, elle est (complètement) épuisée, crevée, lessivée*, elle est morte de fatigue, elle n'en peut plus, elle a (vraiment) besoin de repos, elle manque de sommeil, d'énergie, de vitamines.

■ L'apparence du visage

Louise était assez fatiguée, mais elle a l'air d'aller beaucoup mieux. Aujourd'hui, elle a (très) bonne mine, elle a même une mine superbe, elle a vraiment meilleure mine que la semaine dernière, elle a l'air en pleine forme. Antoine, au contraire, a mauvaise mine, il a l'air fatigué. Ce matin, il est blanc comme un linge.

EXERCICES

1 Parmi les expressions suivantes, lesquelles indiquent que ça va plutôt bien (+), lesquelles indiquent que ça va plutôt mal (-)?

Vous êtes en très bonne santé → (++)

- | | | | |
|-----------------------------------|--------------------------|--|--------------------------|
| 1. Il est blanc comme un linge. | <input type="checkbox"/> | 7. Lise a l'air fatiguée. | <input type="checkbox"/> |
| 2. Claire est en pleine forme. | <input type="checkbox"/> | 8. J'ai toujours eu de bons yeux. | <input type="checkbox"/> |
| 3. Je suis malade. | <input type="checkbox"/> | 9. Comme tu as bonne mine! | <input type="checkbox"/> |
| 4. Vous êtes en très bonne santé. | <input type="checkbox"/> | 10. Elle a vraiment besoin de repos. | <input type="checkbox"/> |
| 5. Tu es épuisé! | <input type="checkbox"/> | 11. Léo a une mine superbe en ce moment. | <input type="checkbox"/> |
| 6. Elle a bon appétit. | <input type="checkbox"/> | 12. Je manque d'énergie. | <input type="checkbox"/> |

2 Entourez les réponses correctes.

1. Je dois très peu depuis une semaine. Je ... sommeil.
[] ai besoin de [] voudrais du [] manque de [] suis [] ai

2. Loïc n'a pas eu le temps de déjeuner à midi. Il ...

[] manque d'énergie [] a beaucoup faim [] a soif [] a très faim [] est très faim

3. Gaëlle est tombée dans l'escalier. Elle ... dans le bas du dos.

[] a très mal [] a une douleur terrible [] est malade [] a beaucoup mal [] est mal

4. Tous les matins, tu pars au bureau avec mes clés! ...!

[] Tu m'énerves [] Tu as les nerfs fragiles [] Tu t'énerves [] Tu me tapes sur les nerfs [] J'en ai plein le dos

5. Emmanuelle a une grosse crise de foie. Elle ...

[] a bonne mine [] est malade [] a très faim [] est blanche comme un linge [] a mal au cœur

3 Complétez les phrases suivantes avec le vocabulaire des pages de gauche.

1. Fier, je n'ai pas fermé _____ de la nuit. Je suis _____ de repos.
2. Elle ne mange rien. Elle n'a aucun _____, elle n'a jamais _____ superbe. Il n'a plus _____.
3. Il est en pleine _____, il a une _____, sont terminés.
4. On _____ très chaud, on a sans arrêt _____ on boit beaucoup, dont on _____ beaucoup.

LE PHYSIQUE - L'APPARENCE

LES FORMULES ESSENTIELLES

■ Comment est-il (elle) ? Il (elle) est comment ?*

- Être + adjectif qualificatif
Il est jeune, beau ... → Qu'est-ce qu'il est beau !
Elle est (vraiment) / très / assez) belle, grande, mince ... → Qu'elle* est belle !

Remarque : Le français utilise très souvent la forme négative : il n'est pas mal est plus positif que il est assez beau, elle n'est pas très grande est plus gentil que elle est petite.

- Avoir + nom précédé de l'article indéfini + adjectif
Elle a un beau sourire Il a un grand nez
un assez beau sourire un très grand nez Il a de beaux yeux
des yeux magnifiques

- Avoir + nom précédé de l'article défini et suivi d'un adjectif
Il a les yeux verts et les cheveux châtains. / Il a le teint pâle. / Elle a la taille fine.
Elle a la peau claire et les cheveux roux. / Elle a les joues rouges.

■ Combien est-ce qu'il mesure ?

Il est... tout petit petit de taille moyenne grand très grand immense
Il mesure... 1 m 55 1 m 65 1 m 75 1 m 80 1 m 90 1 m 95

■ Combien est-ce qu'elle pèse ?

Chloé s'est pesée sur sa balance : elle pèse 65 kilos, elle a pris 5 kilos en deux mois ! Quelle horreur ! Elle doit perdre du poids, si elle veut garder la ligne...
« Demain, c'est décidé, je commence un régime » (amaigrissant). Et bien sûr elle va faire de la gymnastique pour rester souple, car elle se sent un peu raide en ce moment.

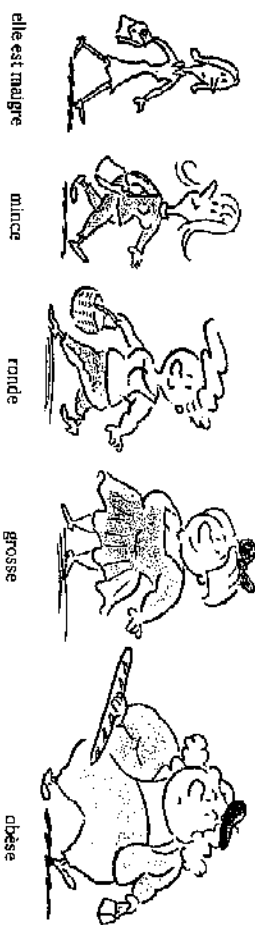

1 Complétez les phrases.

- Elle _____ vraiment belle.
- Il _____ les yeux gris.
- Elle _____ une jolie bouche.
- Elle _____ de belles mains.
- Qu'est-ce qu'il _____ grand !
- Il _____ la peau claire.
- Il n' _____ pas très grand.
- Elle _____ assez jolie.
- Ils _____ les cheveux gris.
- Quelle _____ mince !

2 Entourez la bonne réponse.

- Il mesure 1 m 90, il est très grand assez grand.
- Il pèse 150 kg, il est grand gros.
- Il mesure 1 m 60, il est petit mince.
- Elle pèse 55 kg pour 1 m 70, elle est petite mince.
- Elle pèse 45 kg pour 1 m 70, elle est mince maigre.

3 Associez les dessins et les phrases.

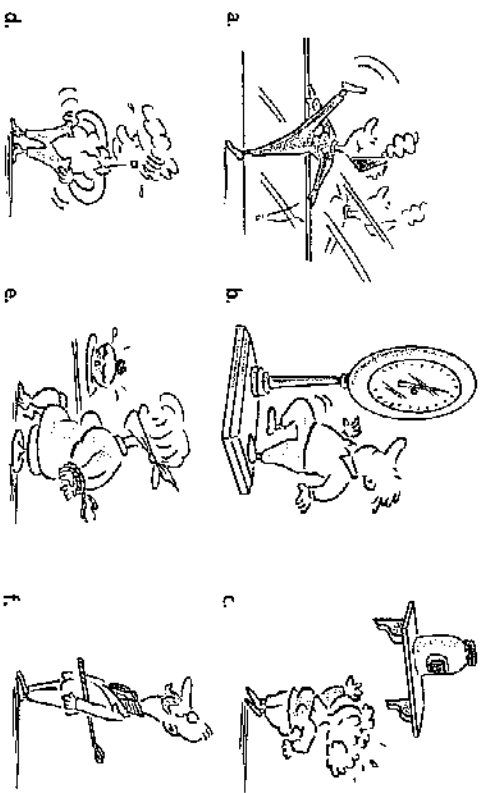

- Elle fait un régime. → _____
- Elle a grossi de 4 kilos. → _____
- Elle est souple. → _____
- Il se pèse sur la balance. → _____
- Il est vraiment raide. → _____
- Elle est toute petite. → _____

■ Quel âge ont-ils ?

Marie a 35 ans, mais elle fait / paraît 45 ans ! Annie, au contraire, fait plus jeune que son âge. Elle a une cinquantaine d'années, mais elle paraît 45 ans.

Pour donner une idée de l'âge :

une petite fille, un petit garçon : entre 2 et 10/11 ans
 une jeune fille, un jeune homme, des jeunes : entre 17 et 25 ans
 une jeune femme : entre 30 et ... ans (il n'y a pas d'équivalent au masculin... linguistiquement !)
 une vieille dame, un vieux monsieur : à partir de ... ans ! = une dame âgée, un monsieur âgé

LA BEAUTÉ ET LA LAIDEUR / L'ALLURE GÉNÉRALE

| | | | | |
|--|---|----------------------------------|---|---|
| .. | +- | + | + | ++ |
| il est laid = il est moche* elle est laide = elle est moche « comme un pou » | il n'est pas mal elle n'est pas mal (pour une personne jeune uniquement) | il est maigre elle est maigre | elle est jolie « comme un cœur » elle est ravissante (pour un être féminin seulement) | il est beau « comme un dieu » elle est belle, superbe, magnifique |

• Une femme séduisante attire les hommes, et vice versa. Un homme qui a du charme plaît aux femmes, et vice versa...

• La forme du visage varie :

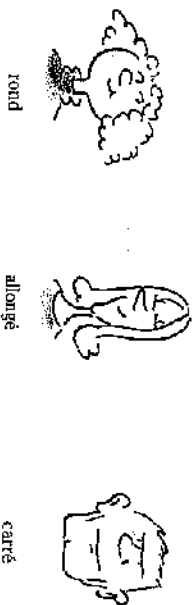

• Le bébé a la peau toute lisse, tandis que le vieux monsieur a beaucoup de rides, son visage est tout ridé.

• Thomas a le teint pâle (= clair) tandis que Julie a le teint mat (= foncé). Yoshiko a le type asiatique et les yeux bridés. Ali a le type méditerranéen et le teint bronzé. Joe est noir. Pawel a le type slave et Björn a le type nordique.

EXERCICES

1 Entourez la bonne réponse.

1. Ta mère est a fait plus jeune que son âge.
2. Elle a 6 ans. C'est une petite fille jeune femme jeune fille.
3. Mon père a une soixantaine soixante environ soixante d'années.
4. Il a 18 ans. C'est un monsieur jeune homme petit garçon.
5. Elle a 80 ans. C'est une âgée ancienne vieille dame.

2 Complétez ce dialogue entre deux adolescentes avec les mots suivants :

vingtaine - mal - fait - jolie - yeux - grosse - comment - beaux - a - grand - moche - verts - mesure - charme - un dieu - magnifiques

- Il est _____ Gaétan ?
- Ah, Gaétan, il est beau comme _____ !
- Je sais, il n'est pas _____ mais il _____ quel âge ?
- Une _____ d'années, je crois, mais il _____ plus vieux que son âge.
- Il est _____ ?
- Oui, assez, mais je ne sais pas combien il _____. En tout cas, il est plus grand que moi.
- Il a les _____ de quelle couleur ?
- Gaétan, il a des yeux _____. Je ne peux pas résister à ses _____ yeux _____ !
- Il a une copine ?
- Oui, mais elle est vraiment _____. En plus, elle est trop _____. Je ne vois absolument pas ce qu'il lui trouve...
- Elle a peut-être du _____ ?
- Tu parles ! En tout cas, je me trouve plus _____ qu'elle ! Et cet idiot ne me regarde même pas !

3 Complétez ces publicités pour des produits de beauté avec les mots suivants :

rides - teint - lisse - mate

1. Vous avez le _____ pâle ? Choisissez notre poudre légère et fine !
2. Vous désirez avoir une peau toute _____ ? Voici notre crème contre les _____.
3. Ce maquillage convient parfaitement à une peau _____.

© Nathan 1997. La photocopie non autorisée est un péché.

- Les yeux peuvent être grands ou petits, en amande, gris, bleus, noirs, marron, verts, ou encore bien-gris, gris-vert...
- Adèle est élégante (elle est bien habillée), coquette (elle porte de jolis vêtements, du maquillage, des bijoux) et soignée (propre et bien coiffée), alors que son mari est mal habillé, négligé et mal coiffé.

■ Les cheveux

- À propos de la couleur des cheveux, notez bien ces structures courantes: Olivier est un grand blond (= il est grand et blond) / C'est un beau brun (= il est beau et brun) / C'est une belle rousse (= elle est belle et rousse) / C'est une petite blonde (= elle est petite et blonde) / C'est une fausse blonde (ce n'est pas sa couleur naturelle).
- Bien sûr, avec l'âge, les cheveux noirs, châtain clair, châtain foncé deviennent gris (on dit alors : « Luc est potore et sel »), puis blancs.



Éléonore a les cheveux longs et ondulés.



Fanny a les cheveux mi-longs, raides, et elle porte une frange.



Hélène a les cheveux courts et frisés.



Virginie porte les cheveux attachés par une barrette.



en tresse



ou en queue de cheval



Paul est déjà dégarni.



Michel est chauve.

LES SIGNES PARTICULIERS



avoir / porter des lunettes



avoir des taches de rousseur



avoir un grain de beauté

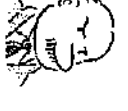

avoir / porter la moustache → être moustachu



avoir / porter la barbe → être barbu

1 Complétez le tableau à l'aide des mots suivants (plusieurs réponses sont parfois possibles):

- gris - roux - carré - beau(x) - brun(s) - moche(s) - long(s) - frisé(s) - barbu - bleu(s) - blanc(s) - pâle - ridé - raide(s) - ondulé(s) - allongé(s)

| CHEVEUX | VISAGE | YEUX |
|---------|--------|------|
| gris | | gris |
| | | |
| | | |
| | | |
| | | |

2 Entourez la bonne réponse.

1. Cet homme est joli beau.
2. Elle a les cheveux roux rouges.
3. C'est un petit brun marron.
4. Il est court petit.
5. Il a les cheveux courts petits.
6. Il est ravissant mignon.

3 À vous maintenant!

Pouvez-vous faire une description de...

- Vous-même: _____

- Votre meilleur(e) ami(e): _____

- Une personne que vous n'aimez pas du tout: _____

© Artisan 1997. La photocopie non autorisée est un crime.

LES VÊTEMENTS - LA MODE

LE RAYON VÊTEMENTS

- (1) le pantalon
- (2) la jupe droite
- (3) la jupe plissée
- (4) la robe sans manches
- (5) la robe à manches longues
- (6) le chemisier
- (7) le tailleur
- (8) l'ensemble
- (9) le pull-over en V
- (10) le pull-ras du cou
- (11) le pull à col roulé
- (12) le T-shirt
- (13) le jean
- (14) le costume
- (15) le polo à manches courtes

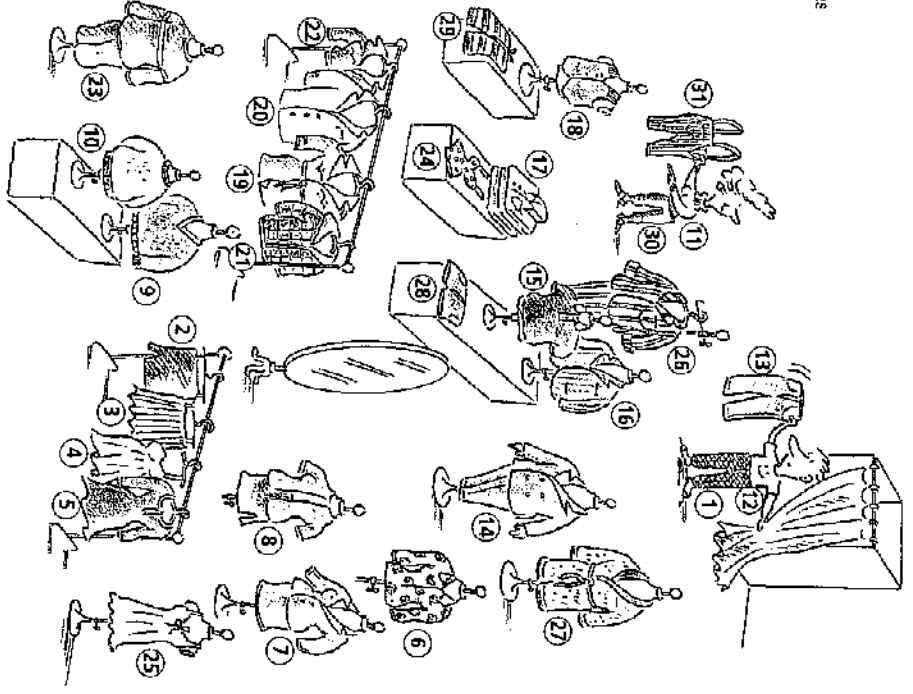

- (16) la veste
- (17) la chemise
- (18) le gilet
- (19) l'imperméable
- (20) le manteau
- (21) l'anorak
- (22) le blouson
- (23) le survêtement
- (24) le maillot de bain
- (25) la chemise de nuit
- (26) le pyjama
- (27) le peignoir
- (28) le short
- (29) le bermuda
- (30) le caleçon
- (31) la salopette

1 Mots croisés.

Horizontalement

1. Se trouve au rayon homme; composé d'un pantalon et d'une veste dans le même tissu.
2. Vêtement d'hiver pour l'extérieur, pour faire du ski par exemple.
3. Il est composé de plusieurs vêtements dans le même tissu ou de couleurs assorties.
4. Le vrai jean est « made in - - » (deux lettres).
5. Vêtement pour homme ou femme, d'été ou d'hiver, qui couvre les jambes.
6. Dans le costume, la partie qui n'est pas le pantalon.
7. Vêtement que les femmes ont adopté dans les années 80-90, qui habille les jambes, qui est généralement élastique.
8. Pour femme exclusivement (sauf en Écosse); il y en a des droites, des plissées...

Verticalement

- a. Se trouve au rayon homme; elle a des manches et un col; elle est ouverte devant; elle se porte souvent sous une veste.
- b. Vêtement d'homme ou de femme que l'on porte l'hiver; il peut avoir un col roulé, en V, ou être ras du cou.
- c. Vêtement de sport, quand il fait trop froid pour mettre un short; composé de deux parties.
- d. Pantalon de toile pour homme ou femme, inventé aux États-Unis, qui a fait le tour du monde.
- e. Vêtement d'hiver, d'homme ou de femme, pour l'extérieur; on le voit surtout à la ville.
- f. Vêtement du bricoleur, mais aussi d'enfant; c'est un pantalon qui monte plus haut.
- g. Se trouve au rayon femme; jupe et veste dans le même tissu.

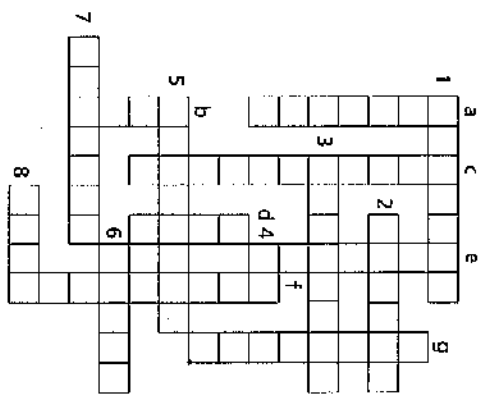

2 Vrai ou faux ?

1. Une chemise a des manches.
2. Un pantalon a un col.
3. On met un imperméable quand il pleut.
4. On met un bermuda quand il neige.
5. On porte un maillot de bain à la piscine.
6. On porte un survêtement pour aller au bureau.
7. Un manteau se porte à l'intérieur.
8. Un tailleur est composé d'une jupe et d'une veste.
9. On porte un pyjama pour dormir.
10. Les femmes ne portent jamais de peignoir.

| | VRAI | FAUX |
|-----|--------------------------|--------------------------|
| 1. | <input type="checkbox"/> | <input type="checkbox"/> |
| 2. | <input type="checkbox"/> | <input type="checkbox"/> |
| 3. | <input type="checkbox"/> | <input type="checkbox"/> |
| 4. | <input type="checkbox"/> | <input type="checkbox"/> |
| 5. | <input type="checkbox"/> | <input type="checkbox"/> |
| 6. | <input type="checkbox"/> | <input type="checkbox"/> |
| 7. | <input type="checkbox"/> | <input type="checkbox"/> |
| 8. | <input type="checkbox"/> | <input type="checkbox"/> |
| 9. | <input type="checkbox"/> | <input type="checkbox"/> |
| 10. | <input type="checkbox"/> | <input type="checkbox"/> |

LES MATIÈRES

Un tissu est naturel ou synthétique.

- Matières naturelles : le coton, la laine, la soie, le lin, le cuir, la fourrure.
- Matières synthétiques : le nylon, l'acrylique, la viscose.

LES MOTIFS

Un tissu est noir, blanc ou de couleur.

Un tissu est uni ou imprimé (à motifs).



à fleurs



écossais



à carreaux



à rayures

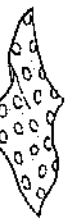

à pois

LES SOUS-VÊTEMENTS



le maillot de corps



la combinaison



le caleçon



le slip



la culotte



le soutien-gorge



le collant



le bas



la chaussette



la socquette

LES CHAUSSURES

Une paire de chaussures = 2 chaussures.



le talon



les baskets



les escarpins (= chaussures à talon)

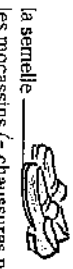

la semelle
les moccasins (= chaussures plates)

les pantoufles



les bottes



les sandales

- Les chaussures peuvent être en cuir, en toile, en synthétique...

EXERCICES

1 Attribuez à chaque personnage des vêtements et des chaussures, que vous choisirez parmi les suivants :

1. Costume gris - chemise à carreaux.
2. Tailleur - chemisier à fleurs.
3. Maillot de bain - bermuda - T-shirt à pois.
4. Pantalon de cuir - blouson de cuir.
5. Jean - pull.
6. Survêtement rayé.
7. Robe longue - manteau de fourrure.
8. Jupe écossaise - pull-over en laine - collant - blouson.

- a. Chaussures plates.
- b. Pantoufles.
- c. Sandales de toile.
- d. Escarpins.
- e. Moccasins.
- f. Bottes de cuir.
- g. Baskets.
- h. Escarpins à hauts talons.

Vêtements

Chaussures

- Roland va au terrain de sport : _____
- Charlotte sort à moto : _____
- Fabienne va à l'école : _____
- Henri va au bureau : _____
- Francis reste à la maison : _____
- Éric va à la plage : _____
- Anne va à une soirée au Ritz : _____
- Hélène va au bureau : _____

2 Complétez les phrases avec les expressions ou mots suivants :

maillot de corps - uni - caleçon - culotte - laine - cuir - coton imprimé - bas - chaussettes - semelles - toile

1. J'ai acheté un gros pull-over et une paire de _____ en _____ pour l'hiver. C'est plus chaud que l'acrylique.
2. Le _____ est un sous-vêtement d'homme et un vêtement de femme.
3. Ces moccasins sont en _____, mais leurs _____ sont en synthétique.
4. La vendeuse m'a proposé un ensemble _____, mais je préfère la dentelle.
5. Christophe met toujours un _____ sous sa chemise.
6. Ève a acheté des chaussures plates en _____ pour mettre cet été avec un jean.
7. Autrefois, les femmes portaient des _____ car les collants n'existaient pas.
8. Vous préférez un tissu _____ ou imprimé ?

QUELQUES ACCESSOIRES

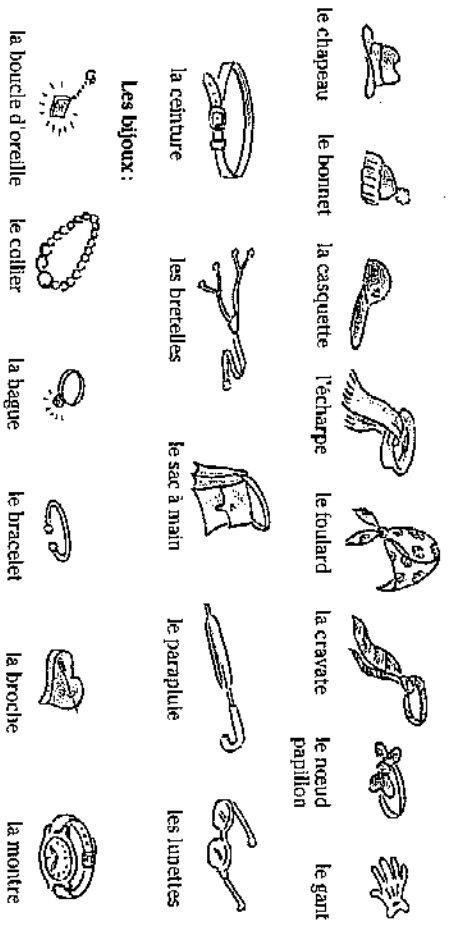

QUELQUES EXPRESSIONS

- **s'habiller ≠ se déshabiller** : deux verbes pronominaux qui expriment une action, qui ne sont pas suivis d'un complément d'objet.
 - **mettre, enfiler ≠ enlever, retirer** : quatre verbes non pronominaux qui expriment une action, qui sont suivis d'un complément d'objet (On dit : **mettre** un pantalon ou : **se mettre en** pantalon).
 - *Elle s'habille* = elle met, elle enfille ses vêtements.
 - *Il se déshabille* = il enlève, il retire ses vêtements.
- Remarque : Les verbes **habiller** et **déshabiller** existent également sous forme non pronominale : *habiller un enfant, déshabiller une poupée.*
- Le verbe **changer** peut s'employer sous deux formes (le sens est le même) : pronominale : **se changer** non pronominale : **changer de vêtements** = enlever ses vêtements et en enfiler d'autres.
 - (se changer ≠ rester en → *Je ne me change pas, je reste en catogan.*)
 - **porter, être en, avoir, être habillé** : quatre expressions suivies d'un complément, qui servent à la description.
 - Comment est-il habillé? → Il porte un pull / Il est en pull / Il a un pull.
- Remarque : **mettre** et **s'habiller** peuvent servir à la description :
- *Comment tu t'habilles demain?* (= Qu'est-ce que tu as l'intention de porter?)
 - *Je pense mettre ma robe à fleurs.* (= J'ai l'intention de porter ma robe à fleurs.)
- Dans ces deux phrases, c'est le vêtement qui est important, non l'action de l'enfiler. À connaître : *Je n'ai plus rien à me mettre sur le dos.* J'ai besoin de vêtements.
- Se mettre sur son 31* : s'habiller avec une élégance particulière pour une occasion spéciale.

EXERCICES

1 Trouvez, dans la liste B, les accessoires qui vont avec les vêtements de la liste A.

- | | |
|--------------------------|-----------------------|
| A | B |
| 1. imperméable | a. cravate |
| 2. anorak de ski | b. bonnet |
| 3. maillot de bain | c. chapeau de soleil |
| 4. chemise blanche | d. bretelles |
| 5. pantalon un peu large | e. lunettes de soleil |
| | f. casquette |
| | g. ceinture |
| | h. parapluie |
| | i. noeud papillon |
| | j. gants |
| | k. écharpe |

2 Complétez les phrases selon l'exemple.

- On met sa montre... a. autour de son cou.
- On met sa bague... b. sur sa tête.
- On met son bracelet... c. à son poignet.
- On met sa broche... d. sur son nez.
- On met son chapeau... e. à son doigt.
- On met son noeud papillon... f. sur un vêtement.
- On met ses lunettes g. à son poignet.

3 Complétez le dialogue à l'aide des expressions ou mots suivants :

- enlève - étire - se mettre - foulard - enfile - sur - me changer - Change - boucler d'oreille - sur le dos - reste - t'habilles - en - porte*
- Comment tu _____ toi ?
 - Ne m'en parle pas, je n'ai plus rien à me mettre _____. Et toi ?
 - Moi, je n'ai pas le courage de _____ je _____ en pantalon et en chemise, mais j'_____ ma cravate. La semaine dernière, Jacques _____ en jean et _____ polo et tout le monde a trouvé ça normal.
 - Jacques peut-être, mais tous les autres étaient _____ leur 31. _____ au moins de chemise, celle-ci est sale.
 - Et toi, tu es prête ?
 - Oui, j'_____ une robe. Où sont mes _____ bleues ?

LA MAISON - LE LOGEMENT

L'IMMEUBLE (OU LE BÂTIMENT)

• À côté de la porte d'entrée de l'immeuble, un interphone permet d'appeler la personne que l'on veut voir. Dans l'entrée, il y a les boîtes aux lettres et souvent la loge du gardien (ou du concierge). Si l'ascenseur est en panne (= il ne marche pas), on peut toujours prendre l'escalier pour aller du rez-de-chaussée aux étages. S'il est raide, il sera dur à monter (car les marches sont hautes et étroites).

• Anais habite au troisième étage, et elle a deux voisins de palier (= qui habitent au même étage qu'elle). Elle ferme sa porte à clé quand elle part, mais une fois elle a oublié la clé dans la serrure...

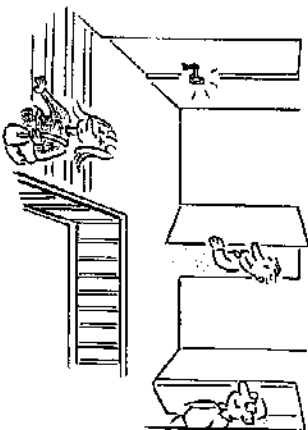

LA MAISON DE MON ONCLE...

- Je gare ma voiture le long de la clôture, devant le grand portail. Je sonne, et mon oncle vient m'ouvrir. Nous allons vers la maison par une grande allée.
- Dans l'entrée, j'accroche mon manteau au portemanteau, puis j'entre dans la salle de séjour. Mon oncle a allumé un feu dans la cheminée pour chauffer la pièce qui a un plafond très haut. La table est déjà mise dans la salle à manger et je vais embrasser ma tante qui prépare le dîner dans la cuisine.
- Mon oncle me conduit à ma chambre, qui est au deuxième étage, sous les toits (en fait, il a aménagé, dans l'ancien grenier, une chambre d'amis et un bureau).
- Au premier étage, mon oncle est en train de faire des travaux dans la chambre de ma cousine : il a enlevé le vieux papier peint à fleurs, et il va repeindre les murs en blanc, tout simplement. Mon oncle est très bricoleur, il adore réparer ce qui ne marche pas, peindre, etc. Il va aussi transformer en débarras une petite pièce qui se trouve au fond du couloir, pour pouvoir ranger toutes les vieilles affaires, les valises, les cartons, etc.

EXERCICES

1 Complétez le tableau à l'aide des mots suivants :

un grenier - un portail - un toit - un débarras - une clôture - une chambre - un plafond - une entrée - une allée - une cuisine - un couloir - un jardin

| Extérieur de la maison | Intérieur de la maison |
|------------------------|------------------------|
| | un grenier |
| | |
| | |
| | |
| | |

2 Le mystérieux Alfred. Complétez le texte avec les expressions ou mots suivants :

rez-de-chaussée - l'immeuble - l'escalier - l'entrée - garde-entrée - la clé - l'ascenseur - la serrure - boîtes aux lettres - gardienne - l'interphone - étage - la porte - clé

La porte d'entrée est ouverte, Alfred entre dans _____ sans difficulté. La _____ ne le voit pas, il peut prendre _____ sans être remarqué. Quand il arrive au sixième _____, il sort _____ de sa poche et la met dans _____. À ce moment-là, _____ il s'ouvre toute seule. Dans _____ de l'appartement, il voit par terre un objet brillant, c'est une autre _____ ; juste à côté, il y a un petit papier sur lequel il est écrit : « Je vous attends au _____, devant les _____ ». Au même moment, il entend la sonnerie de _____ et quelqu'un qui monte lentement _____. Que faire ?...

3 Entourez les verbes possibles.

1. Je range / repeins / entre / accroche / chauffe la chambre.
2. Il ouvre / allume / aménage / répare la porte.
3. Nous allumons / réparons / peignons / accrochons le mur.
4. Elle répare / chauffe / peint / ferme / sonne le portail.
5. Tu allumes / ouvres / fermes / repares la boîte aux lettres.

E X E R C I C E S

- Avant le dîner, j'accompagne mon oncle dans sa cave, qu'il a aménagée au sous-sol, et où il entrepose ses bouteilles de vin. À côté de la cave, il y a le garage pour la voiture et un atelier, où mon oncle range tous ses outils pour le bricolage.

- Ma tante est fière de sa grande cuisine bien équipée: un grand frigo (= réfrigérateur), un congélateur (pour pouvoir conserver les aliments longtemps), un double évier avec les robinets d'eau chaude et d'eau froide, et une cuisinière à gaz avec un four. Les placards sont « pleins à craquer » de provisions. Sous l'évier, il y a un autre placard avec la poubelle, où l'on jette les ordures.

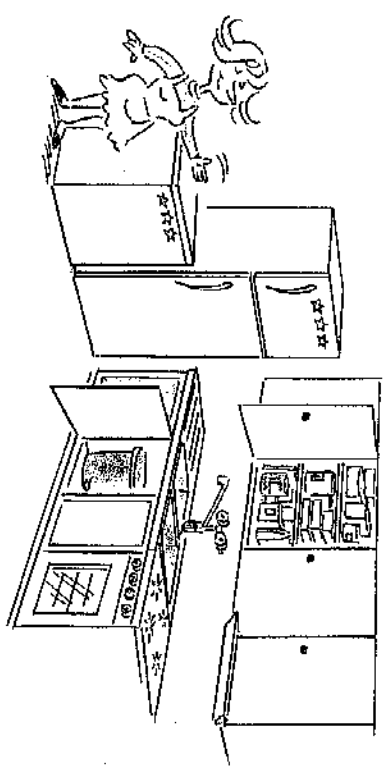

- Voyons un peu le mobilier. Mon oncle et ma tante préfèrent les meubles anciens, tandis que ma cousine a toujours aimé le moderne. Dans le salon, il y a donc un vieux canapé (un divan) confortable, avec des coussins verts assortis aux rideaux verts et un fauteuil en cuir où mon oncle lit le journal. Le chat, lui, se couche sous la table basse. Contre un mur, il y a la télévision et une grande bibliothèque, remplie de livres.

- La chambre de ma cousine est en désordre: elle ne range pas ses vêtements. Pourtant, elle a une pendente où elle pourrait les suspendre sur des cintres, une armoire, une commode à trois tiroirs où elle devrait mettre son linge. À droite du lit, il y a une petite table de chevet, avec une lampe de chevet et un réveil électronique, qui fait un bruit affreux quand il sonne. Contre le mur, dans un coin, je vois le radiateur électrique qu'on allume quand il fait froid. Seul le lit est traditionnel: un matelas, sur lequel est placé un drap housse, puis un drap normal, une couverture en laine, un édredon et par-dessus, un dessus-de-lit de couleur. Il y a aussi deux oreillers bien moelleux (confortables et doux).

1 En général, dans quelle partie de la maison est-ce qu'...

1. on met la voiture ? → _____ 5. on met les outils ? → _____
2. on dort ? → _____ 6. on prépare les repas ? → _____
3. on mange ? → _____ 7. on travaille, on étudie ? → _____
4. on range les bouteilles de vin ? → _____ 8. on met des vieux cartons ? → _____

2 Choisissez le mot approprié.

- Dans la salle de bains, on peut trouver
- | | | |
|------------------|---------------|-----------|
| une bibliothèque | une baignoire | un canapé |
|------------------|---------------|-----------|

1. Dans le salon, un canapé une douche un four
2. Dans l'entrée, un portail une poubelle un portemanteau
3. Dans la chambre, un matelas une cuisinière une clôture
4. Dans la salle à manger, une pendente une boîte aux lettres des chaises
5. Dans la cuisine, un évier un lavabo une table de chevet
6. Dans le jardin, un placard un radiateur une allée

3 Complétez en vous aidant de la page d'encre:

1. C _ _ _ _ D _ (meuble)
2. C _ U _ _ _ (sur le canapé)
3. C _ _ G _ _ _ _ (pour garder au froid)
4. C _ _ T _ _ (pour suspendre les vêtements)
5. C _ U _ _ _ _ R _ (pour faire la cuisine)
6. C _ _ V _ _ _ _ E (sur le lit)

4 Entourez les mots possibles:

1. une cuisine... moderne / à gaz / équipée / assortie
2. un meuble... en panne / ancien / bas / blanc
3. une chambre... en désordre / confortable / en cuir / moderne
4. des rideaux... confortables / assortis / bas / blancs
5. une table... moelleuse / basse / moderne / ancienne

- Dans la grande **salle de bains**, il y a une **belle baignoire** où ma tante prend des **bains moussants** (mon oncle préfère prendre une **douche**), un **lavabo** surmonté d'un **miroir**. De chaque côté du lavabo, les **draps de bain**, les **serviettes** et les **gants de toilette** (pour se frotter le corps avec du savon) sont posés sur les **porte-serviettes**. Sous les toilettes, le **vois de l'eau** qui coule d'un tuyau : il y a une **petite fuite d'eau** que mon oncle réparera très vite...

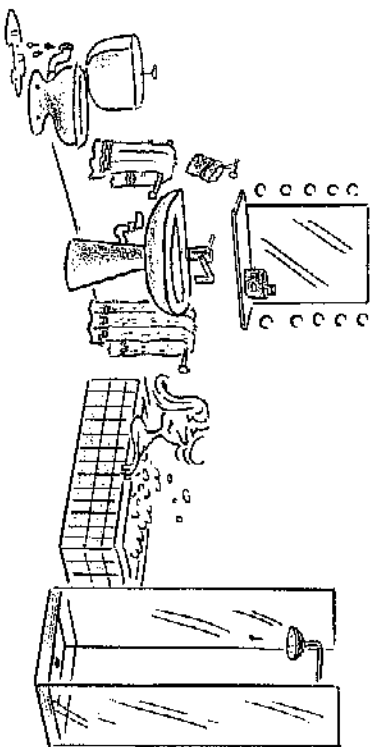

- **Sur le sol?** Dans la cuisine et la salle de bains, bien sûr, il y a du **carrelage**, dans les chambres, de la **moquette** de couleur neutre, et dans la salle de séjour, un **très beau parquet en bois**. Ma tante aimerait mettre à côté du **divan un tapis persan** ou de Tunisie.

- Aux fenêtres, il y a des **voilages blancs**, des **rideaux** de couleur et des **volets** que l'on ferme le soir.

- C'est ma tante qui s'est occupée de la **décoration** : elle a placé des **bibelots** (= des petits objets décoratifs) sur les **étagères**, elle a **accroché des tableaux** au mur. **Sur le rebord des fenêtres** et sur le **balcon**, elle cultive des **fleurs** et des **plantes vertes**. Elle met le **bouquet** que je lui ai offert dans un **vase**.

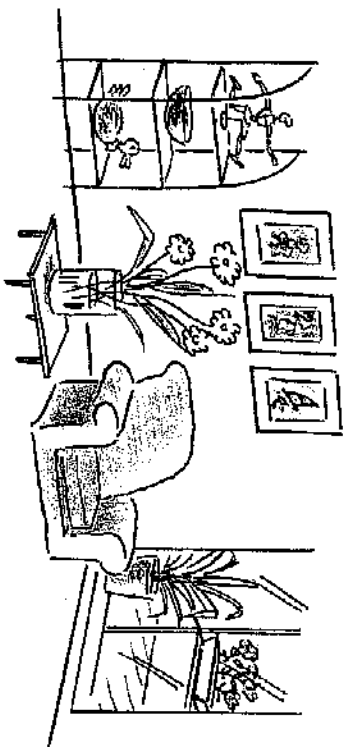

1 Éliminez l'intrus.

1. étagère / armoire / commode / table
2. drap / couverture / couverts / édredon
3. frigo / lit / évier / four
4. réveil / lavabo / baignoire / douche
5. tapis / moquette / miroir / carrelage
6. chaise / matelas / fauteuil / divan
7. serviette / plante verte / vase / tableau

2 Devinez de quel objet on parle.

Exemple : C'est par terre pour décorer. Ça vient de Turquie. → un tapis

1. C'est un meuble pour ranger les livres. → _____
2. C'est un siège confortable où plusieurs personnes peuvent s'asseoir. → _____
3. C'est contre le mur, pour décorer. Certains ont beaucoup de valeur. → _____
4. C'est relativement petit et ça sonne le matin pour nous réveiller. → _____
5. C'est sur le lit. On pose sa tête dessus pour dormir. → _____
6. Ils sont en tissu, colorés, et sont placés devant la fenêtre. → _____

3 Qui dort dans quelle chambre ? Associez :

1. une petite fille de 10 ans
 - a. une chambre avec les rideaux, les coussins et le dessus-de-lit assortis, des plantes vertes, une moquette épaisse de couleur pâche.
2. un garçon de 18 ans
 - b. une petite chambre rose, avec une commode blanche, des rideaux à fleurs et des coussins de toutes les couleurs.
3. un couple âgé
 - c. une chambre en désordre, un lit défait, des photos de chanteurs rock au mur, et une serviette sale par terre.
4. une jeune femme
 - d. une chambre un peu sombre, des photos sur la table de chevet, des bibelots sur la commode et un vieux tapis par terre.

POUR ALLER PLUS LOIN

- Aurélie habite à Montpellier, dans un petit studio, clair et moderne. Elle a une pièce, une cuisine et une salle de bains. Elle est locataire et a un bail, c'est-à-dire un contrat de location, de 3 ans. Son loyer est modéré (pas très cher), car le propriétaire de l'appartement est un ami de son père. Elle n'a pas été obligée de payer une caution (une garantie) avant d'emménager dans l'appartement.
- Les Granger voulaient acheter une maison de campagne en Bourgogne. Grâce à une agence immobilière, ils en ont visité plusieurs. Ils ont finalement choisi une belle maison ancienne et pittoresque, mais qui est sale et en mauvais état. Il y a des travaux à faire : il faut refaire l'électricité et la plomberie, et installer le chauffage central. Il faut aussi refaire plusieurs pièces. Les Granger ont demandé un devis (une estimation du coût des travaux) à chaque artisan. Quand tout sera fini, la maison sera toute propre et en bon état et les Granger pourront s'installer dans leur nouvelle résidence secondaire. Ils prendront la crémaillère, c'est-à-dire qu'ils organiseront une petite fête en l'honneur de leur nouvelle maison.
- Alex va déménager et quitter son ancien appartement. Jusqu'à présent, il habitait un appartement minuscule, bruyant et assez sombre. Il vient de trouver, dans un quartier résidentiel, un appartement plus grand, tout neuf et bien ensoleillé, qui donne sur une rue calme. Les déménageurs sont venus avec le camion de déménagement pour transporter ses affaires. Alex pourra emménager dans son nouvel appartement au début du mois prochain.

Quelques expressions imagées

- Ma voisine ne dit jamais bonjour, ne sourit jamais, elle est vraiment aimable comme une porte de prison.
- Chloé n'est vraiment pas discrète : chaque fois que je lui dis un secret, elle va le crier sur les toits. Après ça, tout le monde connaît mon secret...
- Nicolas a dit que le chat avait cassé le vase ; ce n'est pas vrai. Il a dit un mensonge gros comme une maison, c'est lui qui a cassé le vase...

EXERCICES

1 Casse-tête : identifiez qui habite dans chacune des maisons.

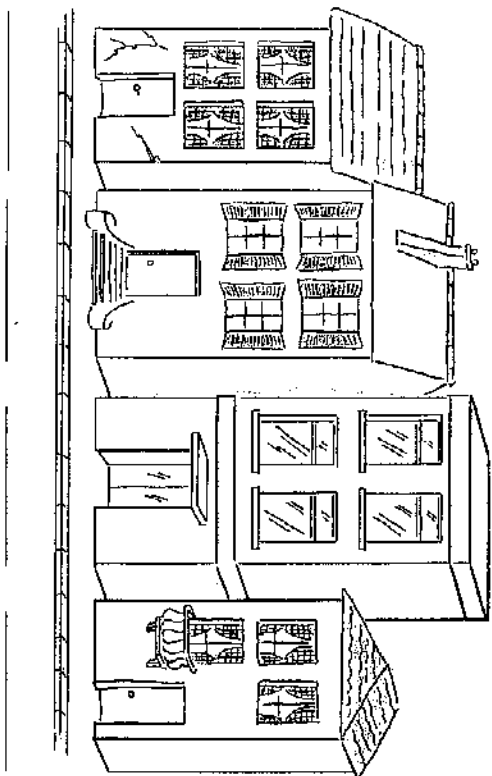

- Une femme habite un immeuble moderne.
- Nicole n'habite pas à côté d'un homme.
- Le voisin de Solange a un balcon minuscule.
- Une autre femme habite dans un immeuble en mauvais état.
- La seule maison avec des volets est habitée par une autre femme.
- Romain a les mêmes rideaux que Françoise.
- Nicole est la voisine de Solange et de Françoise.

2 Vrai ou faux ?

1. La pièce est bruyante, elle donne sur la rue.
2. Le château de Versailles est minuscule.
3. La maison est propre, il faut faire des travaux.
4. Elle pend la crémaillère sur un cintre.
5. L'appartement est clair, il est ensoleillé.
6. Elle a fait un mensonge gros comme une prison.
7. Il déménage, il change d'appartement.
8. Il paye un loyer, il est propriétaire.
9. Le château est en mauvais état, il faut le restaurer.
10. C'est un secret, je ne vais pas le pleurer sur les toits.

| VAIR | FAUX |
|--------------------------|--------------------------|
| <input type="checkbox"/> | <input type="checkbox"/> |
| <input type="checkbox"/> | <input type="checkbox"/> |
| <input type="checkbox"/> | <input type="checkbox"/> |
| <input type="checkbox"/> | <input type="checkbox"/> |
| <input type="checkbox"/> | <input type="checkbox"/> |
| <input type="checkbox"/> | <input type="checkbox"/> |
| <input type="checkbox"/> | <input type="checkbox"/> |
| <input type="checkbox"/> | <input type="checkbox"/> |
| <input type="checkbox"/> | <input type="checkbox"/> |
| <input type="checkbox"/> | <input type="checkbox"/> |

LE MATIN ET LE SOIR

| | | |
|---------------------------------------|---|---------------------|
| se réveiller | ↑ | s'endormir |
| se lever | | se coucher |
| faire sa toilette = se laver | | se déshabiller |
| s'habiller | | regarder la télé |
| écouter la radio, lire le journal | | dîner |
| prendre son petit déjeuner | | rentrer à la maison |
| aller au travail, à l'école, à la fac | | déjeuner |

Le matin, on se prépare. Si on est pressé, on se dépêche.

LE REPAS

Mme Talchian fait les courses tous les matins (voir chapitre 21) et vers 18 heures, elle commence à cuisiner, à préparer le repas du soir (voir chapitre 22).



À 19 h 45, elle met la table (= elle met le couvert)...



car les Talchian se mettent à table (= passent à table) à 20 heures pile.



Quand ils sont à table, Madame sert le dîner.



Vers 20 h 45, leur fille Léa peut débarrasser la table pendant que Monsieur et Madame sont devant la télé.



Hier, le lave-vaisselle était en panne. Léa a fait la vaisselle à la main avec une éponge et du produit à vaisselle.



Puis elle l'a essuyée avec un torchon.

1 Complétez les phrases à l'aide des verbes suivants:

lire - m'habiller - me lever - faire - me préparer - prendre

1. • Le matin, je préfère _____ tôt et avoir le temps de _____ tranquillement. J'aime _____ mon petit déjeuner et _____ le journal avant de _____ ma toilette et de _____.

me lever - partir - prendre mon petit déjeuner - me dépêcher

2. • Moi, c'est le contraire: je n'arrive pas à _____ tôt, je dois _____ pour _____ au travail. En général, je n'ai pas le temps de _____.

m'endors - me couche - me lève

3. • En ce moment, je suis très fatiguée: je _____ très tôt pour aller travailler, je _____ très tard tous les soirs et en plus, je _____ très difficilement.

2 Choisissez dans la colonne de droite l'explication convenable.

- Eva et Chloé sont à table.
 - Elles s'assoient autour de la table.
 - Elles commencent à cuisiner.
 - Elles apportent le poulet sur la table.
 - Elles enlèvent les assiettes, les verres et les couverts et les emportent à la cuisine.
 - Elles sont assises autour de la table.
 - Elles placent les assiettes, les verres et les couverts sur la table.
- Eva et Chloé mettent la table.
- Eva et Chloé se mettent à table.

3 Votre vie quotidienne. Répondez librement aux questions suivantes.

- À quelle heure est-ce que vous levez le matin ?

- Est-ce que vous prenez un petit déjeuner le matin ?

- Où est-ce que vous déjeunez à midi ?

- Qu'est-ce que vous faites après dîner ?

- Est-ce que vous aimez cuisiner ?

LA TOILETTE

• Elle prend une douche, il prend un bain. Elle se savonne avec du savon. Il se lave la tête (= se lave les cheveux) avec du shampooing.

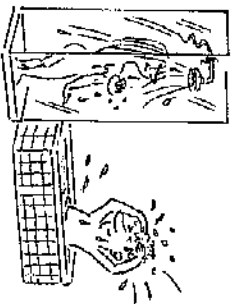

• Il se brosse (= se lave) les dents avec une brosse à dents et du dentifrice. Il se peigne avec un peigne, elle se brosse les cheveux avec une brosse (= ils se coiffent).

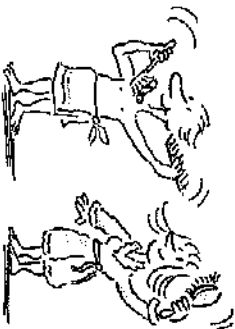

• Il met de l'après-rasage ou de l'eau de toilette pour homme pour sentir bon. Elle se parfume : elle met de l'eau de toilette ou du parfum (le parfum est plus fort que l'eau de toilette).

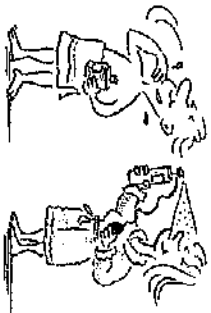

• Elle se rince (= enlève le savon avec de l'eau). Il s'essuie avec une serviette puis va se sécher les cheveux avec le sèche-cheveux.

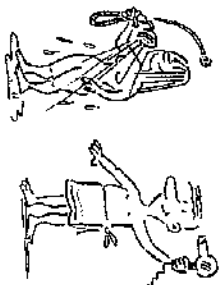

• Ils se regardent dans la glace. Il se rase avec de la mousse à raser et un rasoir. Elle met de la crème sur son visage.

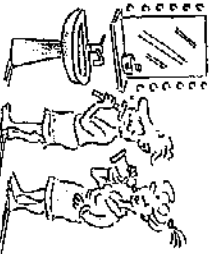

• Elle se maquille avec des produits de maquillage : elle se fait les yeux et met du rouge à lèvres. (Le soir, elle se démaquille avec un lait démaquillant et du coton.)



• Il se coupe les ongles avec un coupe-ongles. Elle se fait les ongles (= elle met du vernis à ongles).



1 Vrai ou faux ?

1. On se coiffe avec un peigne.
2. On se brosse les dents avec un rasoir.
3. On se lave la tête avec une brosse.
4. On se coupe les ongles avec un coupe-ongles.
5. On se rase avec de la mousse.
6. On se rince avec du savon.

| | |
|--------------------------|--------------------------|
| VRAI | FAUX |
| <input type="checkbox"/> | <input type="checkbox"/> |
| <input type="checkbox"/> | <input type="checkbox"/> |
| <input type="checkbox"/> | <input type="checkbox"/> |
| <input type="checkbox"/> | <input type="checkbox"/> |
| <input type="checkbox"/> | <input type="checkbox"/> |
| <input type="checkbox"/> | <input type="checkbox"/> |

2 Éliminez l'intrus.

1. se démaquiller / se parfumer / lait démaquillant / coton
2. rouge à lèvres / vernis à ongle / mousse à raser / produit de maquillage
3. sèche-cheveux / brosse à dents / peigne / shampooing
4. prendre une douche / prendre un bain / se lever / se laver
5. glace / eau de toilette / après-rasage / parfum
6. rasoir / mousse / savon / après-rasage

3 Mots croisés: « Les objets de la salle de bains ».

Horizontalement

1. Pour se coiffer.
2. Pour se laver la tête.
3. Pour se raser.
4. Pour se démaquiller.
5. Pour se faire les ongles.

Verticalement

- a. Pour se raser.
- b. Pour se laver.
- c. Pour se parfumer.
- d. Pour se broser les cheveux.
- e. Pour se laver les dents.
- f. Pour se regarder.

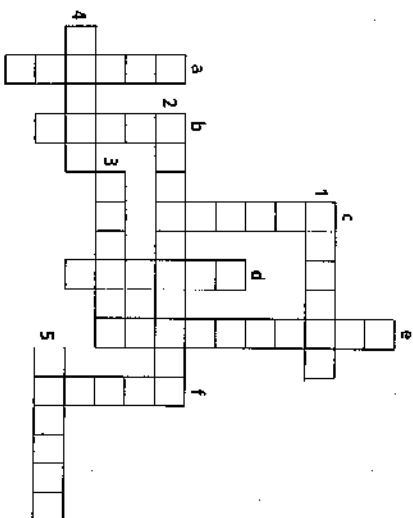

E X E R C I C E S

LE MÉNAGE ET LE LINGE

(qui ne sont pas toujours des activités quotidiennes...)

Chez les Talcham, c'est Irène, la femme de ménage, qui fait le ménage.

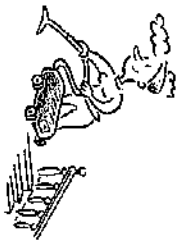

Chaque jour, elle passe l'aspirateur au premier étage...

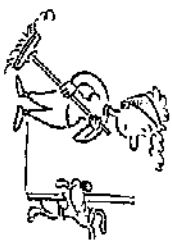

elle balai (= elle passe le balai, elle donne un coup de balai) au rez-de-chaussée.



Tous les jours, elle nettoie la salle de bains avec une éponge et un produit d'entretien.

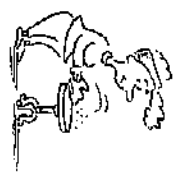

Deux fois par semaine, elle enlève (= elle fait) la poussière avec un chiffon...



elle lave le sol du rez-de-chaussée avec une serpillière et un balai-brosse.



Elle cire le parquet du premier étage une fois par semaine.



Elle lave les carreaux (= elle fait les vitres) une fois par mois.

Elle doit aussi s'occuper du linge. Heureusement, il y a une machine à laver.

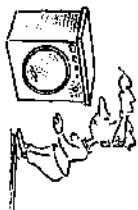

Elle fait à peu près trois lessives par semaine.

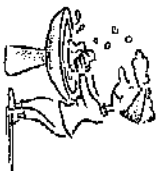

Elle lave le linge délicat à la main.



Elle étend le linge avec des épingles à linge.



Quand il est sec, elle le ramasse...



puis elle le repasse avec un fer à repasser (elle fait du repassage)...



elle le pli...

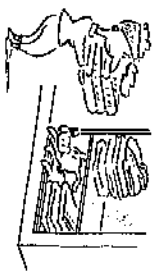

et enfin elle le range dans les armoires et les placards.

Et il reste une dernière activité quotidienne: sortir le chien (= promener le chien) mais Irène refuse de le faire car... elle a peur du chien.

1 Que fait-on après ? Complétez les phrases suivantes.

1. Je lave le linge et ensuite, je _____.
2. Je fais la vaisselle et ensuite, je _____.
3. Je repasse le linge et ensuite, je _____.
4. Je me deshabille et ensuite, je _____.
5. Je me rince et ensuite, je _____.
6. Je me lave les cheveux et ensuite, je _____.

2 Complétez avec les expressions ou mots suivants :

l'éponge – le fer – le peigne – le coton – le balai – faire la poussière – se maquiller – se laver les mains – essayer la vaisselle – laver le sol – se parfumer

Exemple : Le torchon sert à essuyer la vaisselle.

1. _____ sert à se démaquiller.
2. Le chiffon sert à _____.
3. _____ sert à faire la vaisselle.
4. La serpillière sert à _____.
5. _____ sert à balayer.
6. Le savon sert à _____.
7. _____ sert à repasser le linge.
8. Le rouge à lèvres sert à _____.
9. _____ sert à se coiffer.
10. L'eau de toilette sert à _____.

3 Faire ou se faire ?

1. laine _____ du repassage
2. _____ une lessive
3. _____ les yeux
4. _____ sa toilette
5. _____ les ongles
6. _____ le ménage
7. _____ les vitres

4 Laver ou se laver ?

1. _____ les carreaux
2. _____ les mains
3. _____ les cheveux
4. _____ le sol
5. _____ la tête
6. _____ les dents
7. _____ le linge à la main

LA SCOLARITÉ

L'école publique (« le public »), qui dépend de l'éducation nationale, est gratuite ; l'école privée (« le privé »), religieuse ou non, est payante.

■ L'école maternelle (non obligatoire)

- à partir de 3 ans,
- pendant 3 ans

■ L'école primaire (obligatoire)

- à partir de 6 ans,
- pendant 5 ans

À l'école primaire ou maternelle, les élèves sont des écoliers. Ils ont un instituteur ou une institutrice. Ils l'appellent le maître et la maîtresse.

■ L'enseignement secondaire (le « secondaire »)

Les élèves ont plusieurs professeurs spécialisés chacun dans une matière. (Les instituteurs et les professeurs sont des enseignants.)

le collège (4 ans), obligatoire
(les élèves sont des collégiens)

puis le lycée (3 ans)
(les élèves sont des lycéens)

Enseignement professionnel ou Enseignement général
qui prépare à un diplôme ou qui prépare à un examen :
professionnel le baccalauréat (le « bac »)
(de coiffeur, mécanicien...) nécessaire pour faire
des études supérieures.

L'an dernier, Bruno a eu de mauvais résultats → il a préfééré redoubler
(= rester deux ans dans la même classe). Cette année, ça marche très bien →
il passe dans la classe supérieure.

■ L'enseignement supérieur (le « supérieur »)

Les élèves deviennent des étudiants.

l'université, la faculté (la « fac ») ou les grandes écoles, plus difficiles et
plus réputées que l'université

Remarque : Jeanne a fait ses études à la Sorbonne, Frédéric fait ses études à l'étranger...

1 Vrai ou faux ?

- | | VRAI | FAUX |
|--|--------------------------|--------------------------|
| 1. Au lycée, les élèves ont un instituteur ou une institutrice. | <input type="checkbox"/> | <input type="checkbox"/> |
| 2. L'école primaire n'est pas obligatoire. | <input type="checkbox"/> | <input type="checkbox"/> |
| 3. L'école maternelle n'est pas obligatoire. | <input type="checkbox"/> | <input type="checkbox"/> |
| 4. Les grandes écoles font partie de l'enseignement supérieur. | <input type="checkbox"/> | <input type="checkbox"/> |
| 5. Laure passe dans la classe supérieure car elle a de très mauvais résultats. | <input type="checkbox"/> | <input type="checkbox"/> |
| 6. Après le collège, on entre au lycée. | <input type="checkbox"/> | <input type="checkbox"/> |
| 7. Sans le bac, on ne peut pas entrer à la fac. | <input type="checkbox"/> | <input type="checkbox"/> |
| 8. Les étudiants vont au collège. | <input type="checkbox"/> | <input type="checkbox"/> |
| 9. Au lycée, on prépare obligatoirement un diplôme professionnel. | <input type="checkbox"/> | <input type="checkbox"/> |
| 10. L'Université Catholique est une université privée. | <input type="checkbox"/> | <input type="checkbox"/> |

2 Complétez les phrases suivantes avec les éléments de la liste.

1. Richard a 18 ans. En juin, il a eu _____
■ lycéenne
2. Richard va s'inscrire _____ à Lyon.
■ à l'école primaire
■ le bac
3. Il va faire _____ à Lyon.
4. Caroline a deux ans. L'année prochaine elle va rentrer _____
■ à l'école maternelle
5. Pierre a 6 ans. Ses parents l'ont inscrit _____
■ de collège
6. Corinne a 15 ans. Elle est _____
■ ses études
7. Claire a 14 ans. Elle est dans sa dernière année _____
■ à l'université

3 Complétez le texte en utilisant les expressions ou mots suivants :

étudiant - maîtresse - supérieur - école - professeur - institutrice - secondaire - mes études -
écolier - l'école primaire - redoublé

« Je n'ai jamais quitté l'école... »
J'ai commenté l'école dans le petit village où je suis né. Ma mère a été mon _____
pendant plusieurs années. À l'école, je l'appelais « _____ » et à la maison, « maman ». J'étais
un _____ heureux. Après _____, le collège et le lycée ont été plus difficiles.
J'ai même _____ une classe. Puis, j'ai fait _____ à Paris, loin de mon village
natal. J'ai beaucoup profité de ma vie d'_____. Ensuite, je suis devenu _____
moi-même, d'abord dans le _____, et maintenant dans le _____.

LE CALENDRIER SCOLAIRE

La rentrée scolaire (= la rentrée des classes = la rentrée) a lieu début septembre.

Il y a des vacances environ toutes les six semaines. Les vacances d'été (juillet et août) s'appellent les « grandes vacances ».

La fin de l'année scolaire marque le début des grandes vacances (= la sortie de l'école : chaque jour, au moment où les élèves quittent l'école).

LE MATÉRIEL SCOLAIRE

Dans le cartable (1) : le livre (2), le cahier (3), la trousse (4), le classeur (5), les feuilles perforées (6).

Dans la trousse (7) : un crayon (8), une gomme (9), un taille-crayon (10), des crayons de couleur (11), une règle (12), un stylo-bille (13), un feutre (14), un stylo-plume (15), une cartouche d'encre (16).

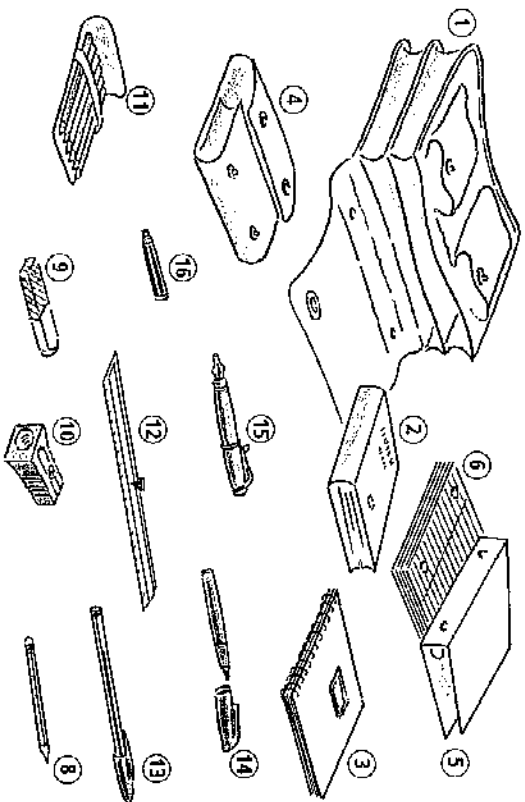

LES LIEUX

Un collège ou un lycée comprend les salles de classe (avec le bureau du professeur, le tableau au mur, les tables des élèves), la cour où les élèves peuvent jouer et parler entre les cours, la bibliothèque où se trouvent les livres. Il possède parfois un terrain de sport et un gymnase (pour faire du sport à l'intérieur).
Les élèves mangent à la cantine.

1 Mots croisés.

Horizontalement

- On y met des feuilles perforées.
- On peut écrire et dessiner avec. Il est noir ou de couleur.
- Elle sert à effacer.
- On le lit.
- On l'utilise pour tracer un trait bien droit.
- Il contient les affaires de l'élève.

Verticalement

- On écrit dessus, il est en papier.
- On écrit avec, il contient de l'encre.
- On la met dans un classeur.
- Elle contient tous les crayons et stylos.

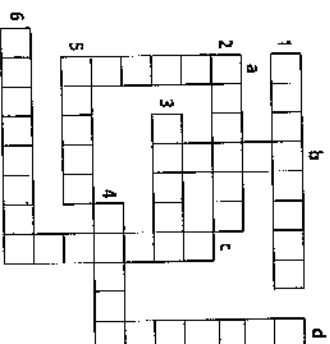

2 Répondez aux questions suivantes.

Exemple : Dans quelle partie du collège a lieu la récréation ? *La récréation a lieu dans la cour.*

- Dans quelle partie du collège se passe le cours d'anglais ?
- Où est-ce que les élèves font du sport ?
- Où est-ce que les élèves déjeunent ?
- Où est-ce qu'un élève emprunte un livre ?
- Où est-ce que le professeur écrit ses explications ?

3 Entourez la ou les bonne(s) réponse(s).

- Juliette a sept ans. Elle n'aime pas l'enseignement | l'université | l'école.
- Plus exactement, elle n'aime pas son instituteur | maître | professeur.
- Depuis le jour de la rentrée | l'entrée scolaire | la rentrée des classes, elle est triste d'aller à l'école.
- Heureusement, elle ne mange pas au restaurant | à l'école | à la cantine.
- Aujourd'hui, elle est très heureuse car demain ce sont les grandes vacances | c'est la sortie de l'école | c'est la rentrée scolaire.

LES MATIÈRES

Matinée d'un élève de primaire

| | |
|---------|----------------|
| 9 h 00 | Écriture |
| 9 h 45 | Écriture |
| 10 h 30 | Récréation |
| 11 h 00 | Calcul (Maths) |
| 11 h 45 | Dessin |
| 12 h 00 | Cantine |

Journée d'un lycéen

| | |
|---------|------------------------------------|
| 8 h 00 | Français |
| 9 h 00 | Mathématiques |
| 9 h 15 | Récréation |
| 10 h 05 | Langue vivante |
| 11 h 00 | Biologie |
| 12 h 00 | Cantine |
| 14 h 00 | Histoire-géographie (Histoire-géo) |
| 15 h 00 | Musique |
| 16 h 00 | Sport (Éducation physique) |
| 18 h 00 | Soirée |

• Myriam va au collège. Lundi, elle a français (→ avoir français, maths...) elle va faire une dictée. Mais elle n'aime pas l'orthographe! Pourtant, en français, elle a Mme Duparc (→ avoir Mme X en français, en histoire...) qui explique bien la grammaire.

• Sébastien est au lycée. Il étudie maintenant la physique, la chimie, l'économie (= l'éco) et la philosophie (= la philo). Il est content d'avoir M. Riout en philo.

• À l'université, on choisit une discipline dominante: les lettres, les langues, l'histoire, le droit, la sociologie (= la socio), la psychologie (= la psycho), la médecine, l'économie, les mathématiques (= les maths)...

Le verbe « apprendre »

- L'élève apprend sa leçon (→ **apprendre quelque chose**).
- L'élève apprend à lire, à écrire, à compter (→ **apprendre à faire quelque chose**).
- Le maître apprend la grammaire aux élèves (→ **apprendre quelque chose à quelqu'un**).
- Le maître apprend à compter aux élèves (→ **apprendre à faire quelque chose à quelqu'un**).

EXERCICES

1 Devinez les préférences de ces élèves :

1. Mathilde préfère les mots aux chiffres. Elle aime le français.
2. Christian lit beaucoup. Il aime _____.
3. Mais il n'aime pas compter. Il déteste _____.
4. Lucie, elle, aime surtout écrire. Elle aime _____.
5. Quant à Romain, il préfère jouer dans la cour avec ses copains. Il adore _____.
6. Il aime aussi courir, sauter, jouer au ballon. Sa matière préférée est _____.
7. Robert n'aime pas chanter. Il n'aime pas le jeu car il a _____.
8. Dominique veut devenir médecin. À 8 ans, elle aime déjà beaucoup _____.

2 Est-ce qu'il/elle enseigne ou est-ce qu'il/elle est élève ?

1. Romain apprend à écrire aux enfants. Romain _____.
2. Léo apprend sa leçon sur la Révolution française. Léo _____.
3. Ségolène apprend facilement l'anglais. Ségolène _____.
4. Jeanne apprend facilement à lire à Laure, Sylvia, Paul et Samy. Jeanne _____.
5. Sergueï apprend le russe à quelques amis français. Sergueï _____.

3 Classez les mots suivants dans le tableau (ils peuvent apparaître dans une, deux ou trois colonnes).

droit / professeur / maîtresse / lecture / économie / médecine / élèves / instituteur / philosophie / bac / écriture / lettres / physique / étudiants / récréation

| École primaire | Collège | Lycée | Université |
|----------------|---------|-------|------------|
| | | | |

POUR ALLER PLUS LOIN

■ Pourquoi ne va-t-on pas à l'école ?

Vous n'avez pas classe, pas cours car... un professeur ne vient pas au lycée.
Vous manquez les cours ou vous êtes absent, car... vous êtes malade.
Vous sêchez² les cours quand vous préférez aller vous promener !

■ Les moments difficiles...

- En anglais, ce matin, j'ai été interrogé à l'oral.
- Comment ça s'est passé ? Tu as eu combien ?
- Pas mal, j'ai eu 13. Et demain, on a un contrôle (ou : un devoir surveillé, un devoir sur table) de maths.
- Et quand est-ce que tu passes ton bac (ou : le bac) ?
- Le mois prochain. J'espère que je vais réussir (ou : être admis), car si je rate mon bac (ou : si j'échoue, si je suis recalé au bac), je suis obligé de redoubler ma terminale, pffff !

■ Les élèves et les professeurs...

Léa bavarde en classe, elle est indisciplinée alors que Gérard est très discipliné et sage.
Christophe est vivant, il lève la main (le doigt) alors que Sophie est plutôt effacée, passive.
Jeanne est attentive alors que Victor est très distrait.
Marc est travailleur. Ce n'est pas comme Jean qui est paresseux.
Luc est très bon en dictée alors que son frère est très mauvais : il fait des fautes.
Luc est un excellent élève, un élève brillant, doué. Son frère, au contraire, est un élève peu doué, médiocre, nul³, mais il commence à faire des progrès.

Le professeur (= le prof) peut être sévère, autoritaire ou au contraire gentil(e), (supér) sympa⁴.

Il (ou elle) peut être strict(e) ou au contraire décontracté(e).
Il (ou elle) peut être exigeant(e) ou au contraire, peu exigeant(e).

Ce que fait l'enseignant

Enseigner une matière. Étudier, apprendre.
Faire, donner un cours. Avoir, prendre, suivre un cours.
Donner des devoirs, du travail. Avoir des devoirs, faire ses devoirs.
Préparer un cours. Avoir des exercices à faire.

- Réviser, revoir ses leçons.

Interroger les élèves. Réciter une leçon.

Mettre, donner des notes. Noter. Avoir une bonne / mauvaise note.
Corriger les copies.

EXERCICES

1 Les adjectifs d-dessous expriment-ils une qualité ou un défaut ?

| Qualité | Défaut | Qualité | Défaut |
|--------------|--------------------------|----------|--------------------------|
| doué | <input type="checkbox"/> | attentif | <input type="checkbox"/> |
| paresseux | <input type="checkbox"/> | vivant | <input type="checkbox"/> |
| travailleur | <input type="checkbox"/> | sage | <input type="checkbox"/> |
| brillant | <input type="checkbox"/> | effacé | <input type="checkbox"/> |
| mauvais | <input type="checkbox"/> | distrait | <input type="checkbox"/> |
| indiscipliné | <input type="checkbox"/> | passif | <input type="checkbox"/> |

2 Éliminez l'intrus.

1. Bavarder / Lever le doigt / Être indiscipliné / Ne pas écouter
2. Collège / Lycéen / Étudiant / Élève
3. Maître / Institutrice / Professeur / Collégien
4. Trousse / Gomme / Classe / Classeur
5. Compter / Lire / Maths / Calcul
6. Être recalé / Travailler / Échouer / Rater
7. Faire des fautes / Manquer les cours / Sêcher / Être absent
8. Avoir cours / Faire cours / Suivre un cours / Prendre un cours

3 Dites si les phrases suivantes sont prononcées par un élève, un professeur ou un parent d'élève.

Exemple : Les élèves ne travaillent pas assez ! un parent

1. Est-ce que tu as fait tes devoirs pour demain ? _____
2. J'ai donné 6 heures de cours aujourd'hui ! _____
3. J'ai eu 14 en espagnol et j'attends ma note d'anglais. _____
4. Vous ferez l'exercice n°3 page 90 pour lundi. _____
5. Je n'ai rien compris en maths ce matin. _____
6. Demain, je sêche. _____
7. C'est bien, mon chéri, tu fais des progrès en maths. _____
8. Pourquoi est-ce que tu n'as pas classe demain matin ? _____
9. Je n'ai pas encore préparé mon cours pour demain. _____
10. Je dois réviser mon cours d'histoire. _____
11. Je dois corriger les copies. _____
12. Qu'est-ce qu'on a pour demain ? _____
13. Si tu réussis ton bac, tu auras un nouveau piano. _____

LES PROFESSIONS - LES MÉTIERS

Le terme « métier » insiste sur l'aspect concret de l'activité, tandis que la « profession » désigne simplement une activité permettant de gagner sa vie.
 « Il connaît son métier » dit-on d'un professeur, d'un mécanicien, d'un avocat...

LE NOM DES PROFESSIONS

- Beaucoup de professions ont une forme masculine et une forme féminine : un **acteur**, une **actrice** (de théâtre) / un **boulangier**, une **boulangère** (vendent du pain) / un **musicien**, une **musicienne** / un **vendeur**, une **vendeuse** (dans un supermarché) / un **avocat**, une **avocate** (au tribunal) / un **assistant**, une **assistante** (de direction)...
- Certains noms ne changent pas au féminin, car ils se terminent par un -e au masculin : un(e) **libraire** (vend des livres) / un(e) **comptable** (fait la comptabilité) / un(e) **interprète** (traduit les langues étrangères) / un(e) **journaliste** (travaille dans un journal)
- Certaines professions n'existent qu'au masculin (grammaticalement) :
 - Celles que les femmes n'exercent pas ou rarement : le **plombier** qui répare les tuyaux, le **mécanicien** qui répare les voitures, le **jardinier** qui entretient les jardins...
 - Celles qui étaient autrefois réservées aux hommes :
 - Isabelle est un talentueux professeur. Sylvie est un brillant ingénieur. Madame Leduc est un ministre compétent. Agnès est un bon médecin. Claire est un merveilleux chirurgien.*
- On peut préciser :
 - C'est une femme chauffeur de taxi / chef d'entreprise / écrivain.*
- À l'inverse, le nom de certaines professions n'existe qu'au féminin : l'hôtesse de l'air qui travaille dans l'avion, la sage-femme qui aide à la naissance des bébés, la femme de ménage qui entretient la maison...
- Le nom de certaines professions est abrégé dans la langue familière : un(e) **insti** (instituteur/-trice) / un(e) **prof** (professeur) / un(e) **kiné** (kinésithérapeute) / une **dactylo** (dactylographe) / un(e) **commercial**(e) (ingénieur commercial)

EXERCICES

1 Trouvez la forme féminine de l'activité professionnelle.

- Julien est **acteur**. Et sa femme ? Elle est _____ aussi ?
 - Non, elle a étudié la danse. Elle est _____.
- Robert est **coiffeur**. Est-ce que vous savez si sa sœur est _____ aussi ?
 - Oui, ils travaillent ensemble, ils sont coiffeurs tous les deux.
- David est **épicier**, mais sa femme n'est pas _____ Elle vend du pain, des croissants, elle est _____.
- Marc est **musicien**. Et Juliette ?
 - Juliette est une excellente _____ aussi.
- Pierre est **avocat**. Et son amie ?
 - Elle est _____ aussi.

2 Choisissez, parmi les métiers suivants, ceux qui conviennent à ces petites annonces.

| | | |
|---|---|---|
| 1. Rechercheur pour notre directeur une bilingue français-allemand. | 2. Grand restaurant lyonnais recherche un expérimenté. | 3. Magasin de vêtements recherche des qualifiés. |
| 4. Cabinet d'architecture recherche un industriel expérimenté. | 5. Magazine spécialisé en informatique recherche des commerciaux. | 6. Hôpital régional recherche deux expérimentés diplômés d'État. |
| 7. Salon de beauté recherche une _____ | 8. Usine de produits ménagers recherche des commerciaux. | 9. Société de transports recherche des disponibles immédiatement. |

3 Associez un dessin à une profession.

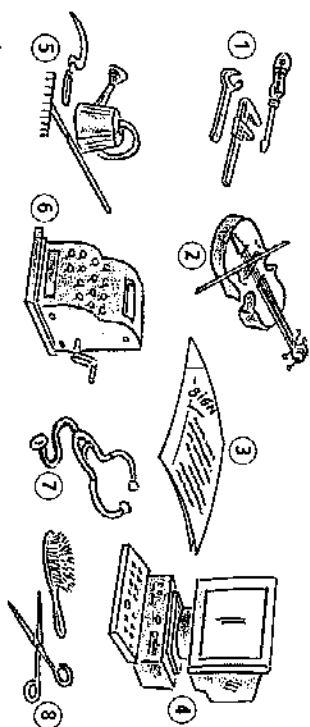

- une secrétaire
- un professeur
- un mécanicien
- un médecin
- un jardinier
- une coiffeuse
- un caissier
- une victoriste

1. _____ 2. _____ 3. _____ 4. _____ 5. _____ 6. _____ 7. _____ 8. _____

LES CATÉGORIES SOCIO-PROFESSIONNELLES

On peut aussi décrire l'activité professionnelle de manière moins précise. On utilise alors un mot général qui définit plutôt une catégorie socio-professionnelle.

La langue courante privilégie les mots suivants :

■ Ceux qui ont une activité professionnelle régulière

- l'employé (de banque, de bureau, de poste...)
- l'ouvrier (mécanicien, maçon..., travaillant pour un patron)
- l'artisan (plombier, électricien..., travaillant pour son propre compte)
- le commerçant (boulangier, boucher, fleuriste...)
- l'agriculteur (fermier, vigneron, éleveur de moutons...)
- le fonctionnaire (employé de ministère, professeur de l'Éducation nationale...)
- le cadre (chef du personnel, directeur du marketing...)
- l'intellectuel (écrivain, professeur, journaliste...)

■ Ceux qui n'ont pas encore ou n'ont plus d'activité professionnelle

- l'étudiant en médecine, en lettres... (il va à l'université)
- l'apprenti menuisier, coiffeur... (il apprend un métier chez un artisan)
- le stagiaire dans une entreprise (il apprend un métier dans une entreprise)
- le chômeur (être au chômage) (il a perdu son emploi)
- le retraité (être à la / en retraite) (il arrête définitivement de travailler et reçoit une pension)

QUELQUES LIEUX DE TRAVAIL

Une secrétaire travaille dans un **bureau**, mais une ouvrière travaille dans une **usine**. Un vendeur travaille dans un **magasin** ou une **boutique**, un maçon travaille sur un **chantier** de construction. Un menuisier travaille dans son **atelier**. Un médecin travaille à l'**hôpital**, dans un **cabinet** ou fait des visites à **domicile**. Un notaire reçoit ses clients dans son **étude**.

EXERCICES

1 Associez chaque profession à une catégorie socio-professionnelle.

- | | |
|--------------------------|------------------|
| 1. charcutier | a. employé |
| 2. électricien | b. cadre |
| 3. vigneron | c. fonctionnaire |
| 4. directeur financier | d. commerçant |
| 5. caissière | e. agriculteur |
| 6. inspecteur des impôts | f. artisan |

2 Mots croisés.

Horizontalement

- Il a une boutique de vêtements. Il est...
- Il est électricien et travaille pour son propre compte. Il est...
- Il a terminé ses études de communication. Il passe deux mois dans une agence de publicité pour perfectionner sa formation. Il est...
- Il a perdu son emploi. Il est...
- Il fait des études de médecine à l'université. Il est... en médecine.
- Il assemble des pièces de voiture à l'usine Renault. Il est...

Verticalement

- Elle a commencé comme vendeuse dans un grand magasin, puis elle a eu plusieurs promotions. Aujourd'hui, elle est directrice des achats. Elle est devenue...
- Il ne travaille plus, car il a 70 ans. Il est en...
- Il travaille à la campagne, il cultive des céréales. Il est...
- Il apprend son métier chez un artisan. Il est... en menuiserie.
- Elle travaille au ministère de la Justice, et est donc payée par l'État. Elle est...
- Il travaille dans une banque, mais n'a pas de hautes responsabilités. Il est... de banque.

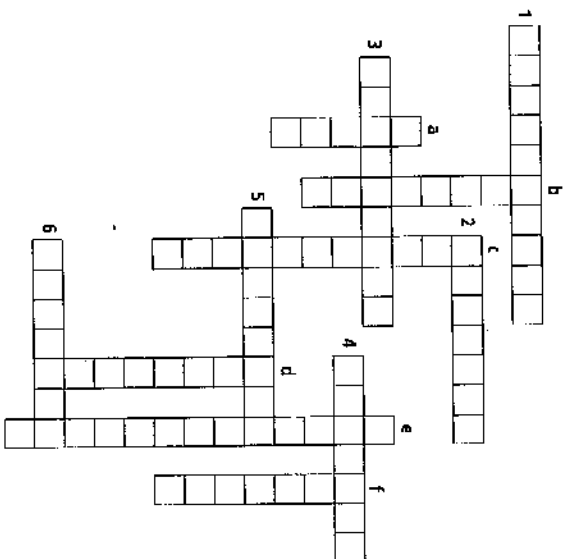

À PROPOS DE L'ACTIVITÉ PROFESSIONNELLE

■ Les questions

- Quelle est votre profession ? (langue administrative)
 Qu'est-ce que vous faites comme travail / métier ? (langue courante)
 Qu'est-ce que vous faites dans la vie ? (langue courante)
 Vous avez / exercez une activité professionnelle ? (langue courante)
 Vous travaillez ? (langue courante)
 Vous travaillez dans quoi ? (langue courante)
 Vous êtes dans quoi ? (langue familière -- le contexte doit être clair)

■ Les réponses

- être + profession ou fonction (sans article)
Je suis chirurgien et mon frère est cadre dans une entreprise multinationale.
 (Ne dites pas : Je suis un chirurgien.)
- être + profession (avec article défini et complément ou complétive)
Marc est le professeur de mon fils. C'est le professeur de mon fils.
Odile est la journaliste qui a fait ce reportage. C'est la journaliste qui a fait ce reportage.
 (Ne dites pas : Elle est la journaliste qui...)
- être + profession (avec article indéfini et adjectif qualificatif)
Mathieu est un excellent ouvrier. C'est un excellent ouvrier.
 (Ne dites pas : Il est un excellent ouvrier.)
- être ou travailler dans + secteur d'activité ou lieu de travail
Bruno est dans l'enseignement. Pauline travaille dans un magasin de vêtements.
- travailler comme + fonction
Il travaille comme maître d'hôtel dans un restaurant.
- faire + activité occasionnelle
Je fais de la couture, des ménages. Serge fait des gardes de nuit dans un hôtel.
- s'occuper de - activité (surtout quand l'activité correspond à une fonction plutôt qu'à un métier bien précis)
Je m'occupe de la promotion des nouveaux produits et mon mari s'occupe de personnes âgées.

E X E R C I C E S

1 Complétez.

- Qu'est-ce qu'il _____ comme métier ?
 - Il _____ plombier. _____ un excellent plombier.
 - Elle _____ dans quoi ?
 - Elle _____ dans la publicité. Elle _____ photographe.
 - Quelle est la _____ de votre voisin ?
 - Il _____ médecin. _____ le médecin qui a soigné ma fille, le mois dernier. _____ un médecin très compétent et très gentil.
 - Vous _____ ?
 - Oui, je _____ d'enfants handicapés. Je _____ enseignante.
 - Vous _____ dans quoi ?
 - Je _____ dans l'administration. Je _____ employé à la Sécurité sociale.
 - Qu'est-ce qu'il _____ dans la _____ ?
 - Il _____ ouvrier. Il _____ dans une _____ de voitures.
 - Il _____ dans quoi ?
 - Il _____ dans l'informatique. _____ un bon programmeur. _____ le programmeur qui a inventé la logiciel que mon entreprise utilise.
- ### 2
- Devinez la profession de ces personnes et répondez par une phrase complète.
- Elle s'appelle Sabine. Ses horaires sont très irréguliers. Un jour, elle arrive à São Paulo, le lendemain, elle est à New York. Elle parle anglais, ce qui est très important pour accueillir les passagers.
 - Quelle est la profession de Sabine ?

 - Ils s'appellent Guy et Irène. Ils s'intéressent beaucoup aux livres et à la littérature. Maintenant ils sont dans le commerce et ont ouvert un magasin au centre ville.
 - Qu'est-ce qu'ils font dans la vie ?

 - Il s'appelle Roger. Il a toujours aimé la mécanique et les voitures. Il a d'abord été apprenti chez son oncle, puis il est devenu ouvrier dans le garage d'un ami de son père.
 - Qu'est-ce qu'il fait comme métier ?

 - Elle s'appelle Alice. Elle a fait des études de mathématiques, elle a passé un concours et maintenant elle est fonctionnaire. Elle a une quinzaine d'heures de cours par semaine et beaucoup de copies à corriger.
 - Alice travaille dans quoi ?

LA TECHNOLOGIE

la technique → les progrès techniques
 la technologie → les progrès technologiques
 la haute technologie = la technologie de pointe

L'INFORMATIQUE

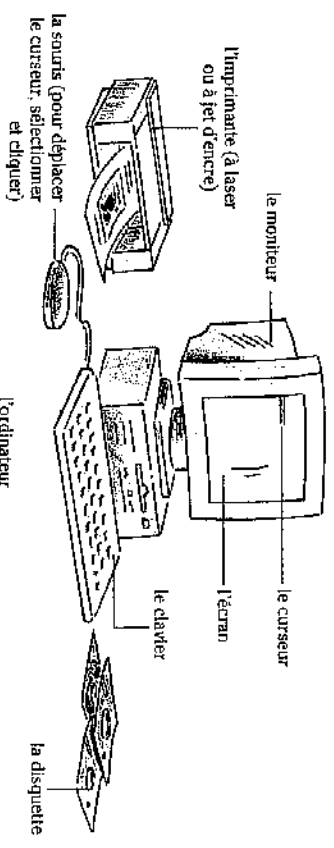

- Le disque dur correspond à la mémoire permanente de l'ordinateur. On utilise le modem pour se connecter aux réseaux. On branche l'ordinateur ≠ on débranche l'ordinateur. On allume l'ordinateur ≠ on éteint l'ordinateur. On introduit (= on met) une disquette dans l'ordinateur. On ouvre un fichier (ou un dossier) ≠ on ferme le fichier. On saisit le texte et on l'enregistre, puis on l'imprime. Par mesure de sécurité, on sauvegarde les documents importants sur disquette (= on les copie sur une disquette).
 - La personne qui travaille dans l'informatique est un informaticien.
 - L'année prochaine, on informatise la bibliothèque (= on installe l'informatique).
- Les employés devront apprendre à se servir des logiciels (= des programmes). Ils pourront saisir, stocker, effacer des données. Si un livre ne se trouve pas à la bibliothèque, ils pourront consulter (= interroger) les banques de données, pour savoir dans quelle bibliothèque il se trouve.
- Ils apprendront aussi le traitement de texte (quand l'ordinateur est utilisé comme une machine à écrire).

1 Vrai ou faux ?

- | | | | | |
|--|--------------------------|------|--------------------------|------|
| 1. J'efface les anciennes données et je saisis les nouvelles. | <input type="checkbox"/> | VRAI | <input type="checkbox"/> | FAUX |
| 2. Le disque dur est une sorte de disquette. | <input type="checkbox"/> | | <input type="checkbox"/> | |
| 3. Stocker des données = imprimer des données. | <input type="checkbox"/> | | <input type="checkbox"/> | |
| 4. Un informaticien travaille dans l'informatique. | <input type="checkbox"/> | | <input type="checkbox"/> | |
| 5. Le curseur se déplace sur l'écran grâce à la souris. | <input type="checkbox"/> | | <input type="checkbox"/> | |
| 6. Le clavier est relié au moniteur par un fil. | <input type="checkbox"/> | | <input type="checkbox"/> | |
| 7. Les technologies de pointe sont des techniques modernes et complexes. | <input type="checkbox"/> | | <input type="checkbox"/> | |
| 8. Le disque dur constitue la mémoire de l'ordinateur. | <input type="checkbox"/> | | <input type="checkbox"/> | |
| 9. Avant d'introduire une disquette, j'éteins l'ordinateur. | <input type="checkbox"/> | | <input type="checkbox"/> | |
| 10. L'impriméur est relié à l'ordinateur. | <input type="checkbox"/> | | <input type="checkbox"/> | |

2 Mettez les phrases suivantes dans un ordre logique en les numérotant de 1 à 7.

- a. Sandra imprime son document.
- b. Sandra débranche l'ordinateur.
- c. Sandra allume l'ordinateur.
- d. Sandra saisit un texte.
- e. Sandra branche l'ordinateur.
- f. Sandra éteint l'ordinateur.
- g. Sandra sauvegarde son document.

3 Complétez les phrases à l'aide des mots suivants:

ordinateur – sauvegarder – informatique – programme – disquette – imprimante – traitement

Victor est écrivain. Il n'aime pas beaucoup les machines, il était contre l'_____ mais il vient quand même d'acheter un _____ un _____ de _____ mais il _____ de texte et une _____ son travail sur _____ et il a tout perdu.

Conclusion : il est toujours contre l'informatique.

LE TÉLÉPHONE

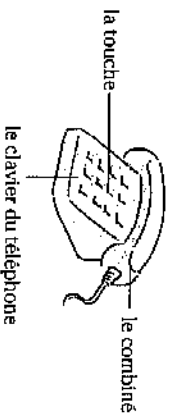

Avec le **téléphone sans fil**, on peut se promener partout dans la maison.

Avec le **téléphone mobile**, on peut appeler et recevoir des appels partout à l'extérieur de la maison.

■ Pour téléphoner



On décroche (le combiné) et on attend la tonalité.

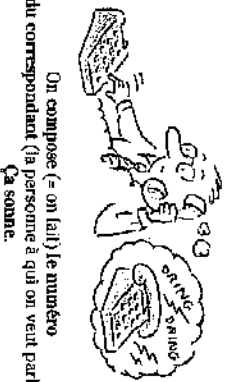

On compose (= on fait) le numéro du correspondant (la personne à qui on veut parler). Ça sonne.



Il n'y a personne, ou ça sonne occupé = la ligne est occupée.



Quelqu'un décroche = quelqu'un répond.



Après la conversation, on raccroche.



- On dit : **téléphoner à quelqu'un = appeler quelqu'un = passer un coup de fil (ou un coup de téléphone)** à quelqu'un, ou au contraire **recevoir (avoir) un coup de fil**.
- Si vous appelez à l'étranger, il faut composer l'**indicatif téléphonique** du pays.
- Si votre téléphone ne marche pas, votre **ligne est en dérangement**.
- Vous cherchez le numéro de quelqu'un :
 - vous appelez les **renseignements** (= le service des renseignements);
 - vous cherchez dans l'**annuaire**, le **boitin**;
 - vous consultez le **minitel** = l'annuaire électronique.
- Pour appeler d'une **cabine téléphonique**, on utilise une **carte de téléphone**.
- Quand vous sortez, vous pouvez mettre en marche votre **répondeur**.
 - « J'ai essayé d'appeler Louise mais elle n'était pas là, je suis tombé sur le répondeur (= j'ai eu le répondeur), j'ai laissé un message, j'espère qu'elle va me rappeler très vite! »
- Pour communiquer vite et par écrit: le **fax = la télécopie**. « Quel est votre **numéro de fax**? » envoyer un fax, **faxer** (un document, une lettre) / recevoir un fax.
- La **facture de téléphone**: plus on téléphone loin et longtemps, plus la facture est élevée (= plus ça coûte cher).

1 Choisissez dans la deuxième liste la ou les bonne(s) réponse(s).

1. Que fait-on avant de composer un numéro ? _____
2. Que fait-on si ça ne répond pas ? _____
3. Que fait-on quand on a écouté des messages sur son répondeur ? _____
4. Que fait-on quand on tombe sur un répondeur ? _____
5. Que fait-on à la fin d'une conversation téléphonique ? _____
6. Que fait-on quand le téléphone sonne ? _____
7. Que fait-on quand ça sonne occupé ? _____

- a. On laisse un message.
- b. On décroche.
- c. On rappelle les personnes.
- d. On raccroche.
- e. On raccroche et on rappelle plus tard.

2 Complétez en employant les expressions ou mots suivants :

rappeler - téléphone - passer un coup de téléphone - appelé - eu un coup de fil - reçu - mis en marche - est tombé - eu un message - laisser son message

Jacques a voulu _____ à Michèle. Mais Michèle n'était pas là et n'avait pas son répondeur. Il n'a donc pas pu _____ à Michèle. Alors il a _____ Michèle un peu plus tard à son bureau. En rentrant à la maison, Michèle a dit à son ami: « J'ai _____ de Jacques, ce matin. Il a _____ de Louise qui est bien arrivée. Il a voulu _____ sur le répondeur. (...) Est-ce que j'ai _____ des appels aujourd'hui ? Oh ! Je _____ tout de suite à Marie, j'ai complètement oublié de le faire ce matin ! »

3 Le téléphone futuriste. Décrivez-le.

1. Il a deux _____.
2. Il a trois _____.
3. Il a quarante _____.
4. Il n'a pas de _____.
5. Il a un _____.

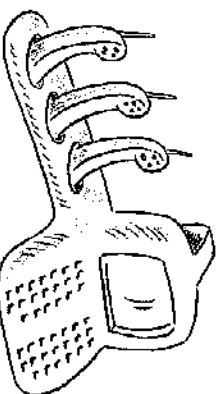

LA HI-FI

Camille et Jérémie vivent ensemble depuis trois jours.

Il y a juste un petit problème : Camille aime la musique classique et Jérémie le rock... Camille a installé, dans le salon, sa chaîne (stéréo) (= sa chaîne hi-fi), qui comprend une platine (disques), un tuner (= la radio), un amplificateur (→ un ampli) et deux enceintes (= deux haut-parleurs).

Et elle a rangé ses disques compacts (= ses CD) sur une belle étagère.

Jérémie, lui, a un vieux tourne-disque (= un électrophone), car il collectionne les vieux disques 33 tours de rock des années 60.

Il a aussi un magnétophone (→ un magnéto) (= un lecteur de cassettes) pour écouter ses cassettes (= ses cassettes audio).

Les deux premiers jours, Camille n'a pas arrêté de monter le son (= mettre plus fort) pour entendre Schubert, et de demander à Jérémie de baisser le son (= mettre moins fort).

Mais ce matin, Jérémie a acheté deux casques : chacun peut maintenant

mettre un disque ou une cassette et régler le volume comme il veut sans déranger l'autre. C'est super de vivre ensemble!

LA TÉLÉVISION, LA VIDÉO ET LA RADIO

Les Martin ont la télé.

Tous les soirs, ils sont devant leur poste = ils sont devant leur écran.

Ils allument la tête (→ quelqu'un appuie sur la touche marche de la télécommande) ≠ ils l'éteignent (→ quelqu'un appuie sur le bouton arrêt) quand ils vont se coucher.

Ils regardent le journal télévisé (= les informations, les infos³), puis ils mettent la chaîne qui propose des émissions de variété ou de sport.

Ils changent de chaîne quand le programme ne leur plaît pas (= ils zappent⁴).

Où bien ils allument le magnétoscope et ils regardent une cassette vidéo. Ils enregistrent tous les matchs à la télé. Robert, le cadet de la famille, préfère les jeux vidéo, mais en ce moment, sa console de jeux est en panne. Étienne, l'aîné, a gagné une caméra vidéo (= un caméscope). Hier soir, il a filmé toute la famille en train de regarder la télé...

• De même : on allume, on écoute, on éteint la radio.

Les radios = les stations de radio, les programmes, les émissions de radio.

Le transistor : petit poste de radio portable.

La chaîne, la télé, la radio, le magnétoscope... sont des appareils.

1 Associez.

- | | |
|-------------------|-------------------------------------|
| 1. Disque | a. Ordinateur |
| 2. Cassette audio | b. Magnétoscope |
| 3. Disquette | c. Platine |
| 4. Cassette vidéo | d. Magnétophone |
| 1. Chaîne stéréo | a. Passer un coup de fil. |
| 2. Télé | b. Consulter une banque de données. |
| 3. Téléphone | c. Écouter de la musique. |
| 4. Ordinateur | d. Regarder un film. |

2 Éliminez l'intrus.

- informatique / disque compact / disquette / disque dur
- télévision / chaîne / station / écran
- console / marche / allumer / mettre
- télévision / téléphone / télécommande / émission
- caméscope / caméra / magnétoscope / magnétophone
- radio / tuner / vidéo / station

3 L'emploi du temps de Christophe. Complétez les phrases suivantes.

Il _____ la radio pour écouter les _____.

Quand il part au travail, il _____ la radio, puis il met en marche son _____.

Quand il arrive au bureau, il allume son _____.

Puis il _____ ses clients.

Parfois, il _____ un fax.

De retour à la maison, il met un _____ ou une _____ et écoute de

la musique pour se détendre.

Après le dîner, il _____ un film à la télé.

Où bien, il met une _____ vidéo dans le _____.

À 11 heures, il éteint les _____ et va se coucher.

INVITER, PROPOSER / ACCEPTER, REFUSER

- ou au contraire :
- Vous voulez un café ?
 - Oui, avec plaisir !
 - Volontiers !
 - Oui, je veux bien.

– Non merci, c'est gentil !

– Merci (avec un geste négatif de la main).

Remarque : Merci ⁺, employé seul et avec un geste négatif, signifie : « non ».

- ou au contraire :
- Qu'est-ce que je vous offre / sers ?
 - Je prendrais volontiers un café.
 - Pour moi, un thé, s'il te plaît.
 - Rien, merci. Ça va comme ça.

- ou au contraire :
- Tu es libre, samedi soir ?
 - Oui, je n'ai rien de prévu.
 - Peut-être, je vais voir.
 - Non, désolé, je suis pris, samedi.
 - Malheureusement, non !
 - C'est dommage, samedi, je ne suis pas libre !

- ou au contraire :
- Si on allait au cinéma, ce soir ?
 - Chouette ! (= chic + !) c'est une bonne idée !
 - Oui, pourquoi pas ?
 - Volontiers, ça me ferait plaisir.
 - Non, ça ne me dit rien !
 - C'est gentil de le proposer, mais ce soir, je ne peux pas.

- ou au contraire :
- Tu sais, il n'y a plus de place pour le concert.
 - Tant pis, ce sera pour la prochaine fois !
 - Ça ne fait rien, on ira une autre fois.
 - Quel dommage !
 - Zut* alors !
 - Que je suis déçue !

- ou au contraire :
- Vous voulez que je vous ramène ?
 - Ah oui, c'est vraiment gentil de votre part !
 - Non merci, ce n'est pas la peine, j'habite juste à côté.

EXERCICES

1 Vous dites :

- Je veux bien.
 - quand vous demandez quelque chose.
 - quand vous acceptez quelque chose.
- Ce n'est pas la peine.
 - quand vous refusez de l'aide.
 - quand l'autre personne est malade.
- Désolé, je suis pris.
 - quand on vous propose un apéritif.
 - quand on vous invite.
- Quel dommage !
 - quand on vous invite.
 - quand vous regrettez quelque chose.

2 Choisissez la bonne réponse.

- Vous prendrez bien un thé.
 - Volontiers !
 - Ça ne fait rien.
- Est-ce que je peux te raccompagner ?
 - Je n'ai rien de prévu.
 - Oui, c'est gentil.
- Tu as envie d'aller au restaurant ?
 - C'est dommage.
 - Pourquoi pas, c'est une bonne idée.
- Finalement, je ne peux pas venir samedi.
 - Ce n'est pas grave.
 - Non merci.

3 Répondez aux questions en utilisant des expressions de la page de gauche.

- Bonjour Marc ! Vous êtes libre, samedi soir ?
– (non) _____
- Salut, Mirielle ! Tu veux prendre un verre ?
– (oui) _____
- Solange, nous allons au cinéma ce soir. Tu veux venir avec nous ?
– (non) _____
- Isabelle, tu as des projets pour dimanche ? Tu veux venir faire une promenade en forêt ?
– (oui) _____
- André, tu es pris, ce soir ?
– (non) _____

4 On accepte ou on refuse ? Classez les expressions suivantes :

| | ACCEPTER | REFUSER |
|-----------------------|----------|---------|
| Volontiers. | | |
| Rien, merci. | | |
| Désolé, je suis pris. | | |
| Ça ne me dit rien. | | |
| Pourquoi pas ? | | |
| Quelle bonne idée ! | | |
| C'est dommage ! | | |
| Avec plaisir ! | | |

LA CONVERSATION TÉLÉPHONIQUE

- Vous téléphonez à Barbara, mais vous tombez sur Julie (= c'est Julie qui répond). Vous dites :
 - Je voudrais parler à Barbara, s'il vous plaît. / Est-ce que je pourrais parler à Barbara, s'il vous plaît ? / Est-ce que Barbara est là, s'il vous plaît ?
- Julie vous répond :
 - Si Barbara est là :
 - Ne quittez pas, je vous la passe.
 - Si Barbara n'est pas là :
 - Je suis désolée... / Désolée... / Je regrette...
- puis : - Elle n'est pas là. / Elle est sortie. / Elle s'est absentée. / Son poste ne répond pas.
 - puis : - Je peux prendre un message ? / Je peux lui transmettre un message ?
 - Si Barbara est déjà au téléphone :
 - Elle est déjà en ligne. / Elle est en communication. / Son poste sonne (est) occupé.
- puis : - Vous patientez un instant ou vous préférez rappeler dans quelques minutes ?
 - Luc Dupré téléphone à André. Il se présente :
 - Allo, bonjour, (c'est) Luc Dupré à l'appareil. Je voudrais parler à André...
 - ou : - Allo, bonjour, je voudrais parler à André, (c'est) de la part de Luc Dupré, ou : - Allo, André ? C'est Luc.
- Vous téléphonez et vous vérifiez que vous êtes au bon numéro :
 - Allo, Christine ?
 - Allo, bonjour, je suis bien chez M. et Mme Leroi ? / Je suis bien au 01 45 87 44 21 ?
 - C'est bien l'Hôtel Concordia ?
- Si vous n'êtes pas au bon numéro, la personne qui répond vous dit :
 - Vous avez fait erreur. / Vous vous êtes trompé de numéro.
- Vous répondez au téléphone, vous demandez son nom à la personne qui appelle :
 - C'est de la part de qui ? / Vous êtes monsieur (madame, mademoiselle)... ?
- Puis vous lui demandez son numéro de téléphone :
 - Je vais prendre / noter votre numéro (de téléphone) / votre téléphone / vos coordonnées... (adresse et / ou numéro de téléphone)
- Puis la personne vous donne son numéro de téléphone :
 - Il (elle) peut me joindre au... / Mon numéro est le... / Je suis au... / Je vous laisse mon téléphone. C'est le...

E X E R C I C E S

- 1 Associez les phrases de même sens.**
1. C'est de la part de qui ?
 2. Elle est en ligne.
 3. Tu peux me passer Camille, s'il te plaît ?
 4. Je vais prendre vos coordonnées.
 5. Camille à l'appareil.
 6. Vous pouvez patienter un instant ?
 7. Ne quittez pas, je vous la passe.
 8. Je regrette, son poste ne répond pas.
- a. Elle est là, je l'appelle.
 - b. Elle n'est pas encore dans son bureau.
 - c. C'est Camille.
 - d. Une minute, s'il vous plaît.
 - e. Elle est déjà au téléphone.
 - f. Vous êtes madame ?
 - g. Je vais noter votre numéro.
 - h. Est-ce que Camille est là ?

- 2 Cochez les deux réponses possibles.**
1. Je vais prendre vos coordonnées.
 - a. - D'accord, mon numéro est le 01 45 87 50 00.
 - b. - Vous avez fait erreur.
 - c. - Bien sûr, je suis au 01 45 87 50 00.
 2. Je voudrais parler à Solène, s'il te plaît.
 - a. - Ne quitte pas, elle est sortie.
 - b. - Je te la passe.
 - c. - Une minute, elle arrive, elle est en ligne.
 3. Tu peux prendre un message pour lui ?
 - a. - Bien sûr.
 - b. - Oui, je te le passe.
 - c. - Oui, une minute, s'il te plaît, je prends un crayon pour noter.
 4. Je suis bien chez Pierre Pahn ?
 - a. - Non, pas du tout, monsieur.
 - b. - Non, il est absent.
 - c. - Oui, vous voulez lui parler ?
 5. Est-ce que Christian est là, s'il vous plaît ?
 - a. - Je regrette, je vous le passe.
 - b. - C'est de la part de qui ?
 - c. - Oui, ne quittez pas.
 6. Allo, Laurent ?
 - a. - Oui, c'est moi.
 - b. - Oui, je te le passe.
 - c. - Non, ce n'est pas Laurent mais je vous le passe, ne quittez pas.

- 3 Une annonce et un message sur répondeur. Complétez avec les mots suivants : /appareil - coordonnées - Bonjour - Malheureusement - bien - pris - absents - rappellerons - dommage - message**
1. Vous êtes _____, mais laissez-nous votre _____ et vous _____ chez Hélène et Eric Foster. Nous sommes _____ après le signal sonore. Nous vous _____ Merci. À très bientôt.
 2. Bonjour Hélène, bonjour Eric, Martin à _____, Merci pour l'invitation. _____, je suis _____ samedi soir. C'est _____ ! Je vous rappelle un peu plus tard. Je vous embrasse.

LES ACTES DE PAROLE

- On parle (à quelqu'un) (de quelque chose):
J'ai parlé de mon projet à Claire = J'ai parlé à Claire de mon projet.
- On parle, on discute (avec quelqu'un) (de quelque chose)
= on a une conversation, une discussion avec quelqu'un, sur quelque chose.
- Vendredi, Agathe et Paul ont passé la soirée à discuter. / Vendredi, Agathe a passé la soirée à discuter avec Paul.
- Ils ont eu une grande conversation sur l'enseignement du français. Ça a été le seul sujet de conversation de la soirée.
- Pendant que Paul parlait, Agathe se taisait (= ne parlait pas) et écoutait.
- On a un entretien dans un contexte plutôt professionnel.
- La semaine dernière, François a eu un entretien avec le directeur du personnel, pour un emploi.
- On bavarde (avec quelqu'un) → on ne dit rien de très important.
- Hier, Sophie m'a appelé, on a bavardé une heure au téléphone. / Hier, j'ai bavardé une heure au téléphone avec Sophie.
- On raconte une histoire à un enfant pour l'aider à s'endormir.
- Marie demande quelque chose à Léo = Marie pose une question à Léo.
Léo répond à Marie, Léo répond à la question de Marie.
Si Marie ne comprend pas la réponse de Léo, elle lui demande une explication.
Léo explique à Marie ce qu'elle n'a pas compris = il lui donne / apporte une explication.
- Hier, Ève est allée se promener avec David.
Si elle dit à son mari qu'elle est allée se promener avec David, elle dit la vérité à son mari.
Si elle dit à son mari qu'elle est allée au travail, elle ment à son mari.
- Ce matin, Aline a pris rendez-vous chez son médecin. Elle a rendez-vous vendredi.
- Ce que l'on dit quand on n'a pas bien entendu:
- Pardon ? Comment ?
- Excusez-moi, je n'ai pas compris, vous pouvez répéter ?
- Ce que l'on dit quand on est étonné:
- Vous plaisantez ? Tu plaisantes ?
- Non ! C'est pas possible ! C'est pas vrai !

1 Entourez l'expression qui convient

- Sophie parle sur le temps qu'il fait avec le temps qu'il fait du temps qu'il fait.
- Paul et Marlène ont une conversation du temps qu'il fait sur le temps qu'il fait à Antoine.
- Jeanne répond sur la question du professeur à la question du professeur sur le professeur.
- Gaspard bavarde avec le temps qu'il fait à Margot avec Margot.

2 Associez.

- Fabien sait très bien raconter a. un ami.
- Christophe voudrait prendre b. erreur.
- Vous avez dû faire c. rendez-vous.
- Valérie aimerait poser d. des histoires.
- Jacqueline voudrait en discuter avec e. une question.

3 Complétez les phrases.

- Marie voudrait savoir pourquoi Alexandra pleure.
→ Elle _____ à Alexandra pourquoi elle pleure.
- Alexandra ne veut pas dire à Marie pourquoi elle pleure. Donc, elle invente une histoire.
→ Elle _____ à Marie.
- Ce soir, Lydie va à une fête. Elle veut absolument se faire couper les cheveux.
→ Heureusement, elle _____ chez le coiffeur.
- Élisa n'a pas compris l'exercice, mais Alexandre l'a compris.
→ Alexandre peut _____ l'exercice à Élisa.
- Dans les discussions, Maxime parle sans arrêt et les autres ne peuvent rien dire.
→ Maxime ne sait pas _____ les autres; il ne sait pas non plus _____.

4 Dans les phrases suivantes, proposez deux solutions.

- Est-ce que tu veux un café ? - Oh oui, _____ ?
- Je lui dirai de vous rappeler. - Est-ce qu'elle a _____ ?
_____ ?
- Demain, je vais à Caen. - _____ ? où est-ce que vous partez ?
- _____ ? où est-ce que vous partez ?
- J'ai eu une longue _____ politique avec Max.
_____ politique avec Max.

POUR ALLER PLUS LOIN

■ Une réunion dans une société qui a des problèmes



C'est Lucie qui parle : elle a la parole.
Mais Léa lève la main :
elle voudrait intervenir.
= elle voudrait prendre la parole
= elle demande la parole.



Claude, qui anime la réunion,
donne la parole à Léa.



Marc prend la parole pendant que Léa
parle : Marc interromp Léa
= il lui coupe la parole.

À la fin de la réunion, Claude prononce un beau discours et puis il y a un débat. Lors du débat, chacun développe, expose ses arguments, ses raisons, ses idées...

■ Donner (= exprimer) son opinion

CLAUDE : Dis-moi, Léa, je voudrais connaître (= avoir) ton point de vue (= ton opinion = ton avis) sur cette question. / Quel est ton point de vue... sur cette question ?

LÉA : Notre problème, c'est que nous ne faisons pas suffisamment de bénéfices, c'est bien cela ? (= n'est-ce pas ?)

CLAUDE : Oui, c'est bien ça.

LÉA : Je crois que (= je pense que) nous devons vendre plus cher, non ? (= vous n'êtes pas d'accord ? = vous ne croyez pas ?)

MARC : Oui, c'est vrai, in as raison (= je suis d'accord avec toi = je suis de ton avis).

LUCIE : Ah, non ! C'est faux, vous avez tort (= je ne suis pas d'accord avec vous = je ne suis pas de votre avis), on ne peut pas augmenter les prix, ce serait de la folie !

CLAUDE : Donc, d'après toi (= pour toi = à ton avis = selon toi) que faut-il décider ?

LUCIE : Il me semble (= j'ai l'impression = j'ai le sentiment) que si nous augmentons les prix, nous vendrons beaucoup moins. En fait, j'en ai même la certitude (= j'en suis sûre). Vous ne pensez pas (= vous ne croyez pas) qu'il faudrait plutôt diminuer nos dépenses ?

1 Vrai ou faux ?

- | | | | | |
|---|--------------------------|------|--------------------------|------|
| 1. On peut couper la parole à quelqu'un au téléphone. | <input type="checkbox"/> | VRAI | <input type="checkbox"/> | FAUX |
| 2. Pour donner la parole à Claude, dans une réunion, on dit : « Je vous passe Claude. » | <input type="checkbox"/> | | <input type="checkbox"/> | |
| 3. Quels sont vos arguments ? = Pourquoi dites-vous cela ? Quelles sont vos raisons ? | <input type="checkbox"/> | | <input type="checkbox"/> | |
| 4. J'ai l'impression qu'il va pleuvoir, non ? = Vous ne pensez pas qu'il va pleuvoir ? | <input type="checkbox"/> | | <input type="checkbox"/> | |
| 5. Je voudrais avoir votre avis sur cette question. = Je suis d'accord avec vous. | <input type="checkbox"/> | | <input type="checkbox"/> | |

2 Barrez les termes en italique qui ne conviennent pas.

Exemple : ~~savoir~~, avoir, ~~savoir~~, être raison

- d'avant, d'après, selon, pour, par vous
- reprenoir, parler, donner, discuter, couper, dire, découper, prendre la parole
- poser, déposer, demander, questionner une question
- avoir, faire, prendre, poser rendez-vous
- vouloir, avoir, être, savoir tout

3 Lisez les petits dialogues, puis répondez aux questions.

- Cet élève travaille très bien.
- Oui, cet élève a de très bons résultats.
→ Est-ce qu'ils sont d'accord ?
2. Le directeur : Cet élève a de très...
M. Vanot : Oui, mais il peut faire encore mieux.
→ Que fait M. Vanot ?

- Mme Arnout : Si vous plaît, je voudrais dire quelque chose.
Le directeur : Je propose d'écouter Mme Arnout qui va nous donner son avis.
→ Que fait Mme Arnout ?
→ Que fait le directeur ?

- M. Guillot : Il me semble que c'est peut-être mieux de dire non. Vous ne croyez pas ?
→ Est-ce que M. Guillot en est vraiment sûr ?

E X E R C I C E S

LE CARACTÈRE ET LA PERSONNALITÉ

LES FORMULES ESSENTIELLES

- être + adjectif qualificatif
Il est patient, courageux, gentil...
Elle est intelligente, cultivée, romantique...
Il est nerveux, distrait comme tout = très nerveux; très distrait.*

- être d'un(e) + nom (+ adjectif)
Elle est d'une méchanceté extraordinaire.
Il est d'une grande timidité.
Elle est d'une bêtise !

- c'est quelque'un de + adjectif
C'est quelqu'un de maladroit, de paresseux, de dur...

- avoir + nom
Il a de la patience, beaucoup de patience.
Elle a le sens de l'humour. Elle n'a aucun sens de l'humour.
Il a une forte personnalité.
Elle a bon ± mauvais caractère.

- manquer de + nom
Il manque de calme (= il n'est pas assez calme).

Remarque: Importance de la forme négative en français. Beaucoup de Français préfèrent utiliser la forme négative:
 « Il n'est pas prudent (du tout). » = Il est imprudent. "
 « Elle n'est pas (très) sympa. » < Elle n'est vraiment pas sympa. » < Elle est antipathique. "
 « Il n'est pas idiot (du tout). » = Il est intelligent. "

Les adjectifs emphatiques

Les adjectifs emphatiques sont caractéristiques de la langue orale et familière:
 Albert est... fabuleux, merveilleux, exceptionnel, fantastique, extraordinaire, formidable, génial*, super*...
 C'est un homme exceptionnel = c'est un type* génial*.
 Remarque: On ne dit pas: Il est très merveilleux, mais il est vraiment merveilleux.

EXERCICES

1 Entourez la bonne réponse.

- Il est de patient patient patience .
- Elles ont du bon caractère le bon caractère bon caractère .
- Elle est merveille merveilleuse de merveilleux .
- C'est quelqu'un d'intelligent intelligent intelligence .
- Elle manque de douceur la douceur douceur .
- Il n'a pas sens de l'humour de l'humour le sens de l'humour .
- Elle est d'une grande généreuse généreuse générosité .

2 Complétez le tableau avec les expressions ci-dessous:

Il est fantasque / elle est d'une méchanceté incroyable / elle a bon caractère / ils manquent de patience / elle est vraiment chouette / il n'est pas gentil du tout / il est vraiment antipathique / elle est assez cultivée / c'est quelqu'un de paresseux / ils sont aimables / c'est quelqu'un de très dur / il est très intelligent

| très négatif | négatif | positif | très positif |
|--------------|---------|---------|--------------|
| | | | |
| | | | |
| | | | |

3 Complétez par l'adjectif approprié.

- Il a du courage, il est _____.
- Elle est très _____ elle est d'une grande timidité.
- Ils sont très _____ ils ont beaucoup de gentillesse.
- Elle est d'une grande méchanceté, elle est vraiment _____.
- Il a beaucoup de douceur, il est très _____.

4 Vrai ou faux ?

- Elle manque de patience = elle est impatiente. VRAI FAUX
- Ils ont bon caractère = ils ont une forte personnalité.
- Elle n'est pas honnête du tout = elle est d'une honnêteté !
- C'est quelqu'un de nerveux = il manque vraiment de calme.
- Il est super = il est merveilleux !
- Elle a le sens de l'humour = elle manque vraiment d'humour.

QUELQUES PORTRAITS

- Sylvie est assez **timide** et peu **bavarde** : elle n'aime pas parler. C'est une personne réservée et **discrète** : on ne l'entend pas. Certains pensent qu'elle est **froide**, et pourtant elle peut être **chaleureuse** et **drôle** : elle a le sens de l'humour. **Optimiste**, elle voit généralement le bon côté des choses. En fait, c'est quelqu'un de très **chouette**.*
- Je déteste Raymond. Il ne pense qu'à lui-même, il est d'un immense **égoïsme**. Je lui trouve **tous les défauts** : il est **bête** (il n'est vraiment pas **intelligent**) et **indiscret** (il a essayé de lire mon courrier personnel). En plus, il n'accepte pas les opinions des autres, il n'est vraiment pas **tolérant**. Pour finir, c'est quelqu'un d'assez **hypocrite**, il ne parle pas **franchement**.

• Michel, en revanche, a beaucoup de qualités. C'est un homme d'une grande **sensibilité** : il est facilement **touché** par les émotions des autres. Il est connu pour sa **générosité**, car il donne facilement son temps et son argent. Il est très ouvert, il s'intéresse à tout. Je le trouve vraiment très **sympa*** (pour moi il est vraiment très sympa). Pourtant, il est souvent **maladroit** par **nervosité** – il a cassé deux verres chez moi l'autre soir !

• Xavier a toujours été **sérieux** et **travailleur**. **Dynamique** et **ambitieux**, il a fait une carrière brillante. Certains le trouvent **agressif** (quand il parle violemment), d'autres le trouvent simplement **autoritaire** (parce qu'il aime commander). Pour moi, il est plutôt **ennuyeux** (ce qu'il dit ne m'intéresse pas) et **superficiel** (il manque de profondeur).

• Florence est une personne calme et équilibrée – elle parle avec **douceur**, et ses mots et ses gestes sont mesurés. Elle est peut-être trop **modeste**, car elle ne montre pas toutes ses **qualités**. Je la trouve **intéressante** et **profonde** : elle parle toujours de sujets variés, et j'apprends beaucoup avec elle. Enfin, elle est très **indépendante**, elle n'a pas besoin des autres pour vivre.

■ Quelques comparaisons

- être bon comme le pain
- être sérieux comme un pape
- être ennuyeux comme la pluie
- être bête comme ses pieds
- être haward comme une pie

E X E R C I C E S

1 Associez les éléments des deux colonnes.

- | | |
|--------------|---------------|
| 1. sérieux | a. casser |
| 2. timide | b. attendre |
| 3. maladroit | c. donner |
| 4. patient | d. rougir |
| 5. généreux | e. parler |
| 6. baward | f. agir |
| 7. dynamique | h. travailler |

2 Éliminez l'intrus.

1. Il n'est pas sérieux du tout. / Il est sérieux comme un pape. / Il n'est pas drôle. / Il est d'un sérieux !
2. Elle est d'une intelligence ! / Elle n'est pas bête du tout. / Elle est bête comme ses pieds. / Elle est très intelligente.
3. Elle est bavarde comme tout. / Elle est ennuyeuse comme la pluie. / Elle est bavarde comme une pie. / Elle n'arrête pas de parler.
4. Il n'est vraiment pas intéressant. / Il est très intéressant. / Il est ennuyeux comme la pluie. / Il est d'un ennui !
5. Il est bon comme le pain. / Il est d'une grande bonté. / C'est quelqu'un de très bon. / Il manque de bonté.

3 Qui êtes-vous ? La parole est à vous.

Vous pouvez répondre librement aux questions en utilisant le vocabulaire de la page d'encre.

- Est-ce que vous aimez beaucoup parler ?
- Est-ce que vous voyez généralement le bon côté des choses ?
- Est-ce que vous cassez souvent des objets ?
- Est-ce que vous êtes facilement touché par les émotions des autres ?
- Est-ce que vous acceptez l'opinion des autres ?
- Est-ce que vous restez calme, en général ?

L'ARGENT - LA BANQUE

LA MONNAIE

En France, la monnaie s'appelle

le franc. On peut préciser le « franc

français » car il existe aussi un franc

belge, un franc suisse, un franc CFA.

Le franc se divise en centimes :

1 franc = 100 centimes.

Abréviations : F = franc(s),

FF = franc(s) français.

Il existe :

- des pièces de 20, 10, 5, 2, 1 franc(s), et de 50, 20, 10, 5 centimes,

- des billets de 20 F, 50 F, 100 F, 200 F, 500 F.

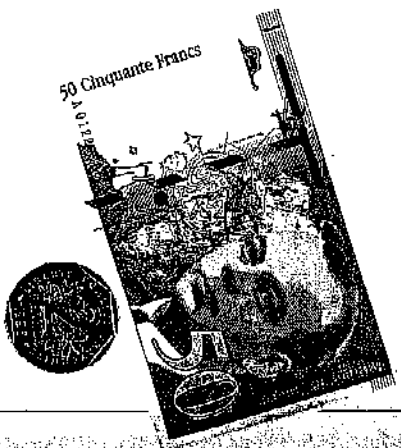

LES DIFFÉRENTS MODES DE PAIEMENT / DE RÈGLEMENT

« Vous réglez comment? / Vous payez comment? »

Il existe en France trois manières de payer :

■ en espèces, en (argent) liquide = avec des pièces et des billets

On met l'argent dans un porte-monnaie ou dans un portefeuille.

• Vous achetez un livre qui coûte 79 F.

Vous avez exactement 79 F = vous avez l'appoint (= vous avez la monnaie).

→ vous donnez exactement 79 F = vous faites l'appoint.

Vous n'avez pas l'appoint et vous donnez un billet de 100 F.

→ la caissière doit vous rendre la monnaie : 21 F.

Attention : ne confondez pas avoir de la monnaie (= avoir des pièces et des billets de faible valeur) et avoir de l'argent (= avoir une certaine somme, qui peut être importante).

→ On peut avoir de l'argent, mais ne pas avoir de monnaie pour prendre un café à une machine automatique, ou, au contraire, avoir de la monnaie, mais pas d'argent pour payer son loyer...

• Vous avez besoin d'une pièce de 2 F et vous avez 10 F :

→ vous devez faire de la monnaie (ici, plus exactement : faire la monnaie de 10 F).

→ vous demandez à quelqu'un : « Est-ce que vous avez la monnaie de 10 F, s'il vous plaît? »

E X E R C I C E S

1 Faites l'appoint.

Ça coûte 57 F 20.

Vous donnez un billet de 50 francs, une pièce de 5 francs, une pièce de 2 francs, une pièce de 20 centimes.

1. Ça coûte 168 F 30.

Vous donnez

2. Ça coûte 39 F 80.

Vous donnez

3. Ça coûte 308 F 55.

Vous donnez

2 Rendez la monnaie.

Ça coûte 27 F 10. On vous donne un billet de 50 F.

Vous rendez par exemple deux pièces de 20 centimes, une pièce de 50 centimes, une pièce de 5 francs et un billet de 20 francs.

1. Ça coûte 16 F 25. On vous donne une pièce de 20 F.

Vous rendez

2. Ça coûte 14 F 40. On vous donne un billet de 200 F.

Vous rendez

3. Ça coûte 373 F 15. On vous donne un billet de 500 F.

Vous rendez

3 Vrai ou faux ?

- Si vous avez l'appoint, le commerçant vous rend la monnaie.
- Il y a 100 francs dans un centime.
- On met les pièces dans un porte-monnaie.
- Si vous ne payez pas en liquide, vous payez en espèces.
- Si vous avez de l'argent, vous avez de la monnaie.
- Vous avez une pièce de 20 F et vous avez besoin d'une pièce de 2 F : vous allez faire de la monnaie.
- Vous avez réglé la note = vous avez payé la note.
- Si vous faites l'appoint, vous réglez nécessairement en espèces.

| | VRAI | FAUX |
|----|--------------------------|--------------------------|
| 1. | <input type="checkbox"/> | <input type="checkbox"/> |
| 2. | <input type="checkbox"/> | <input type="checkbox"/> |
| 3. | <input type="checkbox"/> | <input type="checkbox"/> |
| 4. | <input type="checkbox"/> | <input type="checkbox"/> |
| 5. | <input type="checkbox"/> | <input type="checkbox"/> |
| 6. | <input type="checkbox"/> | <input type="checkbox"/> |
| 7. | <input type="checkbox"/> | <input type="checkbox"/> |
| 8. | <input type="checkbox"/> | <input type="checkbox"/> |

EXERCICES

■ par chèque

On peut payer par chèque = faire un chèque: on remplit le chèque, puis on le signe.

• Comment remplir un chèque ?

ordre (nom de la personne ou de l'établissement qui reçoit le chèque)
 (→ libeller un chèque à l'ordre de Mire XXX)

montant en toutes lettres

montant en chiffres

nom et adresse de l'agence bancaire

identité bancaire de la personne qui possède le chèque

signature

lieu (nom de la ville) et date

Remarque: Dans beaucoup de magasins, on ne remplit plus les chèques, c'est une machine qui le fait, mais on doit les signer.

■ par carte bleue (carte bancaire, carte de crédit)

Pour payer par carte, il faut connaître son code secret: un numéro à 4 chiffres.

Avec la carte bleue, on peut aussi retirer = prendre = sortir de l'argent aux distributeurs automatiques. Voici ce que vous dit l'appareil:

1. introduisez votre carte
2. composez (ou: tapez) votre code secret, puis validez
3. choisissez votre montant
4. veuillez patienter
5. vous pouvez retirer votre carte
6. n'oubliez pas vos billets
7. merci de votre visite

1 Remplissez les chèques.

Vous faites un chèque au restaurant « L'Assiette gourmande » à Lille, le 27 janvier 97. Vous en avez pour 395 F.

Vous achetez du fromage à la « Fromagerie Ganot » à Marseille le 3 février 97. Vous en avez pour 115 F 75.

2 Complétez les dialogues avec les mots suivants:

appoint - code - espèces - carte - comment - combien - monnaie

1. - Je vous dois combien ?

- 198 F 30, madame, s'il vous plaît. Vous réglez _____ ?

- Par _____ Voilà.

- Vous pouvez taper votre _____ (..) Merci, madame.

2. - Ça fait _____ ?

- 111 F 10, monsieur. Vous réglez comment ?

- En _____ Tenez.

- Vous n'auriez pas _____ par hasard, je n'ai plus du tout de _____
 - Si, vous avez de la chance.

VOUS ARRIVEZ EN FRANCE

- Vous allez à la banque ou à un bureau de change et vous changez de l'argent ou des chèques de voyage.
- **Au guichet, l'employé de banque** vous demande de remplir un formulaire, puis vous allez à la caisse recevoir votre argent.
- **Quelques devises étrangères:**
le dollar (USA) - le mark (Allemagne) - la livre (GB) - la peseta (Espagne) - la lire (Italie) - le rouble (Russie) - le yen (Japon)...

VOUS VOUS INSTALLEZ EN FRANCE

- Vous ouvrez un **compte courant** à la banque, ou à la Poste (CCP = compte courant postal). Vous pouvez demander un **carton de chèques** (un chéquier) et une **carte de crédit**.
- Vous recevez régulièrement de la banque un **relevé de compte** qui indique toutes vos opérations bancaires et qui vous permet de **faire vos comptes** (de savoir combien vous avez sur votre compte).
- Si vous avez « trop » d'argent, vous pouvez **épargner, économiser, mettre de l'argent de côté**, vous pouvez ouvrir un **compte épargne**. Pour transférer de l'argent d'un compte sur un autre compte, vous faites un **virement bancaire**, vous **viriez** une certaine somme sur un compte.
→ On reçoit parfois son salaire sous forme de virement.
- Si, au contraire, vous dépensez plus d'argent que ce que vous possédez sur votre compte, vous êtes à **déouvert**: votre compte est **débiteur**, votre **solde** est négatif. Si vous faites un chèque et qu'il n'y a pas d'argent sur votre compte, vous faites un **chèque sans provision**.
- Quand on fait un gros achat, on ne dispose pas nécessairement de la somme totale pour **payer comptant** (= payer la somme totale immédiatement).
→ Soit on achète à **crédit** (= on paie en plusieurs fois), une voiture, par exemple.
→ Soit on **emprunte** de l'argent à la banque (= on fait un **emprunt** à la banque) pour acheter une maison, par exemple.
Ensuite, on **rembourse** son emprunt et on paie des **intérêts** (→ on rembourse plus que la somme empruntée).
Quand on épargne de l'argent sur un compte épargne, on **touché**, on reçoit des intérêts.
- Si vous empruntez de l'argent à quelqu'un, vous avez des **dettes**, vous devez de l'argent à quelqu'un.

1 Mots croisés à propos des devises.

Horizontalement

- On l'utilise à Rome. 2. On l'utilise à Paris. 3. Métal jaune et précieux qui sert de référence pour établir la valeur des monnaies.
- On l'utilise à Londres. 5. On l'utilise à Madrid.

Verticalement

- On l'utilise à Moscou. b. On l'utilise à Washington, mais aussi un peu partout dans le monde. c. Il en faut 100 pour faire un franc.
- On l'utilise à Tokyo. e. On l'utilise à Berlin.

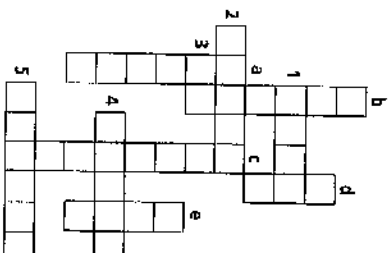

2 Choisissez l'expression qui convient.

- Mon compte est débiteur. 2. Je paie en plusieurs fois.
a. découvert. a. en crédit.
Je suis b. sur découvert. Je paie b. à crédit.
c. à découvert. c. par crédit.

3. Je paie immédiatement la somme totale.

- contant. 4. Vous n'avez ni argent liquide ni carte bleue, heureusement, vous pouvez
Je paie b. à comptant. a. faire un chèque.
c. comptant. b. écrire un chèque.
c. mettre un chèque.

3 Que faites-vous dans les situations suivantes ?

- Vous êtes en France, vous avez des lires italiennes et vous avez besoin de francs.
- Vous avez des problèmes d'argent, mais un ami vous propose de vous aider.
- Vous achetez un ordinateur : vous n'avez que la moitié de la somme, mais le marchand vous propose de payer en cinq fois.
- Vous ne dépensez pas tout votre salaire et vous voulez, dans deux ans, acheter une voiture.
- Vous devez de l'argent à une amie. Vous n'avez plus de problèmes d'argent depuis que vous avez trouvé un travail.

QUELQUES EXPRESSIONS ET LEURS CONTRAIRES

| | | |
|-----------------------------|---|---|
| retirer, sortir de l'argent | ≠ | verser, mettre de l'argent sur son compte, alimenter, approvisionner son compte |
| | | - verser des espèces |
| | | - déposer, encaisser un (des) chèque(s) |
| un compte débiteur | ≠ | un compte créditeur |
| emprunter | ≠ | prêter |
| dépenser | ≠ | économiser, épargner |
| les dépenses | ≠ | les revenus, les rentrées d'argent |

Les revenus et les dépenses constituent le budget. → Le budget familial, un petit, un gros budget...

L'ARGENT QUE L'ON GAGNE / QUE L'ON REÇOIT / QUE L'ON PERÇOIT

- Le revenu** → le terme général (un revenu mensuel de 8000 F)
(on paie à l'État des impôts sur le revenu)
- le salaire** → quand on est payé par un employeur
- les honoraires** → quand on travaille à son compte
- les bénéfices** → un commerçant, une société font des bénéfices
(→ partager des bénéfices)
- ... et enfin, l'argent de poche, quand on est trop jeune pour gagner de l'argent.

L'HOMME ET L'ARGENT...

- Quand on a beaucoup d'argent, on est **riche, fortuné**, on « **roule sur l'or** ».
 - Quand on a assez d'argent pour vivre facilement, mais qu'on ne roule pas sur l'or, on est **aisé**.
 - Quand on gagne peu d'argent, on a des **revenus modestes**, on a de **petits moyens**.
- « Je n'ai pas les moyens de partir en vacances » → avoir les moyens de...
- Quand on n'a pas d'argent, on est **pauvre, fauché** , on n'a pas un sou.
 - Quand on aime dépenser l'argent, on est **dépensier** (être).
 - Quand on achète des choses inutiles, on **jette l'argent par les fenêtres**.
 - Quand on ne veut pas dépenser son argent et qu'on passe son temps à compter, on est **avare, près de ses sous, radin**.
 - Quand on dépense facilement pour les autres, on est **généreux**:
« Quand on aime, on ne compte pas »

EXERCICES

1 Complétez les phrases à l'aide des groupes de mots suivants :

par les fenêtres - au distributeur automatique - dans son porte-monnaie - sur un compte courant - par carte bleue

1. On verse de l'argent _____
2. On paie _____
3. On met ses pièces et ses billets _____
4. On retire de l'argent _____
5. On jette l'argent _____

2 Complétez les phrases à l'aide des mots suivants :

carte - chèque - code - francs - compte

roule - perçoit - dépose - dépense - rembourse

1. Composez votre _____ secret.
2. J'ai ouvert un _____ à la banque.
3. Ça fait douze _____ cinquante.
4. Je peux vous faire un _____ ?
5. Introduisez votre _____
6. Il _____ un chèque au guichet.
7. Elle _____ ses dettes.
8. Un avocat _____ des honoraires.
9. Il _____ son argent de poche.
10. Elle _____ sur l'or.

3 Associez.

1. Elle achète sans arrêt des vêtements très chers qu'elle ne porte jamais.
 2. Quand ils ont un peu d'argent, ils le dépensent très vite et très facilement.
 3. Elle aime beaucoup offrir des cadeaux à ses amis et les inviter au restaurant.
 4. Un groupe d'amis organise un grand dîner pour fêter les vacances. Laura propose d'apporter une demi-baguette de pain.
 5. Elle vient d'une famille très riche et elle gagne des fortunes.
 6. Ils n'ont pas de problèmes d'argent; ils peuvent partir en vacances sans compter.
 7. Ils sont tous les deux ouvriers. Ils arrivent à vivre mais sont obligés de faire attention à l'argent.
- a. Elle est très généreuse.
b. Elle roule sur l'or.
c. Ils sont aisés.
d. Ils n'ont pas les moyens de partir en vacances tous les ans.
e. Elle jette l'argent par les fenêtres.
f. Ils sont dépensiers.
g. Elle est près de ses sous.

1. _____
2. _____
3. _____
4. _____
5. _____
6. _____
7. _____

Dans la plupart des cas, il existe le nom du commerçant (au masculin et au féminin) et le nom du commerce. La langue courante privilégie l'un ou l'autre. (Le nom du commerce est ici en italique.)

COMMERCES ALIMENTAIRES : QUI VEND QUOI ?

| | |
|--|---|
| Le boucher (-ère) <i>la boucherie</i> | De la viande de bœuf (un bifteck, un rosbif, une entrecôte, un steak haché), d'agneau (une côtelette, un gigot), de veau (un rôti, une escalope), de porc (un rôti, une côtelette). |
| Le charcutier (-ère) <i>la charcuterie</i> | De la viande de porc (du saucisson, du pâté, de la saucisse, du jambon cuit, cru ou fumé, du lard fumé). |
| Le boulanger (-ère) <i>la boulangerie</i> | Du pain (une baguette, un pain de campagne), des viennoiseries (un croissant, un pain au chocolat, une brioche...). |
| Le pâtissier (-ère) <i>la pâtisserie</i> | Un gâteau, une tarte, une quiche, une glace, des bonbons... |
| Le poissonnier (-ère) <i>la poissonnerie</i> | Du poisson (la truite, le saumon, le thon), des fruits de mer (des crevettes, du homard, du crabe, des coquillages comme les moules, les huîtres...). |
| Le fromager <i>la fromagerie</i> | 365 sortes de bons fromages ! (le camembert, le brie, le roquefort, le cantal, le fromage de chèvre...), du lait, de la crème... |
| L'épicier (-ère) <i>l'épicerie</i> | Les mêmes produits qu'au supermarché, mais dans un magasin plus petit et avec un service souvent plus personnalisé. |
| Le marchand de fruits et de légumes | Des fruits et des légumes ! (voir chapitre 8)... et aussi des fines herbes (basilic, persil, estragon, ciboulette, menthe...). |
| Le marchand de vin | Du vin blanc, rouge, rosé (bordeaux, bourgogne, alsace, côtes du Rhône, etc.). Des apéritifs (pastis, whisky, gin, vodka, muscat, porto), des digestifs (cognac, armagnac, Grand Marnier, Cointreau, calvados). |

1 Entourez la bonne réponse.

1. Je vais à la librairie à l'épicerie pour acheter du lait et du jus d'orange.
2. J'achète du saucisson chez le charcutier le boulanger.
3. La pâtisserie boulangerie vend du bon pain de campagne.
4. On peut acheter des cravates des crevettes chez le poissonnier.
5. Il demande trois côtelettes d'agneau au charcutier au boucher.
6. Il achète une broche une brioche à la boulangerie.
7. Nous trouvons des escalopes chez le boucher le poissonnier.

2 Corrigez les erreurs dans les phrases suivantes.

1. L'épicier vend seulement des épices. _____
2. Le poissonnier vend du poisson. _____
3. Le pâtissier vend du pâté. _____
4. Le fromager vend seulement du fromage de vache. _____
5. Le charcutier vend des champignons. _____
6. Le poissonnier vend des fruits. _____
7. Le marchand de vin vend du raisin. _____
8. Le boucher vend des bonbons. _____

3 Éliminez l'intrus.

1. poulet / canard / porc / dinde
2. pain / croissant / brioche / pain au chocolat
3. Bordeaux / Bretagne / Bourgogne / Alsace
4. crabe / truite / saumon / thon
5. tarte / glace / gâteau / baguette
6. beurre / camembert / brie / roquefort
7. saucisson / jambon / pâte / pâtisserie
8. bleu / blanc / rouge / rosé
9. épicer / épice / épicière / épicerie

AUTRES COMMERCES

- Le pharmacien (ienne)** Des médicaments (certains en vente libre, d'autres vendus « sur ordonnance » du médecin), du matériel médical, des produits de beauté...
- Le libraire la librairie** Des livres (d'art, de photo, de cuisine, de littérature...), des livres scolaires, des livres de poche, des livres pour enfants, des dictionnaires, des guides touristiques, des revues littéraires...
- La papeterie** Des cahiers, des enveloppes, du papier à lettres, des stylos, des dossiers, des classeurs, de la colle...
- Le marchand de journaux** Des journaux (quotidiens), des magazines (hebdomadaires ou mensuels), des revues...
- Le fleuriste** Des fleurs fraîches, sèches ou artificielles, des plantes vertes...
- Le coiffeur (-euse)** Pour se faire couper les cheveux, se faire coiffer ou teindre (= colorer), se faire faire une permanente, un brushing...
- La parfumerie** Du parfum, une eau de toilette, un produit de beauté, du maquillage...
- Le bijoutier (ière) la bijouterie** Des bijoux (un bracelet, une bague, une boucle d'oreille, une chaîne, un collier...), des montres...
- Le teinturier (-ière) la teinturerie / le pressing** Pour le lavage et le nettoyage à sec des vêtements et du linge.
- Le marchand de chaussures** Des chaussures, des boîtes, des sandales, des pantoufles...
- La boutique de vêtements** Des vêtements (voir chapitre 12).
- Le buraliste le bureau de tabac** Des cigarettes, des cigares, des timbres-poste, des billets de loto et autres jeux, des timbres fiscaux, des tickets de bus...

EXERCICES

1 De quel commerce ces personnes sortent-elles ?



1. Elle sort de chez _____



2. Ils viennent de la _____



3. Il vient du _____



4. Il est allé chez _____

2 Dans les cinq phrases suivantes, les expressions en italique ne sont pas à leur place. Remettez-les en ordre.

1. J'ai acheté un magazine sur les plantes chez le *fleuriste* et de l'aspirine au *bureau de tabac*.
2. René a choisi des bottes chez le *coiffeur* et a porté son pantalon à la *parfumerie*.
3. Christian a acheté un livre d'art chez le *marchand de chaussures* et des cigarettes à la *pharmacie*.
4. Michel a trouvé du parfum pour sa femme chez le *teinturier* et un joli bracelet à la *librairie*.
5. Alice a acheté un bouquet chez le *marchand de journaux* et s'est fait coiffer chez le *bijoutier*.

3 Lisez le texte suivant puis identifiez l'itinéraire suivi par Éléonore.

Éléonore sort ce soir ! D'abord elle se fait couper les cheveux, puis elle s'achète un flacon de son parfum favori. Ensuite, elle va chercher sa belle robe bleue qu'elle a fait nettoyer et passe acheter un superbe bouquet pour l'homme de sa vie...

1. parfumerie – fleuriste – coiffeur – pressing
2. coiffeur – parfumerie – boutique de vêtements – fleuriste
3. coiffeur – parfumerie – pressing – fleuriste
4. coiffeur – pharmacie – pressing – fleuriste

LES GRANDES SURFACES - LES GRANDS MAGASINS - LES MARCHÉS

- Les « **grandes surfaces** » sont d'immenses **supermarchés**, situés à la périphérie des villes. Elles vendent des produits de consommation courante (alimentation, vêtements, lessive, équipements de sport, livres, disques...).
- Leurs prix sont en général plus bas que dans les petits commerces.
- Sur les **marchés**, beaucoup plus pittoresques et très animés, on trouve des produits frais, souvent **appétissants** et bien présentés. Les marchands servent les clients qui remplissent leur panier.

• Les « **grands magasins** » (Galeries Lafayette, Printemps...), situés au centre ville, vendent surtout des vêtements, de la parfumerie, de la lingerie, des bijoux, de l'électro-ménager, de la vaisselle, des meubles...

• Quand le client fait les courses dans une grande surface, il cherche dans les différents **rayons** (vêtements, viande, etc), regarde les prix sur les **étiquettes**, achète des produits en **promotion** ou en **solde**. Il remplit son **chariot** et va à la **caisse** pour régler. Il peut demander la **livraison** à domicile de ses achats.

• Dans un grand magasin, on commence par regarder les **vitrines**, puis on demande des renseignements au **vendeur** ou à la **vendeuse**. Quand c'est « **pour offrir** », on peut demander un **paquet-cadeau**, et le vendeur **emballe** l'objet dans un joli papier.

FAIRE LES COURSES

■ **On peut acheter...**

- un morceau de fromage, de viande...
- un pot de confiture, de crème...
- une boîte d'oignons, de radis, de carottes...
- un tube de dentifrice, de concentré de tomate...
- une bouteille d'huile, de lait, d'eau...
- une plaque de beurre, de chocolat...
- une tranche (fine, épaisse) de jambon...
- un paquet de biscuits, de sucre...
- un sac de pommes de terre...
- une boîte de thon, de petits pois...
- un flacon de parfum, d'eau de toilette...
- une barquette de fraises, de framboises...

1 Vrai ou faux ?

- | | | | | |
|--|--------------------------|------|--------------------------|------|
| 1. Les « grandes surfaces » sont vraiment grandes. | <input type="checkbox"/> | VRAI | <input type="checkbox"/> | FAUX |
| 2. Les petits commerces sont moins chers que les grandes surfaces. | <input type="checkbox"/> | | | |
| 3. Les grandes surfaces se trouvent généralement au centre ville. | <input type="checkbox"/> | | | |
| 4. On peut acheter une voiture dans un grand magasin. | <input type="checkbox"/> | | | |
| 5. Les marchés sont agréables à regarder. | <input type="checkbox"/> | | | |
| 6. On peut acheter des fruits et des légumes sur les marchés. | <input type="checkbox"/> | | | |
| 7. Les grands magasins se trouvent à l'extérieur des villes. | <input type="checkbox"/> | | | |

2 Chez l'épicier. Choisissez dans la liste le mot qui convient :

sac - bouteille - tube - tranches - pot - morceau - boîte - paquet - botte - flacon

1. Un _____ de miel.
2. Une _____ de poireaux.
3. Un _____ de brie.
4. Trois _____ de lard.
5. Un _____ de pommes de terre.
6. Un _____ de riz.
7. Une _____ de vin rosé.

3 Complétez avec les mots ou expressions de la liste.

vendeur - étiquette - offerte - la caisse - paquet-cadeau - emballer - régler

1. La *cliente* a acheté un vase pour l'*offrir* à des amis. Elle va à _____ pour _____ puis elle demande au _____ de lui faire un _____. Il enlève _____ où le prix est marqué et il _____ le vase dans un beau papier.

chariot - achats - surface - une livraison - la caisse - courses

2. Les Duroux ont fait leurs *achats* dans une grande _____. Ils arrivent à _____ pour régler leurs _____. Leur _____ est plein. Ils vont demander _____ à domicile.

FAIRE LA CUISINE

Les Français sont réputés **gourmands**, c'est-à-dire qu'ils apprécient la **bonne cuisine**, et beaucoup d'entre eux aiment **faire la cuisine**. Ils utilisent des **livres de cuisine** et échangent facilement les recettes de leurs plats favoris. Un **bon cuisinier** ou une **bonne cuisinière** est un vrai « **cord-on-bleu** ». Quand on fait la cuisine professionnellement, on est « **chef cuisinier** ».

N'oublions pas que « la cuisinière » est aussi un équipement électro-ménager qui permet de faire la cuisine, précisément...

QUELQUES USTENSILES DE CUISINE

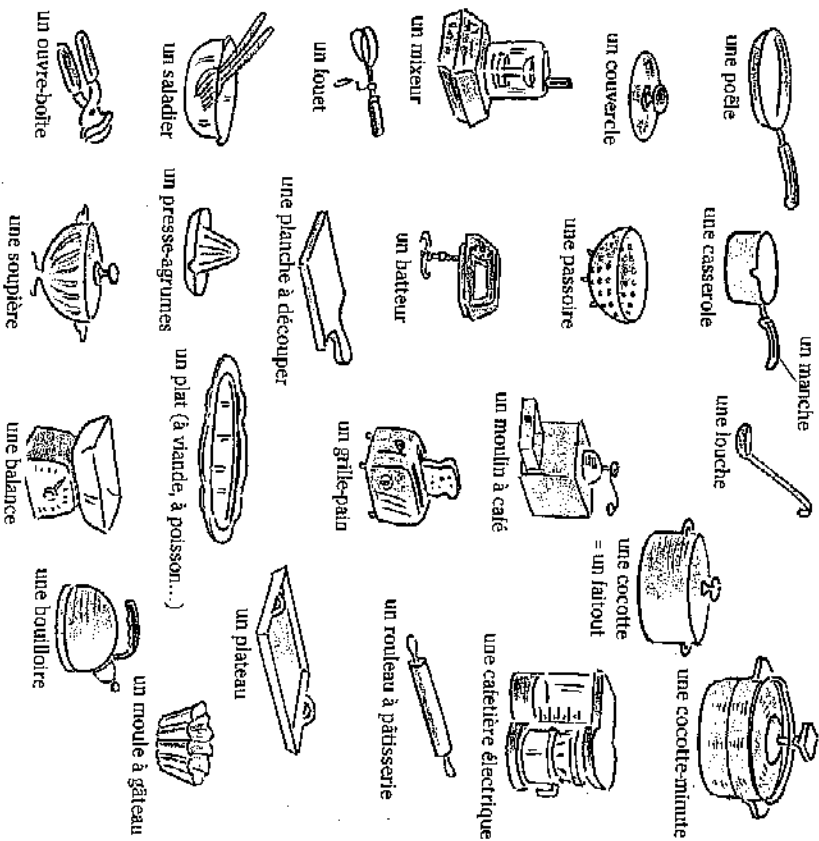

1 Entourez la bonne réponse.

- Nous faisons cuire les légumes dans une cocotte- vapeur minute.
- Pour faire un gâteau, j'utilise un moule une moule.
- Je pose un couvercle une couverture sur la casserole.
- La manche Le manche du couteau est en bois.
- Pour faire du café, on utilise une cafetière un moulin à café.
- J'apporte les verres pour l'apéritif sur un plateau un plat.
- L'eau du riz passe dans un passage une passoire.

2

De quels ustensiles ces personnes auront-elles besoin ?

Choisissez-en un par personne parmi les quinze suivants.

- un couvercle - une planche à découper - un saladier - une louche - une cocotte-minute - une moule - une balance - une poêle - une casserole - un plat - un batteur - un moulin à café - une presse-agrumes - une passoire - un grille-pain - une bouilloire
- Delphine veut faire des crêpes. → une poêle
- Claire prépare un gâteau au chocolat. → _____
- Jean est très pressé, et doit faire cuire des légumes très vite. → _____
- Sébastien met du lait à chauffer. → _____
- Charlotte a fait cuire le riz et doit maintenant enlever l'eau. → _____
- Anne doit monter des œufs en neige. → _____
- Olivier voudrait couper la viande en morceaux. → _____
- Christian prépare des oranges pressées. → _____
- Vincent voudrait peser de la farine. → _____
- Réjane sert la soupe. → _____

3

Complétez par les mots suivants :

cuisinier (deux fois) - cuisinière - cuisinière

Benjamin a une _____ à gaz dans sa _____. C'est un excellent _____ qui fait très bien la _____.

LES REPAS À LA MAISON

Le petit déjeuner (le matin)

On mange en général des tartines, c'est-à-dire du pain beurré (de la baguette ou une tranche de pain de campagne), avec éventuellement de la confiture ou du miel. On prend une boisson chaude (café, lait, thé) que l'on boit dans un grand bol ou dans une tasse. Certains prennent des céréales, des oeufs à la coque (cuits à l'eau), servis dans des coquetiers, et boivent du jus de fruit frais. Les croissants, grande spécialité française, se mangent souvent dans les bistros, ou à la maison pour une occasion spéciale (le dimanche, par exemple).

Le déjeuner (entre 12 h et 14 h)

Il comporte en général une entrée, un plat de viande ou de poisson accompagné de légumes et un fromage ou un dessert (un yaourt, un fruit constituent des desserts courants à la maison).

Le goûter

C'est un petit repas pour les enfants qui sortent de l'école et qui ressemblent beaucoup au petit déjeuner. Souvent aussi, les mamans achètent un pain au chocolat ou une brioche à la pâtisserie du coin.

Le dîner

Il a en général la même structure que le déjeuner, mais il comportera peut-être une soupe (un potage) de légumes en hiver.

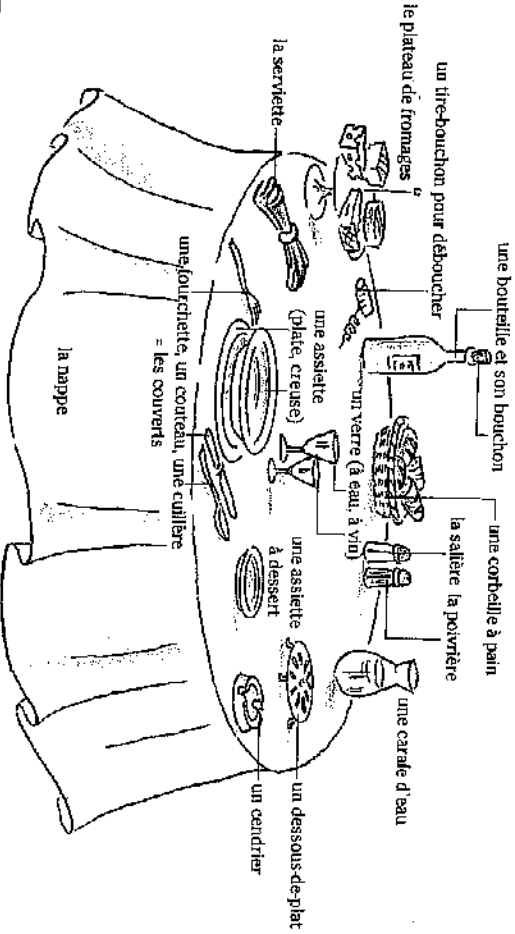

1 Le petit déjeuner, un matin comme les autres... Complétez le dialogue avec les mots suivants:

cafetière - lait - beurre - miel - le petit déjeuner - bol - pain - café - de la confiture

Christine: Chéri, le petit déjeuner est prêt ?

Richard: Oui, mais je ne trouve pas le _____ !

Christine: Il est dans le frigo, dans un beurrier jaune.

Richard: Est-ce que tu veux _____ de framboise ?

Christine: Oui, mais je voudrais aussi du _____ le _____ est prêt ?

Richard: Oui, la _____ est sur la table. Je te le verse maintenant ?

Christine: Oui, un grand _____ s'il te plaît, mais sans _____ je le préfère

noir, aujourd'hui. Dis, chéri, il y a du _____ frais ?

Richard: Oh, zut, il n'y en a plus ! Bon, je descends à la boulangerie. Je reviens tout de suite !

2 Complétez cet extrait de lettre avec les mots de la liste.

!...!
et nous avons piqué-tiqué. J'avais emporté une
à carreau que nous avons mise sur
herbe... Nous avons mangé dans des _____ en
carton avec des _____
Difficile de couper le pain avec un _____ en
en plastique !
Nous avons bu du bon vin dans des _____ en
plastique aussi, ce qui a amusé Olivier. A vrai dire,
seule la _____ de vin était en verre.
Comme d'habitude, j'avais acheté quelque chose. Cette
fois-ci, c'étaient les _____ en papier. Nous avons
da utiliser nos manchoirs. Après ça, nous

- bouteille
- couteau
- serviettes
- nappe
- assiettes
- couverts
- verres

3 Quel objet utilise-t-on ? Associez.

- | | |
|-------------------|--------------|
| 1. café | a. carafe |
| 2. oeuf | b. corbeille |
| 3. vin | c. bol |
| 4. pain | d. plateau |
| 5. eau du robinet | e. coquetier |
| 6. fromage | f. bouteille |

AU RESTAURANT

- Aux repas principaux, beaucoup de gens boivent régulièrement du vin (parfois de la bière). Les gastronomes savent choisir le vin qui va avec le plat (par exemple, un bon vin blanc sec avec du poisson, du vin rouge avec les viandes et le fromage et un rosé bien frais l'été, quand il fait chaud).
- On boit aussi beaucoup d'eau : les Français sont de grands consommateurs d'eau minérale en bouteille, alors que l'eau du robinet est parfaitement potable (c'est-à-dire qu'on peut la boire). Il y a toujours une carafe d'eau sur les tables de restaurant.
- À la fin du repas, on boit un café fort (un expresso), ou, le soir, une infusion (verveine, menthe...).
- Avant le repas, on peut prendre un apéritif (kir, porto, muscat, whisky, gin, etc.) qui est toujours accompagné d'amusse-gueule (cacahuètes, pistaches, biscuits d'apéritif, olives, etc.) pour éviter d'avoir « la tête qui tourne ».
- Après le repas, on peut déguster un digestif, c'est-à-dire un alcool fort comme le cognac, l'armagnac, la prune...
- Aller au restaurant constitue en général une « sortie », c'est-à-dire un plaisir comme le théâtre, ou le concert. Le repas dure alors assez longtemps pour permettre les conversations amicales.
- La plupart des restaurants proposent la carte, la carte des vins et des menus à prix fixes. Le service est compris dans le prix, mais il est d'usage de laisser un pourboire.
- On ne partage pas systématiquement le coût de l'addition. Il arrive que le serveur apporte l'addition et que plusieurs personnes se disputent pour régler (« C'est pour moi ! - Non, c'est moi qui invite ! »). On peut annoncer, avant le repas : « Je vous / l'invite », ce qui veut dire clairement que l'on paiera l'addition.
- Vous pouvez réserver une table dans un petit restaurant, où la cuisine est bonne, et où le décor est agréable. En France, les menus sont parfois compliqués, et la carte difficile à comprendre... N'hésitez pas à demander des explications au maître d'hôtel (dans les restaurants chics), au serveur ou à la serveuse, qui prennent la commande et servent les clients. Vous pouvez aussi manger agréablement dans l'une des nombreuses crêperies que l'on trouve partout en France.

1 À propos des boissons. Entourez la bonne réponse.

1. Les Français boivent souvent du café une infusion du vin pendant les repas.
2. Le cognac est un digestif un apéritif un vin de table.
3. On boit un café avant après pendant le repas.
4. La verveine est un thé une infusion un jus.
5. L'eau du robinet est buvable comestible potable.
6. Le kir est un apéritif un digestif un vin.
7. Le vin blanc peut être dur sec brut.

2 Devinette: de quoi parle-t-on ?

1. On la demande à la fin du repas au restaurant. C'est _____
2. On en laisse un si on est content. C'est _____
3. Il accueille les clients dans les restaurants élégants. C'est _____
4. On le boit après le déjeuner. C'est _____
5. On la lit pour choisir le vin. C'est _____
6. On la sert en carafe ou en bouteille. C'est _____
7. Il est blanc, rouge ou rosé. C'est _____
8. Il est compris dans le prix du plat. C'est _____
9. On les mange avec l'apéritif. Ce sont _____

3 Répondez librement aux questions. Dans votre pays...

- Est-ce que les repas durent longtemps, en général ? _____
- Qu'est-ce qu'on mange pendant un bon repas de famille ? _____
- Qu'est-ce qu'on boit pendant les repas ? _____
- Est-ce qu'on boit beaucoup d'eau ? _____
- Est-ce qu'on laisse un pourboire au serveur ? _____

AU CAFÉ

Il y a partout des cafés et des **bistrot**s*, en France, même dans de très petits villages. Aller au café constitue une distraction. Un client peut rester plusieurs heures à une table de café, et quand il fait beau, à la terrasse, avec une simple consommation.

B U F F E T

| | | | |
|---|------|--------------------------------------|------|
| SANDWICH (au jambon, au fromage, au pâté...) | 18 F | CAFÉ | 6 F |
| CROQUE-MONSEUR | 25 F | DÉCAF (un café décaféiné) | 7 F |
| OMELETTE (au jambon, au fromage, aux pommes de terre) | 30 F | CAFÉ CRÈME | 12 F |
| ASSIETTE DE FRITES | 20 F | THÉ (nature, au lait, au citron) | 17 F |
| PIZZA | 30 F | CHOCOLAT CHAUD | 15 F |
| OUÏCHE LORRAINE | 23 F | DEMI-PRESSION (bière) | 15 F |
| ASSIETTE DE CRUDITÉS (carottes, concombres... crues) | 23 F | JUS DE FRUIT | 12 F |
| | | EAU MINÉRALE | 15 F |
| | | INFUSION (de verveine, de menthe...) | 15 F |

POUR ALLER PLUS LOIN

La cuisine et le restaurant constituent en France un important sujet de conversation. Il est toujours poli de complimenter la maîtresse de maison sur son dîner.

Voici des convives heureux...

C'est magnifique !
Que la décoration est belle !

Mim ! C'est appétissant !
Et en plus, c'est copieux...

Cette quiche est excellente !
Qui, c'est un délice...
Je me régale !

- Vous reprendrez un peu de canard ?
- Merci, c'était vraiment délicieux, mais j'ai assez mangé.

Ce vin est absolument exquis...

Et maintenant des convives mécontents...

Ce n'est pas farineux...
Le vin est un peu amer...

La viande est dure !
C'est immanquable !

La sauce n'a aucun goût,
elle est très fade...

Que c'est lourd !
Avec toute cette crème,
je vais être malade...

Ces légumes sont trop cuits
et pas assez salés...

C'est trop fort... Il y a beaucoup
trop de poivre et de piment !

Remarque : C'est chaud (= la température est élevée) ≠ c'est fort, c'est relevé (= il y a beaucoup de piment, par exemple).

E X E R C I C E S

1. Au café. Que peuvent-ils choisir dans la carte de la page ci-contre ?
2. Nicolas a très soif, mais ne prend pas d'alcool.
3. Sébastien voudrait manger, mais il n'a que 20 F en poche.
4. Léa est végétarienne et voudrait un plat chaud.
5. Qu'est-ce que Fabrice peut boire, avec seulement 10 F en poche ?
6. Barbara est au régime, elle ne peut manger que des choses légères.

2. Où peut-on entendre les phrases suivantes :
au café ? au restaurant ? au café et au restaurant ?

Exemple : Nous n'avons plus de sandwich au pâté. → Au café

1. Bonjour Messieurs-Dames, vous avez réservé ? →
2. Où sont les toilettes, s'il vous plaît ? →
3. Un demi, pour moi. →
4. Qu'est-ce que vous nous conseillez comme vin ? →
5. Je vais prendre des crêpes flambées au Grand Marier. →
6. Est-ce que je peux téléphoner ? →
7. Un thé au lait et deux jus de pomme. →
8. Vous désirez un apéritif ? →
9. Un sandwich au fromage et un croque-monsieur. →

3. Classez les adjectifs suivants :

lourd - délicieux - excellent - appétissant - dur - fade - trop cuit - immanquable - exquis

| plutôt positif | plutôt négatif |
|----------------|----------------|
| _____ | _____ |
| _____ | _____ |
| _____ | _____ |
| _____ | _____ |

LE TEMPS LIBRE

• Le temps libre, le loisir est le temps dont on dispose en dehors de l'école, de la fac, du travail (en général, le soir et le week-end).
 → On consacre son temps libre, ses loisirs à des activités de loisir (les loisirs désignent souvent les activités elles-mêmes).
 Si on s'ennuie, si on trouve le temps long, on essaie de s'occuper, de trouver une occupation, une activité.

■ À la maison

Les enfants jouent avec des jouets :



une poupée Barbie



un jeu de construction



une pantoplie d'indien



un train électrique

Les plus grands aiment parfois les jeux de société. Ils jouent :



aux dames



aux échecs



aux cartes



aux dés

On joue aux cartes... = on fait une partie de cartes...

Certains personnes aiment faire du tricot (= tricoter un pull over), de la couture (= coudre un vêtement), du bricolage (= bricoler avec des outils)...

■ Sortir

On profite parfois de son temps libre pour aller faire un tour, aller se balader (= aller se promener), faire du lèche-vitrines (= aller voir les vitrines des magasins)... Ou bien on va au spectacle, au cinéma, au musée, au restaurant, ou encore on emmène les enfants au cirque, au zoo, au spectacle de marionnettes. Les jeunes aiment parfois aller danser = aller en discothèque = sortir en boîte*. Ils organisent aussi des soirées et font la fête.

– Qu'est-ce que tu fais samedi ?
 – Samedi, il y a une soirée chez Fléonore. Tu veux venir ?

1 Vrai ou faux ?

- | | VRAI | FAUX |
|--|--------------------------|--------------------------|
| 1. Un jeu de construction est un jeu de société. | <input type="checkbox"/> | <input type="checkbox"/> |
| 2. À Noël, on offre des jouets aux enfants. | <input type="checkbox"/> | <input type="checkbox"/> |
| 3. On joue tout seul aux dames. | <input type="checkbox"/> | <input type="checkbox"/> |
| 4. Elle aime aller voir les vêtements dans les vitrines des magasins : le lèche-vitrines fait partie de ses loisirs. | <input type="checkbox"/> | <input type="checkbox"/> |
| 5. Beaucoup de petites filles aiment jouer à la poupée. | <input type="checkbox"/> | <input type="checkbox"/> |
| 6. Doris ne sait pas quoi faire le dimanche : elle s'ennuie. | <input type="checkbox"/> | <input type="checkbox"/> |
| 7. Alice et Antoine avaient envie de se promener : ils sont donc sortis en boîte. | <input type="checkbox"/> | <input type="checkbox"/> |

2 Trouvez un mot ou une expression synonyme du mot ou de l'expression en italique.

- Elsa consacre son _____ en grande partie à la lecture.
 → Elsa consacre son _____ en grande partie à la lecture.
- Samedi dernier, on a fait une partie de cartes, et vous ?
 → Samedi dernier, on a _____ aux cartes, et vous ?
- Nous, on est allés en discothèque.
 → Nous, on est _____ en forêt, vous voulez venir avec nous ?
- Demain, on va se balader en forêt, vous voulez venir avec nous ?
 → Demain, on va _____ en forêt, vous voulez venir avec nous ?

3 Mettez en ordre les phrases suivantes.

- allés / un tour. / nous sommes / Hier, / faire /
- mon grand-père / ma grand-mère / bricole. / du tricot et / Pour s'occuper, / fait /
- au spectacle / Antoine et Denise / leurs petits-enfants / de marionnettes. / ont emmené
- ont fait / leurs copains. / de cartes / Ève et Damien / une partie / avec /
- en boîte. / nous avons / L'après-midi. / sortis / du lèche-vitrines / nous sommes / fait / et le soir. /

LE SPORT

■ Les questions et les réponses à propos de l'activité sportive

- Est-ce que tu fais du sport ?
 - Oui, je fais du sport.
 - Est-ce que tu es sportif (-ine) ?
 - Oui, je suis sportif (-ine).
- Qu'est-ce que tu fais comme sport ?
 - Je fais du tennis.
- Est-ce que tu es amateur ou professionnel ?
 - Je suis amateur.
- Est-ce que tu en fais régulièrement ?
 - J'en fais deux fois par semaine.
- Est-ce que tu pratiques un sport ?
 - Oui, je pratique un sport.
- Est-ce que tu fais partie d'un club sportif ?
 - Je suis inscrit à l'association sportive de mon quartier.
- Tu pratiques quel(s) sport(s) ?
 - Je pratique le tennis.
- Tu en fais en amateur ou en professionnel ?
 - En amateur.
- Est-ce que tu t'entraînes régulièrement ?
 - Je m'entraîne deux fois par semaine.

• Un sportif de haut niveau participe à des compétitions, à des championnats, gagne ≠ perd le gagnant, le vainqueur ≠ le perdant la victoire ≠ la défaite

- Le champion est le meilleur de la compétition. On peut être champion de France, d'Europe, du monde, aux Jeux olympiques...
- Quand on gagne, on reçoit parfois une médaille ou une coupe.
- La meilleure performance mondiale s'appelle le record du monde.
 - Il détient le record du monde.
 - Il a battu le record du monde (= il a fait mieux).

■ Le tennis

On joue au tennis sur un court (1), divisé en deux par un filet (2), avec une raquette (3) et une balle (4). On dispute un match, un tournoi de tennis (= une série de matchs : le tournoi de Roland-Garros). On participe à un tournoi de tennis.

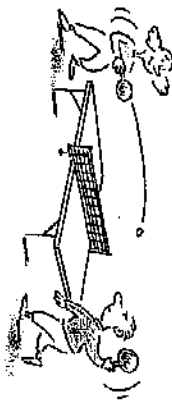

le tennis de table = le ping-pong

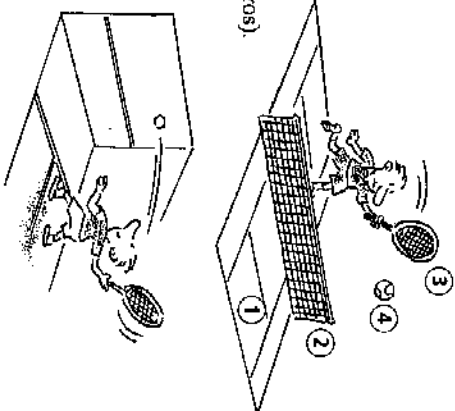

le squash

EXERCICES

1 Entourez le terme qui convient.

le match

Exemple : Il a perdu la défaite, la victoire.

- | | | | |
|-----------------------------------|-----------------------------|-------------------------------------|-----------|
| 1. La grande victoire gagnante | de ce tournoi est la Russe. | 4. Il détient le record la médaille | du monde. |
| 2. Il a gagné le record. | 5. Je suis en amateur. | 6. On se dispute un match. | |
| 3. C'est important de faire jouer | 6. On se dispute avec | | |

2 Et vous ? Répondez librement aux questions par des phrases complètes.

- Est-ce que vous faites du sport ?
- Si oui, lequel ou lesquels ? Est-ce que vous en faites dans un club ? Combien de fois par semaine est-ce que vous vous entraînez ?
- Si non, pourquoi ? Quels sont alors vos loisirs préférés ?

3 Complétez les phrases avec les mots suivants :

gagné - raquette - s'entraîne - fait - participe - coupe - match - tournois

Charlotte _____ du tennis depuis plusieurs années. Elle _____ au moins trois fois par semaine. Elle _____ souvent à des _____ Deux fois, elle a _____ la _____ Grâce à sa nouvelle _____, elle espère gagner son prochain _____.

■ Les sports d'équipe

Il faut plusieurs joueurs pour constituer une équipe.

Le football (= le foot), le rugby, le volley-ball (= le volley), le hand-ball (= le hand), le basket-ball (= le basket) se pratiquent sur un terrain, avec un ballon.

On dit : jouer au foot, au basket...

Un terrain entouré de gradins (où le public peut s'asseoir) est un stade.

À la moitié du match, on fait une pause : c'est la mi-temps.

L'arbitre vérifie que les joueurs respectent les règles du jeu.

Les supporters viennent encourager leur équipe préférée.

Pour gagner un match de foot, il faut marquer des buts (mais ce n'est pas facile quand le gardien de but est bon !).

« Nantes a gagné trois buts à zéro » = « trois-zéro ».

■ L'athlétisme

L'athlétisme regroupe plusieurs disciplines, par exemple :

- la course à pied → un coureur, courir

« Il a couru le 1000 mètres en 56 secondes. »

- le saut (en hauteur, en longueur...) → sauter 2 m 75

Ceux et celles qui pratiquent l'athlétisme sont des athlètes.



■ Le cyclisme

le vélo = la bicyclette

la course cycliste (exemple : le tour de France)

Le cycliste pédale.

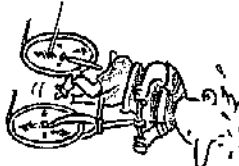

■ L'équitation

le cheval

le manège

le concours hippique

Le cavalier monte à cheval.



■ Le sport automobile

la voiture de sport

la course automobile, sur un circuit (exemple : les 24 heures du Mans)

le rallye automobile, sur route

(exemple : le rallye de Monte Carlo)

Le coureur automobile

pilote sa voiture.



1 Mots croisés.

Horizontalement

1. Le sport ... se pratique sur un circuit ou sur la route.
2. Marc est champion de ... en hauteur.
3. L'... de France a gagné un à zéro.
4. Au ... , on ne doit pas toucher le ballon avec ses mains.
5. Il a beaucoup plu avant le match, le ... était tout mouillé.

Verticalement

- a. La course à pied est une des disciplines de l'...
- b. Les ... ont tous très bien joué.
- c. Un ... a commencé à chanter et tous les autres ont chanté avec lui.
- d. Mariette n'aime pas la compétition. Elle fait de l'... car elle aime la nature et elle aime son cheval.

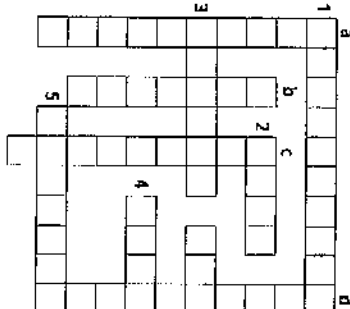

2 Nommez chacun des objets suivants ainsi que le sport qui lui correspond.

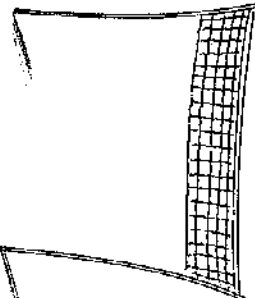

1 _____ 2 _____ 3 _____

3 Éliminez l'intrus.

1. foot / saut / volley / basket
2. vélo / pédaler / cycliste / tournoi
3. raquette / balle / ballon / court
4. joueur / arbitre / gardien de but / supporter
5. monter / cavalier / rallye / concours hippique
6. gagner / jouer / vainqueur / victoire
7. filet / court / ballon / terrain
8. voiture / monter / course / circuit

■ Les sports nautiques



La natation se pratique à la piscine.
- C'est un très bon nageur!
- Oui, il a appris à nager très jeune.

Autres sports nautiques :

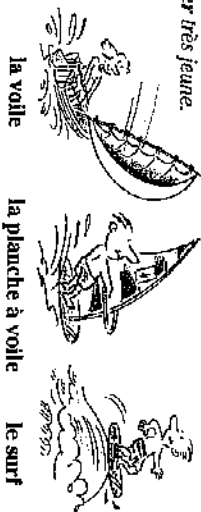

■ Les sports de montagne

• L'hiver : Le ski alpin se pratique sur des pistes (1). Des stations de sport d'hiver sont aménagées non loin des pistes. Le skieur (2) descend la piste, puis prend le remonte-pente (3) pour remonter sans effort. Quand on préfère découvrir des paysages variés et qu'on n'aime pas la vitesse, on choisit le ski de fond (4). Certains enfants font de la luge (5). Le patineur (6) fait du patinage sur la patinoire (7), chaussé de patins à glace (8) ...

• L'été : À la montagne, nombreux sont les randonneurs (9) (qui font de la randonnée), et les alpinistes (10) (qui font de l'alpinisme, de l'escalade).

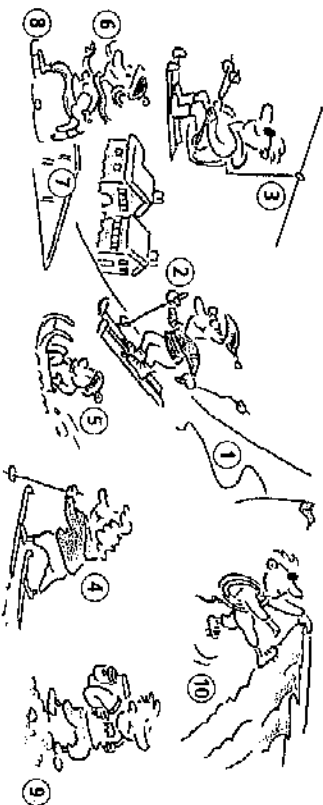

■ Les sports de combat



le judo



la boxe

(Les boxeurs disputent leurs matchs sur un ring.)

■ La gymnastique

Au gymnase ou au club de gym, on fait de la gymnastique (= de la gym), du stretching, de la musculation.

EXERCICES

1 De quel sport s'agit-il ?

1. On se sert d'une raquette, d'une balle, d'une table.
→ le _____
2. Il nécessite de la neige, mais pas de remonte-pente. Il ressemble un peu à la randonnée.
→ le _____
3. Il faut du vent, de l'eau, et il faut surtout savoir tenir l'équilibre.
→ la _____
4. Il se pratique en équipe, avec un ballon, sur un terrain divisé en deux parties par un filet.
→ le _____

2 Le sport et le lieu où il se pratique. Complétez.

1. la natation → la piscine
2. _____ ← un grand terrain avec de la pelouse
3. le patinage → _____
← un circuit
4. _____ ← le manège
5. l'alpinisme → _____
6. _____ ← le court
7. la musculation → _____
8. _____ ← les pistes
9. la boxe → _____
10. _____ ← le court
11. le surf → _____

3 Complétez les phrases avec les verbes suivants à la forme qui convient.

remonter - courir - perdre - sauter - marquer

1. Quand elle a eu son premier piano, elle était si heureuse qu'elle a _____ de joie.
2. Je préfère partir un peu plus tôt et prendre mon temps. Je déteste _____.
3. Le candidat socialiste a fait un beau discours hier soir, à la télé. Je pense qu'il a _____ un point.
4. Elle a été très malade pendant plusieurs mois, mais finalement, elle a _____ la pente.
5. L'ennemi a _____ la guerre, nous avons été plus forts.

LE TRAIN

- On prend le train à la gare.
- Les personnes qui voyagent en train sont des voyageurs.
- On prend son billet de train au guichet de la gare (ou parfois dans une agence de voyages). On voyage en seconde ou en première classe (plus confortable et plus chère).
- Pour aller de Lyon à Melun, je prends un aller simple Lyon-Melun. Pour aller de Lyon à Melun, puis de Melun à Lyon, je prends un aller-retour Lyon-Melun. Pour être sûr d'avoir une place assise dans le train, je prends une réservation, je réserve une place.
- Pour choisir mon train, je consulte une fiche-horaire, j'appelle les renseignements de la SNCF (= Société Nationale des Chemins de Fer), ou encore je consulte les horaires sur le minitel.
- Pour aller de Lyon à Melun, je change de train à Paris : j'ai une correspondance à Paris.
- Le train est composé de wagons (on dit aussi voitures) fumeurs ou non-fumeurs.
- Avant de monter dans le train, il faut composer son billet (je passer dans une machine), sinon, le contrôleur (qui vérifie les billets dans le train) peut vous faire payer une amende.
- Ensuite, on attend le train sur le quai. Dans certaines gares, on emprunte le passage souterrain, car il est interdit de traverser la voie.
- Quand on arrive à la gare trop tard, on rate son train, on manque le train. Si on arrive en avance, on peut s'asseoir dans la salle d'attente ou bien prendre un café au buffet de la gare.
- Les différents types de trains :
 - les trains régionaux = les trains de banlieue autour des grandes villes
 - les trains de grandes lignes
 - les TGV (= Trains à Grande Vitesse).

■ Ce que l'on entend dans une gare

- « Le TGV en provenance de Lyon-Perrache (= qui vient de la gare de Lyon-Perrache) et à destination de Paris (= qui va à Paris), va entrer en gare, voie E. Éloignez-vous de la bordure du quai s'il vous plaît. »
- « Lille-Europe, Lille-Europe, deux minutes d'arrêt. »

1 Vrai ou faux ?

1. On compose son billet dans le train. VRAI FAUX
2. Voici le train en provenance de Saint-Étienne = voici le train qui va à Saint-Étienne.
3. Pour aller à Saint-Malo, je change de train à Rennes = j'ai une correspondance à Rennes.
4. Les TGV vont plus vite que les trains de banlieue.
5. Le contrôleur vend des billets dans le train.
6. Les passagers contrôlent les billets dans le train.
7. Je suis arrivé à la gare à 10 h 10, pour prendre le train de 10 h 02 : j'ai raté le train.
8. Je suis en avance à la gare, j'ai le temps de prendre une consommation au buffet de la gare.

2 Observez ce billet de train et répondez aux questions.

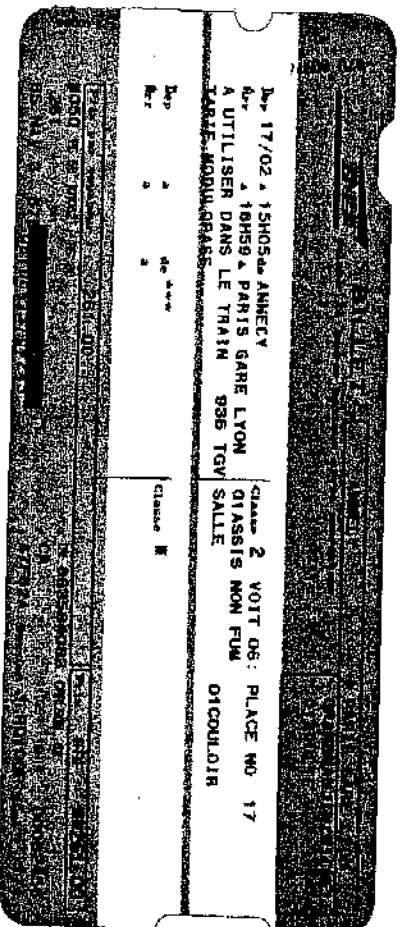

1. De quel type de train s'agit-il ? _____
2. Ce billet comprend-il une réservation ? _____
3. D'où part ce train ? Quelle est sa destination ? _____
4. Quel jour et à quelle heure part-il ? À quelle heure arrive-t-il ? _____
5. En quelle classe voyage la personne ? _____
6. La personne voyage-t-elle en voiture fumeurs ou non-fumeurs ? _____

L'AVION

- On prend l'avion à l'aéroport.
 - On prend le vol 807 de 10 h 15 à destination de Toulouse (→ cet avion-là en particulier). « Le vol 807 est complet. »
 - On prend un billet d'avion.
 - Le pilote, les hôtesses de l'air et les stewards constituent l'équipage. Les voyageurs sont des passagers.
 - On monte à bord d'un avion = on embarque dans un avion. Vous pouvez entendre, dans le hall de l'aéroport: « Vol 807 à destination de Toulouse, embarquement immédiat, porte G. »
- L'avion décolle d'une piste de décollage. Il atterrit sur une piste d'atterrissage.

LE BATEAU

- On prend le bateau au port.
- Le personnel du bateau s'appelle l'équipage. Les voyageurs sont des passagers. On embarque dans un bateau = on monte à bord du bateau.
- Le bateau part du quai.
- Sur un bateau, on peut rester sur le pont ou bien louer une cabine.
- Un trajet en bateau est une traversée.

LES TRANSPORTS EN COMMUN EN VILLE

- Dans les grandes villes: le métro, généralement souterrain, mais parfois aérien.
 - La station Châtelet est sur la ligne n°4 Porte de Clignancourt - Porte d'Orléans.
 - On achète un ticket (ou un carnet de 10 tickets) pour prendre le métro.
 - On attend le métro sur le quai.
 - Je vais de Concorde à Daumesnil:
 - Je prends la direction Crétell-Préfecture et c'est direct.
 - Je vais de Bercy à Porte Dorée,
 - j'ai un changement
 - j'ai une correspondance
 - je dois changer à Daumesnil.
 - Aux heures de pointe, il y a foule (= beaucoup de monde) dans le métro.
- L'autobus → le bus**
le tramway → le tram (beaucoup moins fréquent)
l'arrêt de bus, de tram

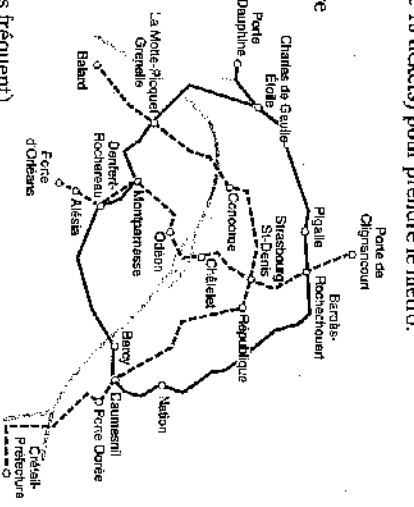

1 Reliez le moyen de transport au lieu de départ des voyageurs.

1. On prend l'avion
 - a. à la gare.
 - b. dans une station.
2. On prend le bateau
 - c. à un arrêt.
 - d. à l'aéroport.
3. On prend le train
 - e. au port.

2 Répondez aux questions suivantes:

1. Comment appelle-t-on l'ensemble du personnel d'un avion ou d'un bateau ?
2. Où sont les voyageurs au moment où ils montent dans le train, le bateau, le métro ?
3. Comment appelle-t-on les personnes qui voyagent en avion ou en bateau ?
4. Comment dit-on monter dans un avion, sur un bateau ?

3 Observez le schéma ci-contre et répondez par des phrases complètes.

1. Pour aller de Nation à Porte de Clignancourt, est-ce que c'est direct ou est-ce qu'il faut changer ?
2. Pour aller de République à Odéon, est-ce que c'est direct ou est-ce qu'il y a une correspondance ?
3. Pour aller de Nation à Pigalle, est-ce que c'est direct ou est-ce qu'il y a un changement ?

Pour aller de Nation à Alesia:

Je prends la direction Charles de Gaulle-Étoile, je change à Denfert-Rochereau et je prends la direction Porte d'Orléans. → j'ai une correspondance à Denfert-Rochereau.

Sur le même modèle, dites comment vous allez de Daumesnil à Odéon:

a. Je prends la direction _____ je change à _____ et je prends la direction _____ j'ai une correspondance à _____

Sur le même modèle, dites comment vous allez de Pigalle à Châtelet:

b. Je _____ j'ai _____ je _____ et je _____

LES VÉHICULES PERSONNELS

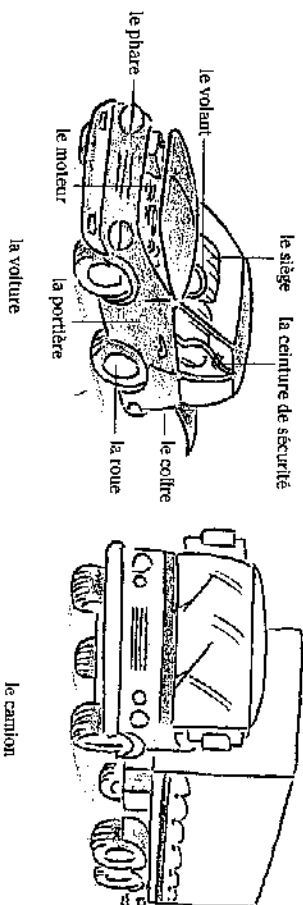

Les deux-roues (En mobylette, scooter et moto, on doit porter un casque.):

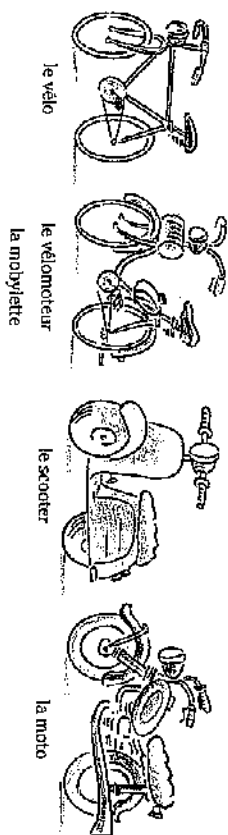

CONDUIRE

- D'abord, le conducteur (l'automobiliste) démarre la voiture. Il met le moteur en marche. Quand il s'arrête, il coupe le moteur (= il coupe le contact).
- Il attache (= il met) sa ceinture de sécurité.
- Il recule (= il va en arrière) ou il avance (= il va en avant).
- Il accélère pour aller plus vite. Il freine (= il appuie sur la pédale de frein avec son pied) pour ralentir (= aller moins vite).
- La nuit, il allume ses feux (= ses phares).
- Régulièrement, il va à la station-service « prendre de l'essence » : du super, ou du gasoil pour les voitures diesel. S'il remplit son réservoir, il fait le plein. — Le plein, s'il vous plaît! »
- Tous les 10 000 km, il laisse sa voiture au garage pour une révision (= il fait réviser sa voiture).
- Si la voiture est en panne (= si elle ne marche pas), il la fait réparer par un garagiste.
- Pour pouvoir conduire, il faut avoir le permis de conduire.
- « Tu vas au travail comment? »
- J'y vais en voiture, en métro ou en bus, ça dépend. »
- « Je sors ma voiture du garage. » / « Je rentre ma voiture au garage. »

EXERCICES

1 Qu'est-ce que c'est?

1. Elle a deux roues, un moteur et va beaucoup plus vite qu'une mobylette.
2. Il a quatre roues, il est plus gros qu'une voiture.
3. Il a deux roues et n'a pas de moteur.
4. C'est la partie de la voiture dans laquelle on met les sacs, les objets (mais pas les personnes...).
5. On l'attache quand on voyage en voiture.
6. On le met sur la tête quand on conduit un deux-roues à moteur.

2 Entourez l'expression qui convient.

1. Elle va à l'école par bus en bus .
2. Pour conduire, il faut avoir le permis de conduire la licence de conduite .
3. On prend de l'essence à la station-service la station République .
4. Et on demande: « Remplissez, s'il vous plaît. » « Le plein, s'il vous plaît. »
5. Ma voiture ne marche pas: elle est cassée en panne .
6. J'ai fait faire la révision de ma voiture l'examen de ma voiture .

3 Complétez les phrases avec les mots suivants:

a. recule – accélère – coupe – freine

1. On _____ pour ralentir.
2. On _____ pour avancer plus vite.
3. On _____ pour aller en arrière.
4. On _____ le contact quand on est arrivé à destination et qu'on s'arrête.

b. phares – volant – portière – moteur

5. J'ouvre la _____.
6. Je m'assieds au _____.
7. Je mets le _____ en marche.
8. J'allume les _____.

CIRCULER

■ En dehors des villes

Pour aller de Paris à Lyon, vous prenez la route ou l'autoroute.
 Sur l'autoroute, vous payez au péage.
 Quand une voiture roule trop lentement devant vous, vous la doublez, vous la dépassez.
 Quand la route tourne, il y a des virages.
 Malheureusement, il y a beaucoup d'accidents de la route car les automobilistes ne sont pas toujours prudents. Par exemple, ils respectent rarement les limitations de vitesse.

■ En ville

- Vous êtes au point (1) et vous allez en voiture au point (2) : vous prenez à droite au carrefour (3). Au carrefour, au feu (4) rouge, vous vous arrêtez. Les piétons (5) peuvent traverser l'avenue (6) au passage piétons (7). Vous redémarrerez au feu vert.
- Ou bien, du point (1) vous voulez aller au point (8) : vous continuez tout droit jusqu'au rond-point (9). Là, vous en faites le tour et vous prenez la troisième (rue) à droite, qui est en sens unique (10) (= on ne circule que dans un sens). Ou bien, vous tournez à gauche au carrefour, puis vous prenez la première à droite.
- En ville, vous pouvez vous garer dans la rue où il y a parfois des parcmètres (11) (→ il faut mettre de l'argent dans le parcmètre), ou dans un parking, souterrain (12) ou non, payant ou gratuit. Si vous stationnez en stationnement interdit (par exemple sur les trottoirs (13)), ou si vous prenez un sens interdit (14), vous pouvez avoir une contravention = une amende et cela peut coûter cher.

Dans les grandes villes, il y a aussi souvent des embouteillages, des bouchons (= beaucoup de voitures qui restent bloquées), surtout aux heures d'affluence (= les heures de pointe), par exemple quand les gens vont au travail. Même quand il y a un agent de la circulation (15), ça roule mal.
 Si vous ne voulez pas conduire, vous pouvez prendre un taxi (16). On laisse parfois un pourboire au chauffeur de taxi.

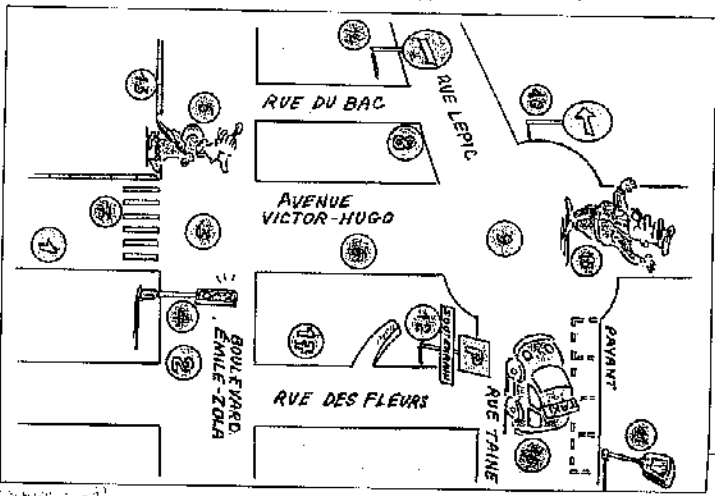

1 Où les trouve-t-on ?

| | en ville | en dehors de la ville |
|---------------|----------|-----------------------|
| boulevard | | |
| 1. rond-point | X | |
| 2. route | | |
| 3. trottoir | | |
| 4. avenue | | |
| 5. autoroute | | |
| 6. parcmètre | | |
| 7. rue | | |
| 8. parking | | |

2 Associez.

1. Il n'y a plus d'embouteillage.
 2. Il y a sans arrêt des virages sur cette petite route.
 3. Vous n'avez pas mis d'argent dans le parcmètre.
 4. Le chauffeur de taxi n'est pas aimable.
 5. Il y a eu un accident sur l'autoroute.
 6. Un agent de la circulation fait arrêter les voitures.
- a. Donc les piétons peuvent traverser la rue.
 b. Donc il y a 10 km de bouchons.
 c. Donc vous ne laisserez pas de pourboire.
 d. Ça roule bien.
 e. Donc il est interdit de doubler.
 f. Vous aurez peut-être une contravention.

1. _____ 2. _____ 3. _____ 4. _____ 5. _____ 6. _____

3 Observez le plan ci-contre.

a. Expliquez comment vous allez du point (1) au point (17).
 Je _____

b. Expliquez comment vous allez du point (17) au point (8).

© Nathan 1997. La photocopie non autorisée est un délit.

LE VOYAGE

■ Avant de partir en voyage

- Paul va partir en voyage en Italie. Il a choisi un itinéraire agréable, il a décidé de passer par les petites routes de campagne. Il aime beaucoup les préparatifs d'un voyage, il prend son temps pour faire ses valises. Il emporte une carte d'Italie et de la Toscane, un plan de Florence et quelques brochures et dépliants touristiques que l'Office du tourisme italien lui a donnés. Bien sûr, il a acheté des pellicules, car il prendra beaucoup de photos. Il n'a pas besoin de visa sur son passeport, et il y aura très peu de formalités à la douane quand il passera la frontière. Il doit aussi changer de l'argent dans un bureau de change. Quand il partira, ses amis lui diront: "Bon voyage!"

■ Où dormir ?

- On peut aller / être à l'hôtel. À la campagne, on peut aussi aller dans une auberge ou une chambre d'hôte (équivalent du « Bed & Breakfast » anglais). Quand on prend une chambre, simple ou double, il vaut mieux réserver. Dans ce cas, l'hôtelier peut demander des arrhes, c'est-à-dire une somme d'argent de garantie, envoyée à l'avance.
- Les jeunes peuvent aller dans une auberge de jeunesse (les chambres ont plusieurs lits).
- Dans un club de vacances, tout est compris dans le prix forfaitaire (transport, séjour à l'hôtel, repas, activités sportives).
- Faire du camping (ou camper) est plus économique: on monte la tente ou on installe la caravane sur un terrain de camping et on dort dans un sac de couchage.
- Les enfants et les adolescents peuvent partir en colonie de vacances, c'est-à-dire qu'ils partent en groupe, sans leurs parents, mais accompagnés d'adultes (les moniteurs).

■ Comment se déplacer ? (voir chapitre 24)

- Certains voyagent en auto-stop (ils demandent à un automobiliste de les conduire gratuitement), à vélo, à pied, à cheval...

1 Éliminez l'intrus.

1. la tente / la tente / la caravane
2. l'hôtel / l'auto-stop / l'auberge
3. la carte / la route / le plan
4. le visa / le passeport / la pellicule
5. le sac / le lit / le sac de couchage
6. l'itinéraire / le voyage / la journée
7. la brochure / le dépliant / la photo

2 Vrai ou faux ?

1. L'Office du tourisme donne des brochures. VRAI FAUX
2. On consulte le plan d'une ville.
3. On peut réserver une chambre double dans une auberge de jeunesse.
4. On envoie des arrhes à la douane.
5. Les auberges se trouvent en Champagne.
6. Faire du camping ne coûte pas très cher.

3 Entourez la bonne réponse.

1. Il déteste les préparatifs la préparation du voyage.
2. Ils restent sont à l'hôtel.
3. Elle emporte une carte un plan de Paris.
4. Ils montent la caravane la tente.
5. Il loue réserve une chambre d'hôtel.
6. Elle envoie des arrhes une garantie à l'hôtel.
7. Avant de partir, elle fait met les valises.
8. Ma fille part en camp colonie de vacances.
9. Ils aiment aller partir en voyage.

© Nathan 1997. La photographie non autorisée est un délit.

■ Quels bagages emporter ?

Certains utilisent une valise, d'autres préfèrent emporter un gros sac de voyage. Pour avoir les mains libres, un sac à dos est très commode. Dans la trousse de toilette, on met sa brosse à dents. Au retour du voyage, il faut bien sûr défaire les bagages.

OU PASSER DES VACANCES ?

• La plupart des salariés français ont cinq semaines de congés payés (= de vacances). En été, beaucoup vont à la mer, à la campagne, à la montagne, et en hiver, aux sports d'hiver. Certains ont une résidence secondaire (une maison de campagne) où ils passent toutes leurs vacances. D'autres encore font du tourisme et séjournent dans une ville ou dans une région touristiques, ou bien ils voyagent à l'étranger. En général, les touristes envoient des cartes postales et rapportent des souvenirs de leurs voyages.

• L'été, beaucoup de gens sont en vacances à la mer. Ils s'installent sur la plage, plantent le parasol dans le sable, se mettent de la crème solaire et prennent des bains de soleil, pour bronzer (être bronzé) - mais les imprudents prennent des coups de soleil : ils deviennent tout rouges ! Les enfants adorent jouer au bord de la mer : ils font des châteaux de sable, ils ramassent des coquillages, ils jouent au ballon, ils vont se baigner, c'est-à-dire passer du temps dans l'eau ; pendant ce temps, les parents vont nager ou faire de la planche à voile. Attention, quand il y a de hautes vagues, on risque de se noyer... C'est pourquoi les jeunes enfants portent toujours des bouées quand ils ne savent pas nager.

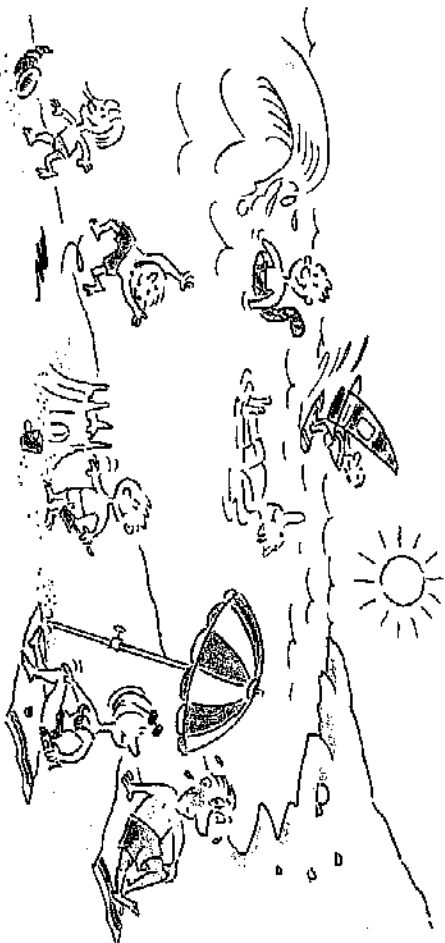

EXERCICES

1 Que font-ils pendant leurs vacances ? Choisissez la phrase qui correspond le mieux au dessin.



- a. Elle prend un bain de soleil.
- b. Elle se baigne.
- c. Il prend le soleil.
- d. Il fait de l'auto-stop.

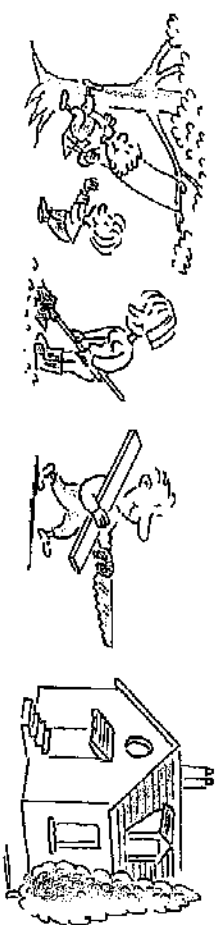

- e. Ils sont dans une auberge de campagne.
- f. Ils sont dans leur résidence secondaire.

2 Vrai ou faux ?

- 1. Tous les Français prennent cinq semaines de vacances. VRAI FAUX
- 2. Prendre un coup de soleil signifie être bronzé.
- 3. Pour éviter les coups de soleil, on doit mettre de la crème solaire.
- 4. On se baigne dans la baignoire.
- 5. On peut prendre des bains de mer ou des bains de soleil.
- 6. On ouvre le parasol quand il pleut.

3 Associez.

- 1. Ils sont en congés : a. elle a pris un coup de soleil.
- 2. Il y avait beaucoup de vagues : b. l'eau était trop froide.
- 3. Elle a défilé sa valise c. à l'entrée du monument.
- 4. Nous avons acheté un souvenir d. la petite fille a mis une bouée.
- 5. Il ne s'est pas baigné : e. ils ne travaillaient pas cette semaine.
- 6. Elle n'a pas mis de crème : f. à son retour de voyage.

© Nathan 1997. La photocopie non autorisée est un délit.

• Prendre des vacances, cela veut d'abord dire « se reposer » (ne rien faire, arrêter de travailler). Quand quelqu'un part en vacances, on lui dit « Bonnes vacances, reposez-vous bien ! »

Pour leur voyage de noces, Sarah et Fabien vont prendre le bateau et faire une belle croisière en Méditerranée. Ils vont se détendre à la piscine, à la salle de gym, au sauna. Au moment des escales, quand le bateau s'arrêtera dans un port, ils feront des excursions et se promèneront dans des sites touristiques. Ils visiteront des monuments historiques sous la conduite d'un guide.

• Céline voudrait se changer les idées et va partir au Maroc en voyage organisé. Comme elle aime beaucoup faire de la randonnée (de la marche sportive), elle a décidé de faire le tour du pays à pied. Le circuit qu'elle a choisi lui permettra de parcourir le Maroc en long et en large. Comme Céline habite une petite ville du Nord de la France, elle sera très dépaysée : elle découvrira des coutumes et des paysages bien différents de sa région d'origine, et très exotiques ! Elle s'est déjà renseignée auprès d'agences de voyages et a acheté plusieurs guides touristiques.



■ Quelques expressions imagées

- Il m'a mené en bateau : il a inventé toute une histoire (fausse) pour me faire croire quelque chose.
- L'employé m'a emporté promener quand je lui ai demandé de me donner un visa aujourd'hui : il m'a répondu sèchement de revenir dans trois jours.
- Vous connaissez peut-être ces deux dictons : « Parité, c'est mourir un peu » et « Les voyages forment la jeunesse. »
- Il se noie dans un verre d'eau : la plus petite difficulté devient pour lui un gros problème.
- Je ne suis pas sorti de l'auberge ! : les problèmes ne font que commencer

EXERCICES

1 Quelle publicité pourrait intéresser les personnes suivantes ?

1. Mathieu aime la neige et le sport. → _____
2. Eric est très fatigué et n'a pas assez d'énergie pour organiser un voyage. → _____
3. Lise n'a pas beaucoup de temps et aime visiter des villes historiques. → _____
4. Jean est passionné par l'Asie et recherche l'aventure. → _____
5. Florence et Michel aiment la mer, le soleil et les bateaux. → _____
6. Violaine et Nicolas adorent la marche à pied en montagne. → _____
7. Baptiste aime la nature, les animaux et le calme. → _____
8. Annie s'intéresse à l'histoire de France et à l'architecture. → _____

a Séjour de 15 jours en TUNISIE 6 000 F tout compris (avion + hôtel, pension complète)

b Découvrez l'AUVERGNE à CHEVAL • Croisière dans les îles grecques

c Randonnée à pied dans les Alpes

d Ski de fond en Finlande 8 000 F (Forfait (avion + hôtel))

e Visitez les châteaux de la Loire...

f un week-end à PRAGUE 3 500 F tout compris

g Visitez l'Asie mystérieuse !

h À LA DÉCOUVERTE DE LA THAÏLANDE

2 Complétez les phrases suivantes par le verbe faire ou le verbe prendre, à un temps qui convient.

1. Il _____ ses valises deux jours avant le départ.
2. Je _____ une chambre dans un petit hôtel au centre ville.
3. Il aimerait _____ le tour de l'Espagne à moto.
4. Elle ne _____ jamais de vacances en hiver.
5. Vous _____ beaucoup d'excursions pendant votre séjour en Turquie ?
6. Ils _____ du camping en Bourgogne.
7. Est-ce que vous avez déjà _____ une croisière ?

3 Choisissez dans la page ci-contre les expressions qui correspondent le mieux aux situations suivantes.

1. Ma sœur a perdu son plan de Paris et elle a commencé à paniquer. _____
2. J'ai demandé à mon voisin de m'aider, mais il m'a fermé la porte au nez ! _____
3. Elle fait une randonnée en montagne. Il commence à pleuvoir et la météo annonce de la neige pour cet après-midi. _____
4. Je trouve dur de quitter cette ville où j'ai passé toute mon enfance ! _____

© Nathan 1997. La photocopie non autorisée est un délit.

INDEX

La catégorie grammaticale du mot
est indiquée entre parenthèses ainsi que le genre des noms.

| | |
|--|--|
| <p>n. = nom m. = masculin f. = féminin loc. = locution v. = verbe adv. = adverbe prep. = préposition inter. = interjection</p> | <p>n. comp. = nom composé f. = féminin adj. = adjectif loc. verb. = locution verbale loc. adv. = locution adverbiale loc. prép. = locution prépositive</p> |
|--|--|

| A | A |
|--|---|
| abeille (n.f.) 52 | adulte (n.m. ou f.) 20 |
| aboyer (v.) 50 | aérien (adj.) 158 |
| abricot (n.m.) 48 | aéroport (n.m.) 158 |
| abricotier (n.m.) 48 | affaires (n.f.) 78, 84 |
| absent (adj.) 98 | affection (n.f.) 26 |
| absenter (s') (v.) 114 | affluence (n.f.) 162 |
| accélérer (v.) 160 | affreux (adj.) 36 |
| accélérer (v.) 112 | âge (n.m.) 20, 66 |
| accessoire (n.m.) 74 | âge (adj.) 20, 66 |
| accident (n.m.) 162 | agence (n.f.) 84, 156, 168 |
| accord (d') (adv.) 118 | agent (n.m.) 162 |
| accrocher (v.) 78, 82 | agité (adj.) 42 |
| acnat (n.m.) 136 | agneau (n.m.) 50, 132 |
| achever (v.) 84 | agréable (n.f.) 36, 144 |
| acrylique (n.m.) 72 | agressif (adj.) 122 |
| acteur-trice (n.) 100 | agriculteur (n.m.) 102 |
| activité (n.f.) 86, 102, 104, 148, 150 | agrume (n.m.) 48 |
| addition (n.f.) 144 | aigle (n.m.) 54 |
| administration (n.f.) 10 | aïe (n.f.) 54 |
| admis (adj.) 98 | aimable (adj.) 84 |
| adolescence (n.f.) 20 | aimer (s') (v.) 22, 24, 130 |
| adulescent-e (n.) 20 | ainé (adj.) 20 |
| adopter (v.) 20 | air (avoir) (loc. verb.) 62 |
| adoptif (adj.) 20 | aisé (adj.) 130 |
| adorer (v.) 24 | alimentaire (adj.) 132 |
| adresse (n.f.) 114 | alimentation (n.f.) 136 |
| | alimenter (v.) 130 |
| | allée (n.f.) 78 |
| | |
| | aller (n.m.) 156 |
| | aller (v.) 8, 12, 46, 52, 62, 76, 86, 112, 144, 148, 156, 160, 164 |
| | aller-retour (n.comp.) 156 |
| | alle (inter.) 114 |
| | allongé (adj.) 66 |
| | allumer (v.) 106, 110, 160 |
| | allure (n.f.) 66 |
| | alpin (adj.) 154 |
| | alpinisme (n.m.) 154 |
| | alpiniste (n.) 154 |
| | alsace (n.m.) 132 |
| | altitude (n.f.) 44 |
| | amaigrissant (adj.) 64 |
| | amande (n.f.) 48, 68 |
| | amandier (n.m.) 48 |
| | amant (n.m.) 22 |
| | amateur (adj. ou n.) 150 |
| | ambitieux (adj.) 122 |
| | améliorer (s') (v.) 36 |
| | amérindien (v.) 78 |
| | amer (adj.) 146 |
| | américain (n.) 22, 78 |
| | amir (v.) 76 |
| | amitié (n.f.) 22, 26 |
| | amont (en) (loc. adv.) 42 |
| | amour (n.m.) 22, 24, 26 |

| | | | | | | | | | | | | | | | | | | | | | | | | | | | | | | | | | | | | | | | | | | | | | | | | | | | | | | | | | | | | | | | | | | | | | | | | | | | | | | | | | | | | | | | | | | | | | | | | | | | | | | | | | | | | | | | | | | | | | | | | | | | | | | | | | | | | | | | | | | | | | | | | | | | | | | | | | | | | | | | | | | | | | | | | | | | | | | | | | | | | | | | | | | | | | | | | | | | | | | | | | | | | | | | | | | | | | | | | | | | | | | | | | | | | | | | | | | | | | | | | | | | | | | | | | |
|-----------------------|-----------------------|--------------------|-------------------------|------------------------|-----------------------|------------------------|-----------------------|----------------------|---------------------|--------------------|--|------------------|---------------------|------------------------|---------------------|-----------------------|---------------------|----------------------|-------------------|---------------------|----------------|-------------------------|-----------------------------------|------------------|-----------------------|---------------------|--------------------|-------------------|--------------------|------------------|--------------------|----------------------|-------------------|-------------------|-------------------|------------------------|------------------|-------------------|-----------------------|------------------------|------------------------------|-------------------|-----------------|--------------------|---------------------|------------------------|------------------|------------------------|-------------------|-----------------------|---|-----------------|---------------------|-----------------------|------------------------|---------------------------|--------------------|-----------------|------------------|------------------------|-----------------|--------------------|----------------|---------------------------|--------------------|-----------------------------|---------------------|------------------|-------------------------------------|------------------|----------------------|--------------------------|------------------|---------------------------|-------------------|--------------------|--------------------|------------------------------|----------------------|-----------------------------|-------------------------------|--------------------------|-----------------------------|------------------|--------------------|--------------------------------|------------------|-----------------------------------|--------------------|-----------------------|---------------------|--------------------|---------------------|-------------------|--------------------|------------------|----------------------------|--------------------------|---------------------|----------------------|-------------------------------------|------------------------|----------------------|--------------------|-------------------|----------------------|---------------------|-------------------|------------------|-------------------------|-----------------------------|-------------------|---------------|-------------------|-----------------|---------------------|-----------------|---------------------------------|---------------------------|-------------------------|---------------------|-------------------------|---------------|-------------------|------------------|-----------------|------------------|---------------------------|------------------|---------------------|----------------------------|-----------------|---------------------------------|------------------|------------------------|-----------------|---------------------------|-------------------------------|----------------|--------------------|-------------------|-------------------|------------------|---------------------------|-------------------------|------------------------|-------------------|-------------------|----------------------------------|--------------------------------|------------------|-------------------|------------------------|-----------------------|--------------------|---------------------|-----------------------|----------------------------|--------------------------|-------------------------------|-------------------|-------------------|-------------------------------|--------------------|--------------------|---------------------|------------------------|-----------------------|-------------------|--------------------|---------------------|-------------------------|---------------------|----------------------------|-----------------------------|----------------------|---------------------------|---------------------|---------------------|-----------------------|-----------------------|---------------------|-------------------|---------------------------|------------------|---------------------------|------------------|-----------------------|-------------------|--------------------|---------------------------|-------------------------|-------------------------|-------------------|--------------------|-------------------------|-------------------------|-------------------------|--------------------|--------------------|-------------------|-------------------|--------------------|--------------------------|--------------------|------------------------|-----------------------------------|--------------------|------------------------|------------------|-----------------|-----------------|--------------------|------------------|---------------|------------------------------|------------------|----------------------|-------------------------------|-------------------|---------------------|--------------------------|---------------------|--------------------------------|--------------------------|------------------|-------------------|--------------------|--------------------------|----------------------|-------------------------|-------------------|--------------------|------------------------------|-------------------------------|-----------------|----------------|----------------|-----------------------|-------------------|-------------------------------|-----------------------------|---------------------------|--------------------------------|------------------------------|----------------------|------------------------|------------------------------------|------------------|
| camion (n.m.) 84, 160 | carreau (n.m.) 72, 90 | carrière (adj.) 66 | carrotte (n.f.) 48, 136 | carotte (n.f.) 48, 136 | carrosser (v.) 50, 60 | carnet (n.m.) 128, 158 | carreau (n.m.) 72, 90 | carrefour (n.m.) 162 | carrelage (n.m.) 82 | cartable (n.m.) 94 | carte (n.f.) 108, 126, 128, 144, 148, 164, 166 | carton (n.m.) 78 | cartouche (n.f.) 94 | casque (n.m.) 110, 160 | casquette (n.f.) 74 | casseroles (n.f.) 140 | cassette (n.f.) 110 | catégorie (n.f.) 102 | caution (n.f.) 84 | cavalier (n.m.) 152 | cave (n.f.) 80 | ceinture (n.f.) 74, 160 | ceinture [de sécurité] (n.f.) 160 | céleri (n.m.) 48 | célibataire (adj.) 22 | cendrier (n.m.) 142 | centime (n.m.) 124 | central (adj.) 84 | céréale (n.f.) 142 | cerise (n.f.) 48 | cerisier (n.m.) 48 | certitude (n.f.) 118 | cerveau (n.m.) 58 | chagrin (n.m.) 26 | chagriner (v.) 26 | chaîne (n.f.) 110, 134 | chalet (n.m.) 44 | chaleur (n.f.) 36 | chaleureux (adj.) 122 | chambre (n.f.) 78, 164 | chambre [d'hôtel] (n.f.) 164 | chameau (n.m.) 54 | champ (n.m.) 44 | champion (n.m.) 46 | champion (n.m.) 150 | championnat (n.m.) 150 | chance (n.f.) 10 | change (n.m.) 128, 164 | changer (adj.) 36 | changement (n.m.) 158 | changer (se) (v.) 74, 110, 128, 158, 164, 168 | chanter (v.) 54 | chantier (n.m.) 102 | chapeau (n.m.) 10, 74 | charcuterie (n.f.) 132 | charcutier(-ère) (n.) 132 | chariot (n.m.) 136 | charm (n.m.) 66 | chasse (n.f.) 52 | chasse-neige (n.m.) 38 | chasser (v.) 52 | chasseur (n.m.) 52 | chat (n.m.) 50 | châtaignier (adj.) 64, 68 | château (n.m.) 166 | chaud (adj. ou adv.) 36, 62 | chauffage (n.m.) 84 | chauffer (v.) 78 | chauffeur [de taxi] (n.m.) 100, 162 | chausser (v.) 76 | chaussette (n.f.) 72 | chaussure (n.f.) 72, 134 | chauve (adj.) 68 | chef (n.m.) 100, 102, 140 | Chemini (n.m.) 44 | Cheminée (n.f.) 78 | chermise (n.f.) 70 | chermise [de nuit] (n.f.) 70 | chermisier (n.m.) 70 | chéque (n.m.) 126, 128, 130 | chéque [de voyage] (n.m.) 128 | chèquier (n.m.) 126, 128 | cher (adj. ou adv.) 84, 138 | chercher (v.) 76 | cher(e)-e) (n.) 22 | cheval (n.m.) 50, 68, 152, 164 | chèvet (n.m.) 80 | cheveu (n.m.) 56, 64, 68, 88, 134 | cheville (n.f.) 56 | chèvre (n.f.) 50, 132 | chevreuil (n.m.) 52 | chic* (inter.) 112 | chien (n.m.) 50, 90 | chiffon (n.m.) 90 | chiffre (n.m.) 126 | chimie (n.f.) 96 | chirurgien (n.m.) 100, 104 | chocolat (n.m.) 136, 146 | chiomage (n.m.) 102 | chiomneur (n.m.) 102 | chouette* (inter. ou adv.) 112, 122 | chrysanthème (n.m.) 46 | cioulette (n.f.) 132 | ciel (n.m.) 38, 40 | cigare (n.m.) 134 | cigarette (n.f.) 134 | cinetière (n.m.) 26 | cinéma (n.m.) 148 | cirque (n.m.) 80 | circite (n.m.) 152, 168 | circulation (n.f.) 156, 162 | circuler (v.) 162 | cirer (v.) 90 | cirque (n.m.) 148 | diton (n.m.) 48 | ditonnier (n.m.) 48 | divil (adj.) 22 | clair (adj.) 36, 64, 66, 68, 84 | classe (n.f.) 94, 98, 156 | classeur (n.m.) 94, 134 | classique (adj.) 76 | clavier (n.m.) 106, 108 | clé (n.f.) 78 | client (n.m.) 144 | climat (n.m.) 38 | diquer (v.) 106 | déture (n.f.) 78 | club (n.m.) 150, 154, 164 | cochon (n.m.) 50 | coconite (n.f.) 140 | coconite-minure (n.f.) 140 | code (n.m.) 126 | coeur (n.m.) 10, 22, 58, 60, 66 | coffe (n.m.) 160 | cognac (n.m.) 132, 144 | coffé (adj.) 68 | coiffer (se) (v.) 88, 134 | coiffeur(-euse) (n.) 102, 134 | coin (n.m.) 80 | Coindre (n.m.) 132 | col (n.m.) 44, 70 | collant (n.m.) 72 | colle (n.f.) 134 | college (n.m.) 92, 94, 96 | collegient(-ne) (n.) 92 | collier (n.m.) 74, 134 | colline (n.f.) 44 | colombe (n.f.) 54 | colonie [de vacances] (n.f.) 164 | colonne [vertébrale] (n.f.) 56 | colorer (v.) 134 | combat (n.m.) 154 | combien (adv.) 98, 138 | combinaison (n.f.) 72 | combiné (n.m.) 108 | commande (n.f.) 144 | comment (adv.) 8, 116 | commerçant (n.m.) 102, 132 | commerce (n.m.) 132, 134 | commercial (adj. ou n.m.) 100 | commode (n.f.) 80 | commun (adj.) 158 | communication (n.f.) 112, 114 | compact (adj.) 110 | compagne (n.f.) 22 | compagnon (n.m.) 22 | compétition (n.f.) 150 | complimenter (v.) 146 | composer (v.) 108 | composter (v.) 156 | comprenoir (v.) 116 | compris (adj.) 144, 164 | comptant (adv.) 128 | comptable (n.m. ou f.) 100 | compte (n.m.) 102, 128, 130 | compter (v.) 96, 130 | concierge (n.m. ou f.) 78 | concombre (n.m.) 48 | concours (n.m.) 152 | concupinage (n.m.) 22 | condolances (n.f.) 10 | conducteur (n.) 160 | conduire (v.) 160 | confiture (n.f.) 136, 142 | confit (n.m.) 24 | confortable (adj.) 76, 80 | congé (n.m.) 166 | congélateur (n.m.) 80 | congère (n.f.) 38 | conjoint (n.m.) 22 | connaissance (n.f.) 6, 22 | connaitre (v.) 100, 118 | connecter (se) (v.) 106 | consacer (v.) 148 | console (n.f.) 110 | consommateur (n.m.) 144 | consommation (n.f.) 146 | construction (n.f.) 148 | consulter (v.) 106 | contact (n.m.) 160 | contant (n.m.) 40 | continu (adj.) 30 | continuer (v.) 162 | contravention (n.f.) 162 | contrôle (n.m.) 98 | contrefleur (n.m.) 156 | conversation (n.f.) 108, 114, 116 | convive (n.m.) 146 | coordonnées (n.f.) 114 | copain (n.m.) 22 | copie (n.f.) 98 | copier (v.) 106 | copieux (adj.) 146 | copine (n.f.) 22 | coq (n.m.) 50 | coque (à la) (loc. adv.) 142 | coquet (adj.) 68 | coquetier (n.m.) 142 | coquilage (n.m.) 52, 132, 166 | corbeau (n.m.) 54 | corbelle (n.f.) 142 | cordons-bleus (n.m.) 140 | corps (n.m.) 56, 76 | correspondance (n.f.) 156, 158 | correspondant (n.m.) 108 | corriger (v.) 98 | costume (n.m.) 70 | côte (n.f.) 42, 56 | côte-du-Rhône (n.m.) 132 | côtelette (n.f.) 132 | coton (n.m.) 72, 76, 88 | cou (n.m.) 56, 70 | coudage (n.m.) 164 | coucher (se) (v.) 30, 40, 86 | coucher [de soleil] (n.m.) 30 | coude (n.m.) 56 | coude (v.) 148 | couler (v.) 82 | couleur (n.f.) 72, 94 | couleur (n.m.) 78 | couleur [de bailli] (n.m.) 90 | coup [de bailli] (n.m.) 108 | coup [de foule] (n.m.) 22 | coup [de téléphone] (n.m.) 108 | coup [de tonnerre] (n.m.) 38 | coupe (n.f.) 76, 150 | coupe-ongles (n.m.) 88 | couper (se) (v.) 88, 118, 134, 160 | couple (n.m.) 24 |
|-----------------------|-----------------------|--------------------|-------------------------|------------------------|-----------------------|------------------------|-----------------------|----------------------|---------------------|--------------------|--|------------------|---------------------|------------------------|---------------------|-----------------------|---------------------|----------------------|-------------------|---------------------|----------------|-------------------------|-----------------------------------|------------------|-----------------------|---------------------|--------------------|-------------------|--------------------|------------------|--------------------|----------------------|-------------------|-------------------|-------------------|------------------------|------------------|-------------------|-----------------------|------------------------|------------------------------|-------------------|-----------------|--------------------|---------------------|------------------------|------------------|------------------------|-------------------|-----------------------|---|-----------------|---------------------|-----------------------|------------------------|---------------------------|--------------------|-----------------|------------------|------------------------|-----------------|--------------------|----------------|---------------------------|--------------------|-----------------------------|---------------------|------------------|-------------------------------------|------------------|----------------------|--------------------------|------------------|---------------------------|-------------------|--------------------|--------------------|------------------------------|----------------------|-----------------------------|-------------------------------|--------------------------|-----------------------------|------------------|--------------------|--------------------------------|------------------|-----------------------------------|--------------------|-----------------------|---------------------|--------------------|---------------------|-------------------|--------------------|------------------|----------------------------|--------------------------|---------------------|----------------------|-------------------------------------|------------------------|----------------------|--------------------|-------------------|----------------------|---------------------|-------------------|------------------|-------------------------|-----------------------------|-------------------|---------------|-------------------|-----------------|---------------------|-----------------|---------------------------------|---------------------------|-------------------------|---------------------|-------------------------|---------------|-------------------|------------------|-----------------|------------------|---------------------------|------------------|---------------------|----------------------------|-----------------|---------------------------------|------------------|------------------------|-----------------|---------------------------|-------------------------------|----------------|--------------------|-------------------|-------------------|------------------|---------------------------|-------------------------|------------------------|-------------------|-------------------|----------------------------------|--------------------------------|------------------|-------------------|------------------------|-----------------------|--------------------|---------------------|-----------------------|----------------------------|--------------------------|-------------------------------|-------------------|-------------------|-------------------------------|--------------------|--------------------|---------------------|------------------------|-----------------------|-------------------|--------------------|---------------------|-------------------------|---------------------|----------------------------|-----------------------------|----------------------|---------------------------|---------------------|---------------------|-----------------------|-----------------------|---------------------|-------------------|---------------------------|------------------|---------------------------|------------------|-----------------------|-------------------|--------------------|---------------------------|-------------------------|-------------------------|-------------------|--------------------|-------------------------|-------------------------|-------------------------|--------------------|--------------------|-------------------|-------------------|--------------------|--------------------------|--------------------|------------------------|-----------------------------------|--------------------|------------------------|------------------|-----------------|-----------------|--------------------|------------------|---------------|------------------------------|------------------|----------------------|-------------------------------|-------------------|---------------------|--------------------------|---------------------|--------------------------------|--------------------------|------------------|-------------------|--------------------|--------------------------|----------------------|-------------------------|-------------------|--------------------|------------------------------|-------------------------------|-----------------|----------------|----------------|-----------------------|-------------------|-------------------------------|-----------------------------|---------------------------|--------------------------------|------------------------------|----------------------|------------------------|------------------------------------|------------------|

| | | |
|--------------------------------------|--------------------------------------|-------------------------------|
| girafe (n.f.) 54 | haïne (n.f.) 24, 26 | il n'y a pas de quoi (loc.) 8 |
| givre (n.m.) 38 | hair (v.) 24 | il y a (loc.) 36 |
| glace (n.f.) 38, 88, 132, 154 | hall (n.m.) 158 | inarrangeable (adj.) 146 |
| globe (n.m.) 40 | hammeu (n.m.) 44 | immense (adj.) 64 |
| gomme (n.f.) 94 | hanche (n.f.) 56 | inmeuble (n.m.) 78 |
| gourmand (adj.) 140 | hand-ball (n.m.) 152 | inmobilier (adj.) 84 |
| gout (n.m.) 60, 146 | haricot (verb.) (n.m.) 48 | imperméable (n.m.) 70 |
| goutte (v. ou n.m.) 60, 142 | haut (adj. ou n.m.) 42, 56, 105, 150 | impoli (adj.) 6 |
| graatin (n.m.) 152 | hauteur (n.f.) 152 | impôt (n.m.) 130 |
| grain (n.m.) 68 | haut-parleur (n.m.) 110 | impression (n.f.) 118 |
| grammaire (n.f.) 96 | hebdomadaire (adj. ou n.m.) 134 | imprimante (n.f.) 106 |
| grand (adj.) 64, 68, 84, 92, 94, 156 | herbe (n.f.) 132 | imprimé (adj. ou n.m.) 72 |
| [grand] magasin (n.m.) 136 | heureux (adj.) 26 | imprudent (adj.) 120 |
| grand-mère (n.f.) 18 | hier (n.f.) 28 | incertain (adj.) 36 |
| grand-père (n.m.) 18 | hi-fi (adj.) 110 | inchrétion (n.f.) 26 |
| [grande] surface (n.f.) 136 | hippique (adj.) 152 | inchrète (adj.) 26 |
| grandir (v.) 20 | hirondelle (n.f.) 54 | indépendant (adj.) 122 |
| grappe (n.f.) 48 | histoire (n.f.) 96, 116 | indicateur (n.m.) 108 |
| gras (adj.) 30 | historique (adj.) 168 | indifférence (n.f.) 26 |
| gratuit (adj.) 92, 162 | hiver (n.m.) 28, 154, 166 | indifférent (adj.) 26 |
| grêle (n.f.) 38 | normand (n.m.) 132 | indiscipliné (adj.) 98 |
| grêler (v.) 38 | homme (n.m.) 66 | indiscret (adj.) 122 |
| grenier (n.m.) 78 | honoraires (n.m.) 130 | inférieur (adj.) 55 |
| grenouille (n.f.) 52 | hôpital (n.m.) 102 | informaticien (n.m.) 106 |
| griffer (v.) 50 | horaire (n.m.) 156 | informatique (n.f.) 106 |
| grille-pain (n.m.) 140 | hôtel (n.m.) 164 | informatique (v.) 106 |
| gris (adj.) 36, 38, 68 | hôtesse [de l'air] (n.f.) 100, 158 | info*[mation]s (n.f.) 110 |
| gros (adj.) 64, 84 | housse (n.f.) 80 | infusion (n.f.) 144, 146 |
| gûche (n.f.) 52 | huile (n.f.) 42, 136 | ingénieur (n.m.) 100 |
| gûchet (n.m.) 128, 156 | huître (n.f.) 52, 132 | inondation (n.f.) 38 |
| guide (n.m.) 134, 168 | humain (adj.) 56 | inonde (adj.) 38 |
| gymnase (n.m.) 94, 154 | humide (adj.) 36, 38 | inscrit (adj.) 150 |
| gyn[estique] (n.f.) 154 | humour (n.m.) 120 | insecte (n.m.) 52 |
| | hypocrite (adj.) 122 | instant (n.m.) 114 |

| | | |
|---------------------------|---------------------------|------------------------|
| habillé (adj.) 68, 74, 76 | idée (n.f.) 112, 118, 168 | intéressant (adj.) 122 |
| habiller (s') (v.) 74, 86 | idiot (adj.) 120 | |
| habitant (n.m.) 12 | île (n.f.) 40 | |
| habiter (v.) 12, 84 | il faut (loc.) 34 | |
| hadé (adj.) 132 | | |

| | | | | | | |
|---------------------------|---------------------------|--------------------|---------------------|----------------------|---------------------------|--------------------------------------|
| habillé (adj.) 68, 74, 76 | habiller (s') (v.) 74, 86 | habitant (n.m.) 12 | habiter (v.) 12, 84 | hadé (adj.) 132 | intéret (n.m.) 128 | intéressant (adj.) 122 |
| haïne (n.f.) 24, 26 | hair (v.) 24 | hall (n.m.) 158 | hammeu (n.m.) 44 | hanche (n.f.) 56 | hand-ball (n.m.) 152 | haricot (verb.) (n.m.) 48 |
| haïr (v.) 24 | hall (n.m.) 158 | hammeu (n.m.) 44 | hanche (n.f.) 56 | hand-ball (n.m.) 152 | haricot (verb.) (n.m.) 48 | haut (adj. ou n.m.) 42, 56, 105, 150 |
| haïr (v.) 24 | hall (n.m.) 158 | hammeu (n.m.) 44 | hanche (n.f.) 56 | hand-ball (n.m.) 152 | haricot (verb.) (n.m.) 48 | hauteur (n.f.) 152 |
| haïr (v.) 24 | hall (n.m.) 158 | hammeu (n.m.) 44 | hanche (n.f.) 56 | hand-ball (n.m.) 152 | haricot (verb.) (n.m.) 48 | haut-parleur (n.m.) 110 |
| haïr (v.) 24 | hall (n.m.) 158 | hammeu (n.m.) 44 | hanche (n.f.) 56 | hand-ball (n.m.) 152 | haricot (verb.) (n.m.) 48 | hebdomadaire (adj. ou n.m.) 134 |
| haïr (v.) 24 | hall (n.m.) 158 | hammeu (n.m.) 44 | hanche (n.f.) 56 | hand-ball (n.m.) 152 | haricot (verb.) (n.m.) 48 | herbe (n.f.) 132 |
| haïr (v.) 24 | hall (n.m.) 158 | hammeu (n.m.) 44 | hanche (n.f.) 56 | hand-ball (n.m.) 152 | haricot (verb.) (n.m.) 48 | heureux (adj.) 26 |
| haïr (v.) 24 | hall (n.m.) 158 | hammeu (n.m.) 44 | hanche (n.f.) 56 | hand-ball (n.m.) 152 | haricot (verb.) (n.m.) 48 | hier (n.f.) 28 |
| haïr (v.) 24 | hall (n.m.) 158 | hammeu (n.m.) 44 | hanche (n.f.) 56 | hand-ball (n.m.) 152 | haricot (verb.) (n.m.) 48 | hi-fi (adj.) 110 |
| haïr (v.) 24 | hall (n.m.) 158 | hammeu (n.m.) 44 | hanche (n.f.) 56 | hand-ball (n.m.) 152 | haricot (verb.) (n.m.) 48 | hippique (adj.) 152 |
| haïr (v.) 24 | hall (n.m.) 158 | hammeu (n.m.) 44 | hanche (n.f.) 56 | hand-ball (n.m.) 152 | haricot (verb.) (n.m.) 48 | hirondelle (n.f.) 54 |
| haïr (v.) 24 | hall (n.m.) 158 | hammeu (n.m.) 44 | hanche (n.f.) 56 | hand-ball (n.m.) 152 | haricot (verb.) (n.m.) 48 | histoire (n.f.) 96, 116 |
| haïr (v.) 24 | hall (n.m.) 158 | hammeu (n.m.) 44 | hanche (n.f.) 56 | hand-ball (n.m.) 152 | haricot (verb.) (n.m.) 48 | historique (adj.) 168 |
| haïr (v.) 24 | hall (n.m.) 158 | hammeu (n.m.) 44 | hanche (n.f.) 56 | hand-ball (n.m.) 152 | haricot (verb.) (n.m.) 48 | hiver (n.m.) 28, 154, 166 |
| haïr (v.) 24 | hall (n.m.) 158 | hammeu (n.m.) 44 | hanche (n.f.) 56 | hand-ball (n.m.) 152 | haricot (verb.) (n.m.) 48 | normand (n.m.) 132 |
| haïr (v.) 24 | hall (n.m.) 158 | hammeu (n.m.) 44 | hanche (n.f.) 56 | hand-ball (n.m.) 152 | haricot (verb.) (n.m.) 48 | homme (n.m.) 66 |
| haïr (v.) 24 | hall (n.m.) 158 | hammeu (n.m.) 44 | hanche (n.f.) 56 | hand-ball (n.m.) 152 | haricot (verb.) (n.m.) 48 | honoraires (n.m.) 130 |
| haïr (v.) 24 | hall (n.m.) 158 | hammeu (n.m.) 44 | hanche (n.f.) 56 | hand-ball (n.m.) 152 | haricot (verb.) (n.m.) 48 | hôpital (n.m.) 102 |
| haïr (v.) 24 | hall (n.m.) 158 | hammeu (n.m.) 44 | hanche (n.f.) 56 | hand-ball (n.m.) 152 | haricot (verb.) (n.m.) 48 | horaire (n.m.) 156 |
| haïr (v.) 24 | hall (n.m.) 158 | hammeu (n.m.) 44 | hanche (n.f.) 56 | hand-ball (n.m.) 152 | haricot (verb.) (n.m.) 48 | hôtel (n.m.) 164 |
| haïr (v.) 24 | hall (n.m.) 158 | hammeu (n.m.) 44 | hanche (n.f.) 56 | hand-ball (n.m.) 152 | haricot (verb.) (n.m.) 48 | hôtesse [de l'air] (n.f.) 100, 158 |
| haïr (v.) 24 | hall (n.m.) 158 | hammeu (n.m.) 44 | hanche (n.f.) 56 | hand-ball (n.m.) 152 | haricot (verb.) (n.m.) 48 | housse (n.f.) 80 |
| haïr (v.) 24 | hall (n.m.) 158 | hammeu (n.m.) 44 | hanche (n.f.) 56 | hand-ball (n.m.) 152 | haricot (verb.) (n.m.) 48 | huile (n.f.) 42, 136 |
| haïr (v.) 24 | hall (n.m.) 158 | hammeu (n.m.) 44 | hanche (n.f.) 56 | hand-ball (n.m.) 152 | haricot (verb.) (n.m.) 48 | huître (n.f.) 52, 132 |
| haïr (v.) 24 | hall (n.m.) 158 | hammeu (n.m.) 44 | hanche (n.f.) 56 | hand-ball (n.m.) 152 | haricot (verb.) (n.m.) 48 | humain (adj.) 56 |
| haïr (v.) 24 | hall (n.m.) 158 | hammeu (n.m.) 44 | hanche (n.f.) 56 | hand-ball (n.m.) 152 | haricot (verb.) (n.m.) 48 | humide (adj.) 36, 38 |
| haïr (v.) 24 | hall (n.m.) 158 | hammeu (n.m.) 44 | hanche (n.f.) 56 | hand-ball (n.m.) 152 | haricot (verb.) (n.m.) 48 | humour (n.m.) 120 |
| haïr (v.) 24 | hall (n.m.) 158 | hammeu (n.m.) 44 | hanche (n.f.) 56 | hand-ball (n.m.) 152 | haricot (verb.) (n.m.) 48 | hypocrite (adj.) 122 |

| | | | | | | |
|---------------------------|---------------------------|--------------------|---------------------|----------------------|---------------------------|--------------------------------------|
| habillé (adj.) 68, 74, 76 | habiller (s') (v.) 74, 86 | habitant (n.m.) 12 | habiter (v.) 12, 84 | hadé (adj.) 132 | intéret (n.m.) 128 | intéressant (adj.) 122 |
| haïne (n.f.) 24, 26 | hair (v.) 24 | hall (n.m.) 158 | hammeu (n.m.) 44 | hanche (n.f.) 56 | hand-ball (n.m.) 152 | haricot (verb.) (n.m.) 48 |
| haïr (v.) 24 | hall (n.m.) 158 | hammeu (n.m.) 44 | hanche (n.f.) 56 | hand-ball (n.m.) 152 | haricot (verb.) (n.m.) 48 | haut (adj. ou n.m.) 42, 56, 105, 150 |
| haïr (v.) 24 | hall (n.m.) 158 | hammeu (n.m.) 44 | hanche (n.f.) 56 | hand-ball (n.m.) 152 | haricot (verb.) (n.m.) 48 | hauteur (n.f.) 152 |
| haïr (v.) 24 | hall (n.m.) 158 | hammeu (n.m.) 44 | hanche (n.f.) 56 | hand-ball (n.m.) 152 | haricot (verb.) (n.m.) 48 | haut-parleur (n.m.) 110 |
| haïr (v.) 24 | hall (n.m.) 158 | hammeu (n.m.) 44 | hanche (n.f.) 56 | hand-ball (n.m.) 152 | haricot (verb.) (n.m.) 48 | hebdomadaire (adj. ou n.m.) 134 |
| haïr (v.) 24 | hall (n.m.) 158 | hammeu (n.m.) 44 | hanche (n.f.) 56 | hand-ball (n.m.) 152 | haricot (verb.) (n.m.) 48 | herbe (n.f.) 132 |
| haïr (v.) 24 | hall (n.m.) 158 | hammeu (n.m.) 44 | hanche (n.f.) 56 | hand-ball (n.m.) 152 | haricot (verb.) (n.m.) 48 | heureux (adj.) 26 |
| haïr (v.) 24 | hall (n.m.) 158 | hammeu (n.m.) 44 | hanche (n.f.) 56 | hand-ball (n.m.) 152 | haricot (verb.) (n.m.) 48 | hier (n.f.) 28 |
| haïr (v.) 24 | hall (n.m.) 158 | hammeu (n.m.) 44 | hanche (n.f.) 56 | hand-ball (n.m.) 152 | haricot (verb.) (n.m.) 48 | hi-fi (adj.) 110 |
| haïr (v.) 24 | hall (n.m.) 158 | hammeu (n.m.) 44 | hanche (n.f.) 56 | hand-ball (n.m.) 152 | haricot (verb.) (n.m.) 48 | hippique (adj.) 152 |
| haïr (v.) 24 | hall (n.m.) 158 | hammeu (n.m.) 44 | hanche (n.f.) 56 | hand-ball (n.m.) 152 | haricot (verb.) (n.m.) 48 | hirondelle (n.f.) 54 |
| haïr (v.) 24 | hall (n.m.) 158 | hammeu (n.m.) 44 | hanche (n.f.) 56 | hand-ball (n.m.) 152 | haricot (verb.) (n.m.) 48 | histoire (n.f.) 96, 116 |
| haïr (v.) 24 | hall (n.m.) 158 | hammeu (n.m.) 44 | hanche (n.f.) 56 | hand-ball (n.m.) 152 | haricot (verb.) (n.m.) 48 | historique (adj.) 168 |
| haïr (v.) 24 | hall (n.m.) 158 | hammeu (n.m.) 44 | hanche (n.f.) 56 | hand-ball (n.m.) 152 | haricot (verb.) (n.m.) 48 | hiver (n.m.) 28, 154, 166 |
| haïr (v.) 24 | hall (n.m.) 158 | hammeu (n.m.) 44 | hanche (n.f.) 56 | hand-ball (n.m.) 152 | haricot (verb.) (n.m.) 48 | normand (n.m.) 132 |
| haïr (v.) 24 | hall (n.m.) 158 | hammeu (n.m.) 44 | hanche (n.f.) 56 | hand-ball (n.m.) 152 | haricot (verb.) (n.m.) 48 | homme (n.m.) 66 |
| haïr (v.) 24 | hall (n.m.) 158 | hammeu (n.m.) 44 | hanche (n.f.) 56 | hand-ball (n.m.) 152 | haricot (verb.) (n.m.) 48 | honoraires (n.m.) 130 |
| haïr (v.) 24 | hall (n.m.) 158 | hammeu (n.m.) 44 | hanche (n.f.) 56 | hand-ball (n.m.) 152 | haricot (verb.) (n.m.) 48 | hôpital (n.m.) 102 |
| haïr (v.) 24 | hall (n.m.) 158 | hammeu (n.m.) 44 | hanche (n.f.) 56 | hand-ball (n.m.) 152 | haricot (verb.) (n.m.) 48 | horaire (n.m.) 156 |
| haïr (v.) 24 | hall (n.m.) 158 | hammeu (n.m.) 44 | hanche (n.f.) 56 | hand-ball (n.m.) 152 | haricot (verb.) (n.m.) 48 | hôtel (n.m.) 164 |
| haïr (v.) 24 | hall (n.m.) 158 | hammeu (n.m.) 44 | hanche (n.f.) 56 | hand-ball (n.m.) 152 | haricot (verb.) (n.m.) 48 | hôtesse [de l'air] (n.f.) 100, 158 |
| haïr (v.) 24 | hall (n.m.) 158 | hammeu (n.m.) 44 | hanche (n.f.) 56 | hand-ball (n.m.) 152 | haricot (verb.) (n.m.) 48 | housse (n.f.) 80 |
| haïr (v.) 24 | hall (n.m.) 158 | hammeu (n.m.) 44 | hanche (n.f.) 56 | hand-ball (n.m.) 152 | haricot (verb.) (n.m.) 48 | huile (n.f.) 42, 136 |
| haïr (v.) 24 | hall (n.m.) 158 | hammeu (n.m.) 44 | hanche (n.f.) 56 | hand-ball (n.m.) 152 | haricot (verb.) (n.m.) 48 | huître (n.f.) 52, 132 |
| haïr (v.) 24 | hall (n.m.) 158 | hammeu (n.m.) 44 | hanche (n.f.) 56 | hand-ball (n.m.) 152 | haricot (verb.) (n.m.) 48 | humain (adj.) 56 |
| haïr (v.) 24 | hall (n.m.) 158 | hammeu (n.m.) 44 | hanche (n.f.) 56 | hand-ball (n.m.) 152 | haricot (verb.) (n.m.) 48 | humide (adj.) 36, 38 |
| haïr (v.) 24 | hall (n.m.) 158 | hammeu (n.m.) 44 | hanche (n.f.) 56 | hand-ball (n.m.) 152 | haricot (verb.) (n.m.) 48 | humour (n.m.) 120 |
| haïr (v.) 24 | hall (n.m.) 158 | hammeu (n.m.) 44 | hanche (n.f.) 56 | hand-ball (n.m.) 152 | haricot (verb.) (n.m.) 48 | hypocrite (adj.) 122 |

| | | |
|-----------------------------|-------------------------------------|---------------------------------|
| ordonnance (n.f.) 134 | paquet (n.m.) 136 | patte (n.f.) 50 |
| ordre (n.m.) 126 | paquet-cadeau (n.m.) 136 | pauvre (adj.) 130 |
| ordure (n.f.) 80 | parâtre (v.) 66 | payant (adj.) 92, 162 |
| oreille (n.f.) 56, 60 | parabulle (n.m.) 74 | payer (v.) 84, 124, 126, 128 |
| oreiller (n.m.) 80 | parasol (n.m.) 166 | pays (n.m.) 12, 16 |
| organe (n.m.) 58 | parcêtre (n.m.) 162 | péage (n.m.) 162 |
| organisé (adj.) 168 | parcourir (v.) 168 | peau (n.f.) 58, 60, 64, 66 |
| origine (adj.) 16 | pardon (n.m.) 116 | pêche (n.f.) 48, 52 |
| orphelin (adj.) 26 | parent (n.m.) 18, 20 | pêcher (n.m.) 48 |
| ortiel (n.m.) 56 | pareseux (adj.) 98, 120 | pêcher (v.) 52 |
| orthographe (n.f.) 96 | parfum (n.m.) 88, 134, 136 | pêcheur (n.m.) 52 |
| os (n.m.) 56 | parfumer (se) (v.) 88 | pédale (n.f.) 160 |
| ouest (n.m.) 40 | parfumerie (n.f.) 134, 136 | pédaler (v.) 152 |
| huile (n.f.) 60 | parking (n.m.) 162 | peigne (n.m.) 88 |
| ouragan (n.m.) 38 | parler (v.) 114, 116 | peigner (v.) 88 |
| ours (n.m.) 54 | parole (n.f.) 116, 118 | peignoir (v.) 70 |
| outil (n.m.) 48, 80 | parquet (n.m.) 82, 90 | peindre (v.) 78 |
| ouvert (adj.) 122 | part (n.f.) 112, 114 | peine (n.f.) 26, 112 |
| ouvre-boîte (n.m.) 140 | partager (v.) 130 | pellucule (n.f.) 164 |
| ouvert(-ière) (n.) 102, 104 | parterre (n.m.) 46 | pelouse (n.f.) 46 |
| ouvrir (v.) 106, 128 | participer (v.) 150 | penderie (n.f.) 80 |
| | partie (n.f.) 148, 150 | pendre (v.) 84 |
| | partir (v.) 164, 168 | pensée (n.f.) 58 |
| | passage (n.m.) 156 | penser (v.) 58, 118 |
| | passage (piéton) (n.m.) 162 | pension (n.f.) 102 |
| | passager (n.m.) 158 | pente (n.f.) 44 |
| | passer (v.) 30, 34, 86, 90, 92, 98, | percevoir (v.) 130 |
| | 108, 114, 164, 166 | perdent (n.m.) 150 |
| | passif (adj.) 98 | perdre (v.) 26, 34, 58, 64, 150 |
| | passoire (n.f.) 22 | peire (n.m.) 18 |
| | pastis (n.m.) 140 | perforé (adj.) 94 |
| | pâte (n.m.) 132 | permanente (n.f.) 134 |
| | patience (n.f.) 120 | permis (de conduire) (n.m.) 160 |
| | patient (adj.) 120 | perroquet (n.m.) 54 |
| | patienter (v.) 114 | persil (n.m.) 132 |
| | patin (n.m.) 154 | personnalité (n.f.) 120 |
| | patinage (n.m.) 154 | personne (n.f.) 20 |
| | patineur (n.m.) 154 | personnel (n.m.) 102, 116 |
| | patinoire (n.f.) 154 | personnel (adj.) 160 |
| | pâtisserie (n.f.) 132, 140, 142 | peser (v.) 64 |
| | pâtissier(-ière) (n.) 132 | peseta (n.f.) 128 |
| | patron (n.m.) 102 | pétale (n.m.) 46 |
| | | petit (adj.) 22, 64, 66, 68 |
| | | [petit] pois (n.m.) 48, 136 |

| | | |
|-----------------------------------|---------------------------------|--------------------------------------|
| [petit] déjeuner (n.m.) 86, 142 | plat (n.m.) 140, 142 | port (n.m.) 42, 158 |
| petit-enfant (n.m.) 18 | plate-bande (n.f.) 46 | portail (n.m.) 78 |
| petit-fils (n.m.) 18 | plateau (n.m.) 140, 142 | porte (n.f.) 78, 84 |
| petite-fille (n.f.) 18 | plâtrine (n.f.) 110 | porte-feuille (n.m.) 124 |
| phare (n.m.) 160 | plien (n.m.) 160 | portemanteau (n.m.) 78 |
| pharmacie (n.f.) 134 | plier (adj.) 42, 62 | porte-monnaie (n.m.) 124 |
| pharmacien (n.m.) 134 | plieur (v.) 26 | porter (v.) 68, 74 |
| philosophie (n.f.) 96 | plivoir (v.) 38 | porte-serviettes (n.m.) 82 |
| photo (n.f.) 164 | plier (v.) 90 | portière (n.f.) 160 |
| physique (n.f.) 96 | plissé (adj.) 70 | porto (n.m.) 132, 144 |
| physique (n.m.) 64 | plomberie (n.f.) 84 | poser (v.) 116 |
| pie (n.f.) 122 | plomber (n.m.) 100, 102 | possible (adj.) 116 |
| pièce (n.f.) 78, 124 | pluie (n.f.) 38, 122 | postal (adj.) 128, 166 |
| pied (n.m.) 40, 56, 122, 152, 164 | plume (n.f.) 54 | poste (n.m.) 110, 114 |
| piéton (n.m.) 162 | pluvieux (adj.) 36 | poste (n.f.) 102, 128 |
| piegeon (n.m.) 54 | poche (n.f.) 130, 134 | pot (n.m.) 46, 136 |
| pile (adv.) 32 | poêle (n.f.) 140 | potable (adj.) 144 |
| pilote (n.m.) 158 | poils (n.m.) 64 | potage (n.m.) 142 |
| piloter (v.) 152 | poignet (n.m.) 56 | potager (n.m. ou adj.) 48 |
| piment (n.m.) 146 | poil (n.m.) 56 | pou (n.m.) 66 |
| ping-pong (n.m.) 150 | point [cardinal] (n.m.) 40 | poubelle (n.m.) 80 |
| piquer (v.) 52 | point (de vue) (n.m.) 118 | poule (n.f.) 50 |
| piqure (n.f.) 52 | pointe (n.f.) 106, 158, 162 | poulet (n.m.) 50, 132 |
| piscine (n.f.) 154 | poiture (n.f.) 76 | poupon (n.m.) 58 |
| pistache (n.f.) 144 | poire (n.f.) 48 | poudre (n.f.) 148 |
| piste (n.f.) 154, 158 | poireau (n.m.) 48 | poubrière (n.m.) 144 |
| pittoresque (adj.) 84 | poirier (n.m.) 48 | pourquoi pas (loc.) 112 |
| pizza (n.f.) 146 | pois (n.m.) 72 | pousser (v.) 46 |
| placard (n.m.) 80, 90 | poisson (n.m.) 52, 132, 142 | poussière (n.f.) 90 |
| place (n.f.) 156 | poissonnerie (n.f.) 132 | pouvoir (v.) 62 |
| plafond (n.m.) 78 | poissonnier(-ère) (n.) 132 | prairie (n.f.) 44 |
| plage (n.f.) 42, 166 | poitrine (n.f.) 56 | pratiquer (v.) 150 |
| plane (n.f.) 44 | poivre (n.m.) 68, 146 | pré (n.m.) 44 |
| plaine (v.) 66 | polivrière (n.f.) 142 | grécis (adj.) 32 |
| plaisanter (v.) 116 | polivron (n.m.) 48 | premier (adj.) 156 |
| plaisir (n.m.) 112 | politique (adj.) 16 | prendre (v.) 34, 42, 64, 76, 86, 88, |
| plan (n.m.) 164 | polo (n.m.) 70 | 98, 112, 114, 116, 118, 126, 142, |
| planche (n.f.) 140 | gomme (n.f.) 48 | 144, 154, 156, 158, 160, 162, 164, |
| planche (à voile) (n.f.) 154, 166 | gomme (de terre) (n.f.) 48, 135 | 166, 168 |
| planète (n.f.) 40 | potonnier (n.m.) 48 | préparatifs (n.m.) 164 |
| plante (n.f.) 134 | ponctuel (adj.) 32 | préparer (se) (v.) 86, 98 |
| planter (v.) 46 | pondre (v.) 50 | présentation (n.f.) 6, |
| plaque (n.f.) 136 | pont (n.m.) 28, 158 | présenter (se) (v.) 6, 114 |
| plat (adj.) 72, 142 | porc (n.m.) 50, 132 | pressé (adj.) 34 |

| | | |
|--------------------------------------|------------------------------|--------------------------------------|
| unique (adj.) 20 | victoire (n.f.) 150 | voyage (n.m.) 22, 156, 164, 165, 168 |
| univers (n.m.) 40 | vidéo (n.f.) 110 | voyager (v.) 155 |
| université (n.f.) 92, 95, 102 | vie (n.f.) 100, 104 | voyageur (n.m.) 156 |
| usage (n.m.) 6 | vielliesse (n.f.) 20 | viral (adj.) 115 |
| usine (n.f.) 102 | vieillesse (n.f.) 20 | vire (n.f.) 60 |
| ustensile (n.m.) 140 | viennoiserie (n.f.) 132 | |
| | vieux (adj.) 66 | |
| | vigne (n.f.) 48 | |
| | vigneron (n.m.) 102 | |
| V | village (n.m.) 44 | W |
| vacances (n.f.) 94, 154, 166, 168 | ville (n.f.) 14, 166 | wagon (n.m.) 156 |
| vache (n.f.) 50 | vin (n.m.) 132, 142, 144 | whisky (n.m.) 132, 144 |
| vague (n.f.) 42, 166 | virage (n.m.) 162 | |
| vainqueur (n.m.) 150 | virer (v.) 128 | |
| vaisselle (n.f.) 86 | virerment (n.m.) 128 | |
| valise (n.f.) 78, 164, 166 | visa (n.m.) 164 | |
| vallée (n.f.) 42, 44 | visage (n.m.) 56, 62, 66 | |
| vase (n.m.) 82 | viscose (n.f.) 72 | |
| veau (n.m.) 50, 132 | visite (n.f.) 126 | Y |
| végétaux (n.m.) 46 | vistier (v.) 84, 168 | yaourt (n.m.) 142 |
| véhicule (n.m.) 160 | vitamine (n.f.) 62 | yeux (voir œil) |
| veille (n.f.) 28 | vitresse (n.f.) 162 | yen (n.m.) 128 |
| vélo (n.m.) 152, 160, 164 | vitre (n.f.) 90 | |
| vélocipède (n.m.) 160 | vitrine (n.f.) 136 | |
| vendange (n.f.) 48 | vivant (adj.) 98 | |
| vendeur (n.) 100, 136 | vodka (n.f.) 132 | |
| vendre (v.) 132 | vôtre (v.) 22 | |
| vent (n.m.) 36, 38 | vœu (n.m.) 10 | Z |
| ventre (n.m.) 56 | voie (n.f.) 156 | zapper (v.) 110 |
| verger (n.m.) 48 | voilage (n.m.) 82 | zèbre (n.m.) 54 |
| verglas (n.m.) 38 | voile (n.f.) 154 | zoo (n.m.) 54, 148 |
| vérité (n.f.) 116 | voir (se) (v.) 22, 60 | zur* (inter.) 112 |
| vernis (n.m.) 88 | voisin (n.m.) 78 | |
| verre (n.m.) 142, 168 | voiture (n.f.) 152, 156, 160 | |
| verse (a) (loc. adv.) 38 | vol (n.m.) 158 | |
| verser (v.) 130 | volaille (n.f.) 50, 132 | |
| vert (adj.) 64, 68 | volant (n.m.) 160 | |
| vertèbre (n.f.) 56 | voler (v.) 54 | |
| varveine (n.f.) 144 | volley-ball (n.m.) 152 | |
| vêtement (n.m.) 70, 74, 76, 134, 136 | volontiers (adv.) 112 | |
| veuf (veuve) (adj.) 26 | volume (n.m.) 110 | |
| viande (n.f.) 132, 142 | vouloir (v.) 6 | |

86 L4332.A (074) LE12 VOC. 1030

Claire Leroy-Miquel

Anne Coliot-Lété

VOCABULAIRE

PROGRESSIF

DU FRANÇAIS

avec 250 exercices

CORRIGÉS



CLE
INTERNACIONAL

SOMMAIRE

| | | |
|-----------|--|----|
| 1 | PRÉSENTATIONS ET USAGES | 5 |
| 2 | LES NATIONALITÉS - LES LANGUES | 5 |
| 3 | LA FAMILLE - LES ÂGES DE LA VIE | 6 |
| 4 | LES RELATIONS - LES SENTIMENTS | 7 |
| 5 | LE TEMPS QUI PASSE | 8 |
| 6 | LE TEMPS QU'IL FAIT | 9 |
| 7 | LE MILIEU NATUREL | 10 |
| 8 | LES VÉGÉTAUX | 11 |
| 9 | UN ANIMAL - DES ANIMAUX | 11 |
| 10 | LE CORPS HUMAIN | 12 |
| 11 | LE PHYSIQUE - L'APPARENCE | 13 |
| 12 | LES VÊTEMENTS - LA MODE | 14 |
| 13 | LA MAISON - LE LOGEMENT | 16 |
| 14 | LES ACTIVITÉS QUOTIDIENNES | 17 |
| 15 | L'ÉCOLE | 18 |
| 16 | LES PROFESSIONS - LES MÉTIERS | 19 |
| 17 | LA TECHNOLOGIE | 20 |
| 18 | LA COMMUNICATION | 21 |
| 19 | LE CARACTÈRE ET LA PERSONNALITÉ | 22 |
| 20 | L'ARGENT - LA BANQUE | 23 |
| 21 | COMMERCES - COMMERÇANTS | 25 |
| 22 | CUISINE - RESTAURANT - CAFÉ | 26 |
| 23 | LOISIRS - JEUX - SPORTS | 27 |
| 24 | TRANSPORTS - CIRCULATION | 28 |
| 25 | LE TOURISME - LES VACANCES | 29 |

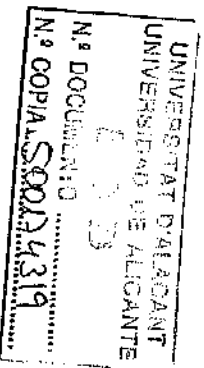

- 2. 1. Elle est polonaise. - 2. Ils sont américains. - 3. Il a visité la Tunisie. - 4. Ils travaillent en Espagne. - 5. Nous sommes turcs. - 6. Elle est suisse.
- 3. 1. France. - 2. Italie. - 3. États-Unis. - 4. Égypte. - 5. Pérou. - 6. Grèce. - 7. Norvège. - 8. Thaïlande. - 9. Irlande.

Exercices p. 15

- 1. e - 2. d - 3. j - 4. f - 5. g - 6. h - 7. i - 8. b - 9. a - 10. c.
- 2.

| | | | | | | | | | | |
|---|---|---|---|---|---|---|---|---|---|---|
| U | R | P | D | A | A | F | X | A | Y | I |
| P | H | I | N | D | I | I | U | G | L | P |
| S | E | S | P | A | G | N | O | L | O | V |
| B | B | C | I | Z | A | N | D | H | O | T |
| A | R | A | B | E | U | O | A | K | C | R |
| N | E | N | B | C | H | I | N | O | I | S |
| T | U | G | R | E | C | S | O | L | I | U |
| O | M | L | J | A | S | T | I | E | N | N |
| U | M | A | L | A | I | S | U | Z | B | |
| W | A | I | I | T | A | L | I | E | N | S |
| T | U | S | C | O | R | E | E | N | E | A |

- 3. 1. Bretagne - 2. Lille - 3. Strasbourg - 4. Loire - 5. Corse - 6. Marseille - 7. Bourgogne - 8. Champagne.

Exercices p. 17

- 1. c - 2. d - 3. b - 4. e - 5. a.
- 2. 1. ..., il est naturalisé français. - 2. Il est exilé. - 3. Elle est réfugiée avec des centaines d'autres. - 4. Il est réfugié politique. - 5. Ils sont maghrébins. - 6. ..., ils sont anglo-saxons.

Chapitre 3 La famille - Les âges de la vie

Exercices p. 19

- 1. f - 2. v - 3. v - 4. v - 5. f - 6. f - 7. v - 8. v - 9. v.
- 2. 1. neveux et nièces - 2. filles - 3. parents - 4. frère - 5. petite-fille - 6. cousine - 7. beau-frère - 8. beaux-parents - 9. tante - 10. belle-sœur.

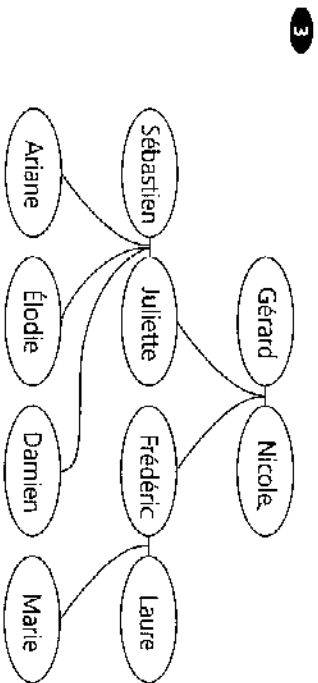

Exercices p. 21

- 1. C'est un adulte. - 2. C'est un bébé. - 3. C'est une personne âgée. - 4. C'est une adolescente. - 5. C'est un enfant.
- 2. 1. Martin est né le 1^{er} janvier 1958. Il a 39 ans. Il a son anniversaire en janvier. 2. Françoise est née le 4 août 1940. Elle a 57 ans. Elle a son anniversaire en août. 3. Frank est né le 25 décembre 1975. Il a 22 ans. Il a son anniversaire en décembre. 4. Frank est né le 25 décembre 1975. Il a 22 ans. Il a son anniversaire en décembre. 5. Michèle est née le 3 juin 1937. Elle a 60 ans. Elle a son anniversaire en juin.
- 3. 1. parent éloigné - 2. sa sœur aînée - 3. majeur - 4. grandissent - 5. d'enfants. - 6. l'adolescence. - 7. son anniversaire.

Chapitre 4 Les relations - Les sentiments

Exercices p. 23

- 1. v - 2. f - 3. v - 4. f - 5. f - 6. f.
- 2. On invite quelques amis à dîner. (amitié) - Il y aura Jean-Jacques et sa compagne. (amour) - Jean-Jacques a une petite amie ? (amour) - Et moi, est-ce que je peux venir avec mon nouvel ami ? (amour) - Ah ! Tu as un nouveau petit copain ? (amour) - Je voulais justement te présenter un ami de François ! (amitié) - Et puis il y aura aussi des copains de la fac. (amitié) - Vous avez beaucoup d'amis ! (amitié)
- 3. ... j'ai rencontré un homme. ... nous sommes tombés amoureux l'un de l'autre. C'a été le coup de foudre. Depuis, c'est la passion, on s'entend très bien... Il m'a déjà demandé si je voulais vivre avec lui! ... Tu sais, il est un peu fou, il pense même au mariage... Ce voyage ressemble à un voyage de noces, à une lune de miel... Alors pourquoi se marier ? Je suis très amoureux et très heureuse...

Exercices p. 25

- 1 *L'intrus* : 1. on entend bien - 2. l'entente - 3. mon copain - 4. rencontré - 5. le ménage.
- 2 En 1980, Gaspard et Margot se rencontrent, c'est le coup de foudre. En 1982, ils commencent à vivre en concubinage, ils vivent une grande passion. En 1985, ils se marient à l'église, mais dès 1990, c'est le début des scènes de ménage. En 1992, quand Gaspard rencontre Solène, le ménage de Gaspard traverse une grande crise. Finalement, en 1993, Gaspard et Margot divorcent. Solène et Gaspard commencent une relation amoureuse. En 1994, hélas, Gaspard et Solène commencent à se disputer de plus en plus et, en 1995, Solène quitte Gaspard qui reste seul.
- 3 1. a b - 2. b c - 3. a c.

Exercices p. 27.

- 1 orpheline - copine - veuf - compagnon - femme.
- 2 1. Étïc est divorcé. - 2. Elle est célibataire. - 3. Julien est marié. - 4. Jean est veuf. - 5. Il est toujours célibataire. - 6. Maintenant, elle est mariée.
- 3 1. a - 2. c - 3. b - 4. d

Chapitre 5

Le temps qui passe

Exercices p. 29

- 1 1. Quel jour sommes-nous ? - Nous sommes le... - 2. Nous sommes le combien ? - Nous sommes le... - 3. Quelle est la date aujourd'hui ? - Le... - 4. Noël tombe (2 fois).
- 2 1. C'est Pâques. - 2. ... la fête du Travail, et c'est le 1^{er} mai. - 3. C'est le 14 juillet, c'est la fête nationale. - 4. C'est Noël. - 5. C'est le jour de l'an / le nouvel an. - 6. C'est le 11 novembre, le jour de la fête de l'Armistice de 1918. - 7. C'est mardi-gras.

Exercices p. 31

- 1 1. soirée - 2. jour - 3. matinée - 4. Ce soir - 5. nuit - 6. jour - 7. tombe.
- 2 ... il part pour Hambourg où il reste l'après-midi, et toute la journée de mardi. Mercredi, il est au bureau en début de matinée, et il a un rendez-vous chez le coiffeur en fin d'après-midi. Le soir, il est invité à l'anniversaire de Colette. Pendant deux jours (jeudi et vendredi, toute la journée), il

Chapitre 6

Le temps qu'il fait

Exercices p. 37

- 1 1. Vous avez eu beau temps, pendant vos vacances ? - Oui, il a fait un temps superbe.
2. Quel temps fera-t-il demain ? - La météo annonce qu'il fera très froid.
3. Est-ce qu'il y a du vent ? - Non, il n'y a pas de vent. Il fait très bon dehors.
4. Il a fait beau, la semaine dernière ? - Oh non, il a fait un temps épouvantable / affreux.
5. Il fait chaud dehors ? - Oui, il fait une chaleur épouvantable. Il fait presque 40° à l'ombre !
6. Est-ce qu'il y a du soleil ? - Non, il fait gris et lourd.

- 2 *L'intrus* : 1. lourd - 2. vent - 3. changeant - 4. pluvieux - 5. épouvantable - 6. clair.

- 3 1. Il fait (du) soleil / il fait un soleil radieux ; il fait très chaud / il fait une chaleur insupportable / il fait une chaleur torride / il fait probablement 40° à l'ombre !
2. Il fait un temps affreux / il fait un temps épouvantable ; il y a du vent, il pleut, il fait froid, il fait un froid de canard, la journée est orageuse.

assiste à un séminaire. Samedi, en début de matinée, il joue au tennis, et passe la soirée chez les Leval. Dimanche, dans la matinée, il va peut-être en forêt de Fontainebleau ; il rentre en fin d'après-midi, car son ami Raphaël doit passer en début de soirée.

Exercices p. 33

- 1 1. Quelle heure est-il ? - ... 2. Vous avez l'heure, s'il vous plaît ? - ... 3. À quelle heure est-ce que tu as rendez-vous avec René ? - J'ai rendez-vous à cinq heures et demie. - 4. Tu peux me dire l'heure, s'il te plaît ? - Oui, il est minuit. - 5. À quelle heure est-ce que tu pars ? - À la demie.

- 2 1. correct - 2. ... c'est le début de l'après-midi - 3. correct - 4. correct - 5. ... trois quarts d'heure. - 6. correct - 7. il est minuit, il est zéro heure.

Exercices p. 35

- 1 1. mis - 2. passé - 3. à faire - 4. de bonne heure - 5. passé - 6. passe - 7. avance - 8. en retard - 9. à l'heure - 10. avons.
- 2 1. Elle a perdu du temps. - 2. Ils sont arrivés en retard. - 3. Je suis parti tôt / de bonne heure. - 4. Il a le temps. - 5. Elle prend son temps. - 6. La pendule avance.

Exercices p. 39

1

| | | | | | | | | | | | | | |
|---|---|---|---|---|---|---|---|---|---|---|---|---|---|
| P | E | W | B | Z | B | E | M | B | L | O | T | B | |
| M | T | M | N | M | R | N | P | I | T | K | M | G | M |
| I | O | M | M | V | H | H | E | N | G | M | O | R | H |
| H | N | G | L | E | A | L | E | I | M | L | R | I | M |
| K | N | G | L | M | O | V | E | R | G | L | A | S | U |
| U | E | E | S | S | P | Y | E | C | W | E | G | C | P |
| B | R | O | U | I | L | L | A | R | D | N | E | L | E |
| G | R | U | Q | Q | U | H | Z | O | S | M | J | C | N |
| F | E | C | L | A | I | R | C | L | E | E | X | N | M |
| C | Q | A | M | Z | E | G | K | H | C | H | A | U | D |

- 2**
1. verglas - 2. arc-en-ciel - 3. brouillard - 4. éclairs - 5. humides - 6. d'averses - 7. la foudre.

Chapitre 7 Le milieu naturel

Exercices p. 41

- 1**
1. le soleil - 2. un continent - 3. la lune - 4. les étoiles - 5. la mer ou l'océan - 6. la Terre - 7. une île - 8. le ciel.
- 2**
1. à l'est - 2. brillent - 3. autour du - 4. étoilé - 5. au nord.
- 3**
1. F - 2. V - 3. F - 4. V - 5. V - 6. F - 7. V - 8. F.

Exercices p. 43

- 1**
- pêche* : mer, rivière, lac - *eau douce* : rivière, lac - *poisson* : mer, rivière, lac - *courant* : mer, rivière - *vagues* : mer - *marée* : mer - *port* : mer - *source* : rivière - *baignade* : mer, rivière, lac - *eau salée* : mer - *bateau* : mer, rivière, lac - *valée* : rivière.
- 2**
1. La Seine prend sa source sur le plateau de Langres, la Marne aussi. - 2. La Marne se jette dans la Seine, près de Paris. - 3. La Seine traverse Paris et Rouen. - 4. L'estuaire de la Seine est entre Le Havre et Deauville. - 5. Pour aller de Paris à Rouen, il faut suivre la Seine. - 6. La Seine arrose le Bassin parisien. - 7. Vous êtes à Paris et vous voulez aller dans la région de Langres en bateau : vous devez remonter le courant. - 8. Rouen se situe en aval de Paris.

Exercices p. 45

- 1**
1. c - 2. e - 3. a - 4. b - 5. d.
- 2**
- d - a - c - e - b.

Chapitre 8 Les végétaux

Exercices p. 47

- 1**
- La fleur et l'arbre ont des racines et des feuilles.
 - La fleur a une tige et des pétales.
 - L'arbre a un tronc et des branches.
- 2**
- e - c - f - b - a - d.
- 3**
1. ..., achète une rose pour célébrer l'élection du nouveau président. - 2. ..., non pas une rose, mais un énorme bouquet. - 3. ... Elle préfère les tulipes, car elle est hollandaise. - 4. ..., mais achète quand même son petit bouquet de muguet. - 5. ... il choisit déjà un joli géranium en pot pour sa maman chérie.

Exercices p. 49

- 1**
1. prune - 2. poire - 3. poireau - 4. petit pois - 5. pamplemousse - 6. poivron - 7. pomme - 8. pêche - 9. citron - 10. concombre - 11. amande - 12. melon - 13. ananas - 14. banane - 15. abricot - 16. haricot - 17. fraise - 18. framboise.
- Dessin* : une grappe de raisin.
- 2**
- Dans le potager*, 4, 6, 7 - *Dans le verger*, 1, 5, 8 - *Dans le jardin*, 3 - *Dans la forêt*, 2.
- 3**
1. Le jardinier entretient le jardin potager avec des outils de jardinage. - 2. Sébastien habite à la campagne car il adore jardiner. - 3. Le géranium se présente souvent en jardinière.

Chapitre 9 Un animal - Des animaux

Exercices p. 51

- 1**
1. miaule... griffe - 2. aboie... mord - 3. carresse... ronronne - 4. promène... donne... occupe.
- 2**
1. F - 2. V - 3. F - 4. V - 5. V - 6. F
- 3**
1. a - 2. b - 3. b - 4. c - 5. c

Exercices p. 53

- 1. c - 2. h - 3. i - 4. f - 5. g - 6. e - 7. b - 8. d - 9. a.
- 2. L'intrus: 1. grenouille - 2. papillon - 3. souris - 4. aboyer - 5. saumon - 6. coq - 7. chèvre - 8. papillon.
- 3. La guêpe pique - le chat griffe et mord - le chien mord - le cheval mord - l'abeille pique - le moustique pique.

Exercices p. 55

- 1. Un éléphant - 2. Le crocodile - 3. Le singe - 4. Le lion - 5. Le chameau - 6. Le zèbre - 7. Le serpent - 8. L'ours.
- 2. 1. ... il a une aile cassée. - 2. Je n'aime pas les corbeaux... Je préfère la blanche colombe, si douce et si pure. - 3. ... Un vrai rossignol! - 4. ... mais légère comme une plume. - 5. L'été est fini, les hirondelles commencent à partir.
- 3.

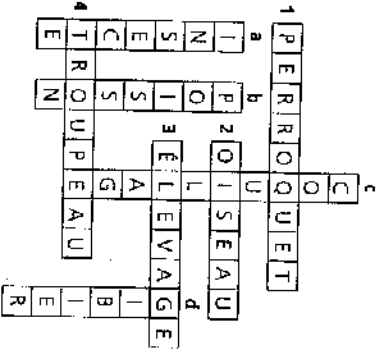

Chapitre 10 Le corps humain

Exercices p. 57

- 1. doigt - 2. main - 3. tête - 4. nez - 5. yeux - 6. langue - 7. épaules - 8. reins - 9. jambe - 10. sourcils - 11. dos - 12. ventre - 13. bras... bras - 14. pied... fesses.
- 2. L'intrus: 1. cou - 2. côte - 3. vertèbre - 4. cheville - 5. nez - 6. sein - 7. visage - 8. colonne vertébrale.

Exercices p. 59

- 1. F - 2. V - 3. F - 4. V - 5. F - 6. F - 7. V - 8. V.
- 2. 1. non - 2. non - 3. oui - 4. oui - 5. non - 6. non - 7. non - 8. oui - 9. non - 10. oui - 11. oui - 12. oui.
- 3. 1. dix - 2. deux - 3. un - 4. deux - 5. vingt - 6. une - 7. un - 8. une - 9. dix - 10. deux - 11. une - 12. deux.
- 4. 1. ... car elle a les poumons fragiles. - 2. Il faut de gros muscles pour... 3. J'ai l'estomac vide. - 4. ... il me tape sur les nerfs. - 5. ... il a du sang sur sa belle chemise blanche. - 6. ... mais son foie ne le supporte pas. - 7. ... j'ai mal au cœur. - 8. Quand on a la peau fragile...

Exercices p. 61

- 1. odorat - 2. toucher - 3. vue - 4. goût - 5. ouïe.
- 2. 1. d - 2. g - 3. h - 4. e - 5. c - 6. a - 7. f - 8. b.
- 3. 1. a - 2. b - 3. b - 4. a.

Exercices p. 63

- 1. - 2 +, 3 -, 4 +, 5 -, 6 +, 7 -, 8 +, 9 +, 10 -, 11 +, 12 -.
- 2. 1. Je manque de / J'ai... - 2. Il manque d'énergie / Il a très faim. - 3. Elle a très mal / Elle a une douleur terrible. - 4. Tu m'énerves / Tu me tapes sur les nerfs / J'en ai plein le dos! - 5. Elle est malade / Elle est blanche comme un linge / Elle a mal au cœur.
- 3. 1. Hier, je n'ai pas fermé l'œil de la nuit. Je suis épuisé / crevé. Je manque de sommeil. J'ai besoin de repos. - 2. Elle n'a aucun appétit, elle n'a jamais faim. - 3. Il est en pleine forme, il a une mine superbe. Il n'a plus mal au dos. Ses problèmes de colonne vertébrale sont terminés. - 4. On a très chaud, on a sans arrêt soif, on boit beaucoup, donc on transpire beaucoup.

Chapitre 11 Le physique - L'apparence

Exercices p. 65

- 1. Elle est vraiment belle. - 2. Il a les yeux gris. - 3. Elle a une jolie bouche - 4. Elle a de belles mains. - 5. Qu'est-ce qu'il est grand! - 6. Il a la peau claire. - 7. Il n'est pas très grand. - 8. Elle est assez jolie. - 9. Ils ont les cheveux gris. - 10. Qu'elle est mince!
- 2. 1. très grand - 2. gros - 3. petit - 4. mince - 5. maigre.
- 3. 1. e - 2. d - 3. a - 4. b - 5. f - 6. c

Exercices p. 93

- 1. 1. F - 2. F - 3. V - 4. V - 5. F - 6. V - 7. V - 8. F - 9. F - 10. V.
- 2. 1. ... En juin, il a eu le bac. - 2. Richard va s'inscrire à l'université. - 3. Il va faire ses études à Lyon. - 4. ... L'année prochaine, elle va rentrer à l'école maternelle. - 5. ... Ses parents l'ont inscrit à l'école primaire. - 6. ... Elle est lycéenne. - 7. ... Elle est dans sa dernière année de collège.
- 3. ... Ma mère a été mon institutrice pendant plusieurs années. À l'école, je l'appelais « maîtresse ». ... J'étais un écolier heureux. Après l'école primaire, ... J'ai même redoublé une classe. Puis, j'ai fait mes études à Paris, ... J'ai beaucoup profité de ma vie d'étudiant. Ensuite, je suis devenu professeur moi-même, d'abord dans le secondaire, et maintenant dans le supérieur.

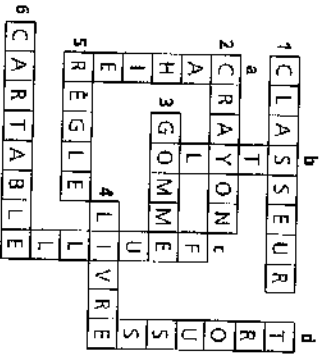

Exercices p. 95

- 1. dans une salle de classe.
 - 2. sur le terrain de sport ou dans le gymnase.
 - 3. à la cantine.
 - 4. à la bibliothèque.
 - 5. sur le tableau.
- 3. 1. l'école - 2. instituteur / maître - 3. la rentrée / la rentrée des classes - 4. à l'école / à la cantine - 5. ce sont les grandes vacances.

Exercices p. 97

- 1. 1. le français - 2. la lecture - 3. les maths - 4. l'écriture - 5. la récréation - 6. le sport - 7. musique - 8. la biologie.
- 2. 1. Romain enseigne.
2. Léo est élève.
3. Ségolène est élève
4. Jeanne enseigne.
5. Sergueï enseigne.
- 3. École primaire : maîtresse, lecture, élèves, instituteur, écriture, récréation.
Collège : professeur, élèves, physique, récréation.
Lycee : professeur, économie, élèves, philosophie, bac, physique, récréation.
Université : droit, professeur, économie, médecine, philosophie, lettres, physique, étudiants.

Exercices p. 99

- 1. Qualités : doué, travailleur, brillant, attentif, vivant, sage.
Défauts : paresseux, mauvais, indiscipliné, effacé, distrait, passif.
- 2. L'intrus : 1. lever le doigt - 2. étudiant - 3. collègue - 4. classe - 5. lire - 6. travailler - 7. faire des fautes - 8. faire cours.
- 3. un élève : 3, 5, 6, 10, 12.
un professeur : 2, 4, 9, 11.
un parent : 1, 7, 8, 13.

Chapitre 16 Les professions - Les métiers

Exercices p. 101

- 1. 1. Elle est actrice aussi ? ... Elle est danseuse. - 2. ... Est-ce que vous savez si sa sœur est coiffeuse aussi ? - 3. ... mais sa femme n'est pas épicière. ... elle est boulangère. - 4. Juliette est une excellente musicienne aussi. - 5. Elle est avocate aussi.
- 2. 1. assistante - 2. serveur - 3. vendeurs - 4. dessinateur - 5. journalistes - 6. infirmières - 7. esthéticienne - 8. ingénieurs - 9. livreurs.
- 3. 1. c - 2. h - 3. b - 4. a - 5. e - 6. g - 7. d - 8. f.

Exercices p. 103

- 1. d - 2. f - 3. e - 4. b - 5. a - 6. c.

2

1 C O M M E R C E A N T

2 A R T I S T E

3 S T A G I E

4 C H O M E U R

5 E T U D I A N T

6 O U V R I E R

a C
b E
c G
d P
e F
f M

Exercices p. 105

1. Qu'est-ce qu'il fait comme métier ? Il est plombier. C'est un excellent plombier. - 2. Elle travaille / est dans quoi ? Elle travaille / est dans la publicité. Elle est photographe. - 3. Quelle est la profession de votre voisin ? Il est médecin. C'est le médecin... C'est un médecin très compétent et très gentil. - 4. Vous travaillez ? Oui, je m'occupe d'enfants handicapés. Je suis éducatrice. - 5. Vous travaillez / êtes dans quoi ? Je travaille / suis dans l'administration. Je suis employé à la Sécurité sociale. - 6. Qu'est-ce qu'il fait dans la vie ? Il est ouvrier. Il travaille dans une usine de voitures. - 7. Il travaille / est dans quoi ? Il travaille / est dans l'informatique. C'est un bon programmeur. C'est le programmeur qui...
- 2
1. Elle est hôtesse de l'air. - 2. Ils sont libraires. - 3. Il est mécanicien. - 4. Elle travaille dans l'enseignement, elle est professeur.

Chapitre 17 La technologie

Exercices p. 107

1. V - 2. F - 3. F - 4. F - 5. V - 6. V - 7. V - 8. V - 9. F - 10. F.
2. e - c - d. - g - a. - f. - b.
3. ... il était contre l'informatique mais il vient quand même d'acheter un ordinateur, un programme de traitement de texte et une imprimante. ... il a oublié de sauvegarder son travail sur sa disquette...

Exercices p. 109

1. b - 2. e - 3. c - 4. a - 5. d - 6. b - 7. e.
2. Jacques a voulu passer un coup de téléphone à Michèle. Mais Michèle n'était pas là et n'avait pas mis en marche son répondeur. Il n'a donc pas pu laisser son message à Michèle. Alors il a appelé Michèle un peu plus tard à son bureau. ... « J'ai eu un coup de fil de Jacques, ce matin. Il a eu un message de Louise... Il a voulu rappeler Louise immédiatement mais il est tombé sur le répondeur. Est-ce que j'ai reçu des appels aujourd'hui ? Oh ! Le téléphone tout de suite à Marie... »

Exercices p. 111

1. c - 2. d - 3. a - 4. b / 1. c - 2. d - 3. a - 4. b.
2. L'intrus : 1. disque compact - 2. station - 3. console - 4. téléphone - 5. magnétophone - 6. vidéo.
3. Il allume la radio pour écouter les informations (les infos). Quand il part au travail, il éteint la radio, puis il met en marche son répondeur. ... Il allume son ordinateur. Puis il appelle ses clients. Parfois, il reçoit un fax. De retour à la maison, il met un disque ou une cassette. ... Après le dîner, il regarde un film à la télé. Ou bien il met une cassette vidéo dans le magnétoscope. À 11 heures, il éteint les appareils. ...

Chapitre 18 La communication

Exercices p. 113

1. b - 2. a - 3. b - 4. b.
2. 1. a - 2. b - 3. b - 4. a.
3. 1. Non, c'est dommage, je ne suis pas libre samedi soir.
2. Oui, pourquoi pas ?
3. Non, c'est gentil mais je suis prise ce soir / non, ça ne me dit rien.
4. Oui, avec plaisir. Je veux bien venir avec vous.
5. Non, je n'ai rien de prévu, je suis libre.
4. Accepter: Volontiers. - Pourquoi pas ? - Quelle bonne idée ! - Avec plaisir ! Refuser: Rien, merci. - Désolé, je suis pris. - Ça ne me dit rien. - C'est dommage !

Exercices p. 115

1. f - 2. e - 3. h - 4. g - 5. c - 6. d - 7. a - 8. b.
2. 1. a c - 2. b c - 3. a c - 4. a c - 5. b c - 6. a c.
3. 1. Bonjour. Vous êtes bien chez Héliène et Éric Forster. Nous sommes absents, mais laissez-nous votre message et vos coordonnées après le signal sonore. Nous vous rappellerons. Merci. À très bientôt.
2. Bonjour Héliène, bonjour Éric, Martin à l'appareil. Merci pour l'invitation. Malheureusement, je suis pris samedi soir, c'est dommage!...

Exercices p. 117

1. du temps qu'il fait - 2. sur le temps qu'il fait - 3. à la question du professeur - 4. avec Margot.
2. 1. d - 2. c - 3. b - 4. e - 5. a.
3. 1. Elle demande à Alexandra pourquoi elle pleure. - 2. Elle ment à Marie. - 3. ... elle a pris rendez-vous chez le coiffeur. - 4. Alexandra peut expliquer l'exercice à Élixa. - 5. Maxime ne sait pas écouter les autres; il ne sait pas non plus se faire.
4. 1. je veux bien l avec plaisir! - 2. votre numéro, vos coordonnées - 3. pardon ? comment ? - 4. conversation, discussion.

Exercices p. 119

1. V - 2. F - 3. V - 4. V - 5. F.
2. Ne conviennent pas : 1. d'avant, par - 2. parler, discuter, dire, découper - 3. déposer, demander, questionner - 4. faire, poser - 5. vouloir, être, savoir.
3. 1. Oui, ils sont d'accord. - 2. Il interrompt le directeur / il coupe la parole au directeur. - 3. Elle demande la parole. Le directeur lui donne la parole. - 4. Non, il n'est pas sûr.

Chapitre 19 Le caractère - La personnalité

Exercices p. 121

1. patient - 2. bon caractère - 3. merveilleuse - 4. d'intelligent - 5. de douceur - 6. le sens de l'humour - 7. générosité.
2. Très négatif: elle est d'une méchanceté incroyable - Il est vraiment antipathique - c'est quelqu'un de très dur.

Négatif: ils manquent de patience - il n'est pas gentil du tout - c'est quelqu'un de paresseux.
Positif: elle a bon caractère - elle est assez cultivée - ils sont aimables.
Très positif: il est fantaisique - elle est vraiment chouette - il est très intelligent.

3. 1. courageux - 2. timide - 3. gentils - 4. méchante - 5. doux.
4. 1. V - 2. F - 3. F - 4. V - 5. V - 6. F.

Exercices p. 123

1. 1. h - 2. d - 3. a - 4. b - 5. c - 6. e - 7. f.
2. 1. Il n'est pas sérieux du tout.
2. Elle est bête comme ses pieds.
3. Elle est ennuyeuse comme la pluie.
4. Il est très intéressant.
5. Il manque de bonté.

Chapitre 20 L'argent - La banque

Exercices p. 125

1. 1. Un billet de 100 F, un billet de 50 F, une pièce de 10 F, une pièce de 5 F, trois pièces de 1 F, trois pièces de 10 centimes. - 2. Trois pièces de 10 F, une pièce de 5 F, deux pièces de 2 F, une pièce de 50 centimes, une pièce de 20 centimes, une pièce de 10 centimes. - 3. Un billet de 200 F, un billet de 100 F, une pièce de 5 F, trois pièces de 1 F, une pièce de 50 centimes, une pièce de 5 centimes.
2. 1. Une pièce de 5 centimes, une pièce de 20 centimes, une pièce de 50 centimes, trois pièces de 1 F. - 2. Une pièce de 10 centimes, une pièce de 50 centimes, une pièce de 5 F, trois pièces de 10 F, un billet de 50 F, un billet de 100 F. - 3. Une pièce de 5 centimes, trois pièces de 10 centimes, une pièce de 50 centimes, une pièce de 1 F, une pièce de 20 F, un billet de 100 F.
3. 1. F - 2. F - 3. V - 4. F - 5. F - 6. V - 7. V - 8. V.

Exercices p. 127

1. trois cent quatre-vingt-quinze francs - 2. cent quinze francs soixante-quinze centimes.
2. 1. Vous réglez comment ? - Par carte. - Vous pouvez taper votre code. - 2. Ça fait combien ? - En espèces. - Vous n'aurez pas l'appoint par hasard, je n'ai plus du tout de monnaie.

1

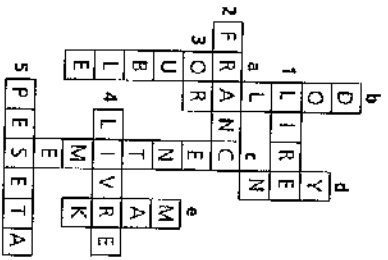

2 1. c - 2. b - 3. c - 4. a.

3

1. Vous changez de l'argent dans un bureau de change.
2. Vous empruntez de l'argent à cet ami.
3. Vous payez à crédit.
4. Vous épargnez / vous économisez / vous mettez de l'argent de côté.
5. Vous pouvez rembourser la somme empruntée.

Exercices p. 131

1

1. sur un compte courant
2. par carte bleue
3. dans son porte-monnaie
4. au distributeur automatique
5. par les fenêtres.

2

1. code - 2. compte - 3. francs - 4. chèque - 5. carte - 6. dépose - 7. rembourse - 8. perçoit - 9. dépense - 10. roule.

3

1. e - 2. f - 3. a - 4. g - 5. b - 6. c - 7. d.

Chapitre 21 Commerces - Commerçants

Exercices p. 133

1 1. à l'épicerie - 2. le charcutier - 3. boulangerie - 4. des crevettes - 5. au boucher - 6. une broche - 7. le boucher.

2 1. L'épicier vend aussi des épices. - 2. Le poissonnier vend du poisson. - 3. Le pâtissier vend des gâteaux. - 4. Le fromager vend aussi du fromage de vache. - 5. Le charcutier vend des saucissons. - 6. Le marchand de fruits et légumes vend des fruits. - 7. Le marchand de vin vend du vin. - 8. Le boulanger-pâtissier vend des bonbons.

3 L'invrur. 1. porc - 2. pain - 3. Bretagne - 4. crabe - 5. baguette - 6. beurre - 7. pâtisserie - 8. bleu - 9. épice.

Exercices p. 135

1 1. le coiffeur - 2. la bijouterie - 3. bureau de tabac - 4. le fleuriste.

2 1. chez le marchand de journaux, à la pharmacie - 2. chez le marchand de chaussures, chez le teinturier - 3. à la librairie, au bureau de tabac - 4. à la parfumerie, chez le bijoutier - 5. chez le fleuriste, chez le coiffeur.

3 L'itinéraire n°3.

Exercices p. 137

1 1. V - 2. F - 3. F - 4. F - 5. V - 6. V - 7. F.

2 1. Un pot de miel. - 2. Une botte de poireaux. - 3. Un morceau de brie. - 4. Trois tranches de lard. - 5. Un sac de pommes de terre. - 6. Un paquet de riz. - 7. Une bouteille de vin rosé.

3 1. Elle va à la caisse pour régler puis elle demande au vendeur de lui faire un paquet-cadeau. Il enlève l'étiquette où le prix est marqué et emballe le vase dans un beau papier. - 2. ... dans une grande surface. Ils arrivent à la caisse pour régler leurs achats. Leur chariot est plein. Ils vont demander une livraison à domicile.

Exercices p. 139

1 c - g - d - b - f - a - e.

2 1. un kilo - 2. à combien - 3. une fortune - 4. une livre - 5. font - 6. dois - 7. coûte.

3 1. Chez le poissonnier. - 2. Chez le marchand de journaux. - 3. Chez le pâtissier. - 4. Chez le boucher ou le charcutier. - 5. Chez le marchand de

- 2. 1. une raquette de tennis – 2. un ballon de rugby – 3. un filet de volley-ball.
- 3. L'intrus : 1. saut – 2. tournoi – 3. ballon – 4. supporter – 5. rallye – 6. jouer – 7. court – 8. monter.

Exercices p. 155

- 1. 1. ping-pong – 2. ski de fond – 3. planche à voile – 4. volley.
- 2. 1. la piscine – 2. le foot – 3. le patinoire – 4. la course automobile – 5. la montagne – 6. l'équitation – 7. un gymnase ou un club de gym – 8. le ski (alpin), le ski de fond ou la luge – 9. un ring – 10. le tennis – 11. les vagues, la mer.
- 3. 1. ... elle a sauté de joie.
2. Je déteste courir.
3. Je pense qu'il a marqué un point.
4. ... elle a remonté la pente.
5. L'ennemi a perdu la guerre....

Chapitre 24 Transport – Circulation

Exercices p. 157

- 1. 1. F – 2. F – 3. V – 4. V – 5. F – 6. F – 7. V – 8. V.
- 2. 1. TGV.
2. Oui, il comprend une réservation.
3. Annecy → Paris.
4. Il part le 17/02/97 à 15h05 et il arrive à 18h59.
5. En seconde classe.
6. Non fumeurs.

Exercices p. 159

- 1. 1. d – 2. e – 3. a – 4. b – 5. c.
- 2. 1. L'équipage. – 2. Sur le quai. – 3. Les passagers. – 4. Embarquer.
- 3. 1. Non, ce n'est pas direct, il faut changer
2. Il y a une correspondance.
3. C'est direct.
a. Je prends la direction Charles de Gaulle – Étoile, je change à Denfert-Rochereau ou à Montparnasse et je prends la direction Porte de Clignancourt. J'ai une correspondance à Denfert-Rochereau ou à Montparnasse.

b. Je prends la direction Nation, je change à Barbès-Rochereau, et je prends la direction Porte d'Orléans. J'ai une correspondance à Barbès-Rochereau.

Exercices p. 161

- 1. 1. une moto – 2. un camion – 3. un vélo – 4. le coffre – 5. la ceinture de sécurité – 6. le casque.
- 2. 1. en bus – 2. le permis de conduire – 3. la station-service – 4. « La plein, s'il vous plaît » – 5. en panne – 6. la révision de ma voiture.
- 3. 1. freine – 2. accélère – 3. recule – 4. coupe – 5. portière – 6. volant – 7. moteur – 8. phares.

Exercices p. 163

- 1. En ville : rond-point, trottoir, avenue, parcimètre, rue, parking.
En dehors de la ville : route, autoroute, parking.
- 2. 1. d – 2. e – 3. f – 4. c – 5. b – 6. a.
- 3. a. Je tourne à droite au carrefour, puis je prends la première rue à gauche.
b. Je vais tout droit jusqu'à la rue Taline, je tourne à gauche et, au rond-point, je prends la deuxième rue à droite.

Chapitre 25 Le tourisme – Les vacances

Exercices p. 165

- 1. L'intrus : 1. la tante – 2. l'auto-stop – 3. la route – 4. la pellicule – 5. le sac – 6. la journée – 7. la photo.
- 2. 1. V – 2. V – 3. F – 4. F – 5. F – 6. V.
- 3. 1. les préparatifs – 2. sont – 3. un plan – 4. la tente – 5. réserve – 6. des arbres – 7. fait – 8. colonie – 9. partir.

Exercices p. 167

- 1. 1. a – 2. d – 3. f.
- 2. 1. F – 2. F – 3. V – 4. F – 5. V – 6. F.
- 3. 1. e – 2. d – 3. f – 4. c – 5. b – 6. a.

1 1. d - 2. a - 3. g - 4. h - 5. f - 6. c - 7. b - 8. e.

2 1. Il fait / a fait ses valises...

2. Je prends / prendrai une chambre...

3. Il aimerait faire le tour...

4. Elle ne prend / prenait jamais de vacances...

5. Vous avez fait / ferez beaucoup d'excursions...

6. Ils font / feront / ont fait du camping...

7. Est-ce que vous avez déjà fait une croisière ?

3 1. Elle se noie dans un verre d'eau.

2. Il m'a envoyé promener.

3. Elle n'est pas sortie de l'auberge.

4. Partir, c'est mourir un peu.

